

МЕЖДУНАРОДНЫЙ НАУЧНЫЙ ЖУРНАЛ

**ИСТОРИЧЕСКИЙ
ФОРМАТ**



№ 2 / 2022

THE INTERNATIONAL SCIENCE MAGAZINE

**HISTORICAL
FORMAT**



№ 2 / 2022

МЕЖДУНАРОДНЫЙ НАУЧНЫЙ ЖУРНАЛ ИСТОРИЧЕСКИЙ ФОРМАТ

ОСНОВАН В 2015 ГОДУ

НАУЧНОЕ ИЗДАНИЕ

* * *

РЕДАКЦИОННАЯ КОЛЛЕГИЯ:

Меркулов Всеволод Игоревич, канд. ист. наук
главный редактор

Жих Максим Иванович
заместитель главного редактора

Колтырин Сергей Анатольевич
ответственный редактор

Лобачева Ирина Ивановна
редактор-переводчик

Артамонов Герман Анатольевич, канд. ист. наук, доц. (Россия)

Афанасьев Михаил Николаевич, докт. соц. наук (Россия)

Богданов Андрей Петрович, докт. ист. наук, проф. (Россия)

Грот Лидия Павловна, канд. ист. наук (Швеция)

Кулаков Владимир Иванович, докт. ист. наук (Россия)

Лубков Алексей Владимирович, докт. ист. наук, проф. (Россия)

Майоров Александр Вячеславович, докт. ист. наук, проф. (Россия)

Пузанов Владимир Дмитриевич, докт. ист. наук, проф. (Россия)

Фомин Вячеслав Васильевич, докт. ист. наук, проф. (Россия)

* * *

Е-mail редакции: mail@histformat.com
Официальный сайт: <http://histformat.com/>

THE INTERNATIONAL SCIENCE MAGAZINE

HISTORICAL FORMAT

ESTABLISHED IN 2015

SCIENTIFIC PUBLICATION

* * *

EDITORIAL BOARD:

PhD in History Vsevolod Merkulov

Editor-in-Chief

Maksim Zhikh

Deputy Editor-in-Chief

Sergey Koltyrin

Managing Editor

Irina Lobacheva

Editor-Translator

PhD in History German Artamonov (Russia)

Doctor of Sociology Mikhail Afanasiev (Russia)

Doctor of History, Professor Andrey Bogdanov (Russia)

PhD in History Lidia Groth (Sweden)

Doctor of History Vladimir Kulakov (Russia)

Doctor of History, Professor Aleksey Lubkov (Russia)

Doctor of History, Professor Alexander Maiorov (Russia)

Doctor of History, Professor Vladimir Puzanov (Russia)

Doctor of History, Professor Vyacheslav Fomin (Russia)

* * *

E-mail: mail@histformat.com

Website: <http://histformat.com/>

© Historical Format, 2022-2023

ISSN 2411-9415

ПОПЕЧИТЕЛИ ЖУРНАЛА «ИСТОРИЧЕСКИЙ ФОРМАТ»

2022-2023:

Анзимиров Лев Владиславович (независимый исследователь)
Барейша Илья Сергеевич (адвокат)
Вотрин Дмитрий Вячеславович (Академия ДНК-генеалогии)
Зиновьев Станислав Валерьевич (предприниматель)
Ковпак Алиса Игоревна (кандидат психологических наук)
Кривошеин Александр Васильевич (адвокат)
Матвейчев Олег Анатольевич (кандидат философских наук)
Присекина Лариса Александровна (кандидат технических наук)
Рычков Александр Константинович
Самусев Дмитрий Николаевич (Академия ДНК-генеалогии)
Семенов Александр Сергеевич (кандидат физико-математических наук)

**Редакция «Исторического формата» благодарит всех,
кто поддержал журнал на краудфандинговой платформе «Планета.ру»,
и персонально:**

Базлова Григория Николаевича,
Васильева Игоря Юрьевича,
Викторова Ивана Владимировича,
Голубева Александра Николаевича,
Зуба Сергея Алексеевича,
Козлова Александра Васильевича,
Кошелева Дмитрия Евгеньевича,
Лосева Сергея Петровича,
Пайора Евгения Викторовича,
Савенко Викторю Викторовну,
Смирнова Владимира Александровича,
Суржика Дмитрия Викторовича,
Щербинину Екатерину Викторовну



Международный научный журнал «Исторический формат» посвящён публикации результатов актуальных научных исследований по истории России и других стран мира. Журнал публикует оригинальные статьи с результатами научных исследований на русском, английском, французском и немецком языках, относящиеся к исторической тематике, а также сообщения о проводимых под эгидой или при участии журнала научных мероприятиях.



The international science magazine «Historical Format» is dedicated to the publication of the results of relevant scientific research on the history of Russia and other nations. The magazine publishes original articles in Russian, English, French and German, presenting the results of scientific research on historical themes, as well as notifications of research conducted under the umbrella of the magazine or with its direct participation.



Die internationale wissenschaftliche Zeitschrift «Historisches Format» veröffentlicht aktuelle Ergebnisse der wissenschaftlichen Forschung zur Geschichte Russlands und weiterer Länder. Die Zeitschrift veröffentlicht Publikationen zu historischen Themen in russischer, englischer, französischer und deutscher Sprache, sowie Berichte über wissenschaftliche Veranstaltungen unter Leitung oder Beteiligung der Zeitschrift.



La Revue internationale scientifique «Format historique» est consacrée à la publication des résultats des recherches scientifiques actuelles sur l'histoire de la Russie et d'autres pays du monde. La Revue publie des articles originaux sur les résultats des recherches scientifiques en russe, anglais, français et allemand et aussi l'information sur des activités scientifiques organisées sous la tutelle de la Revue ou avec sa participation.

Журнал нуждается в Вашей поддержке

«Исторический формат» – это научный журнал, который был, есть и будет оставаться бесплатным. Мы принципиально не хотим взимать плату с авторов за публикации и навязывать читателям платную подписку.

Нас никто не финансирует, и одновременно мы – независимая, свободная площадка. Но нам нужны средства на подготовку новых выпусков и функционирование редакции.

Если у Вас есть возможность поддержать «Исторический формат», то это очень нам поможет. По ссылке ниже – форма для добровольного пожертвования. Можно выбрать наиболее удобный способ платежа: из кошелька ЮMoney, с карты или с мобильного. Сумму пожертвования можно изменить по Вашему желанию.

ПЕРЕХОДИТЕ ПО ССЫЛКЕ: <http://histformat.com/donate/>



<http://histformat.com/donate/>

СОДЕРЖАНИЕ / CONTENTS

В.И. Кулаков

ТРАДИЦИЯ НАКРЫТЫХ УРН У ЭСТИВ РИМСКОГО ВРЕМЕНИ

Vladimir Kulakov

TRADITION OF COVERED URNS AMONG THE AESTI OF THE ROMAN TIMES 10

И.Л. Рожанский

ОБЗОР ДАННЫХ ИСКОПАЕМОЙ ДНК: ГАПЛОКАРТА Q

Igor Rozhanskii

A REVIEW OF ANCIENT DNA DATA: HAPLOMAP OF Q. 20

К.С. Гусева

ШПАГА РАСТРЕЛЛИ. О НЕКОТОРЫХ СПОРНЫХ ВОПРОСАХ БИОГРАФИИ АРХИТЕКТОРА

Ksenia Guseva

RASTRELLI'S SPEAR. ON SOME CONTROVERSIAL ISSUES OF THE ARCHITECT'S BIOGRAPHY 34

В.П. Ануфриев

БОРОДИНСКОЕ СРАЖЕНИЕ НА КРАЙНЕМ ЮЖНОМ ФЛАНГЕ С 8 (10) ДО 9 (11) ЧАСОВ УТРА. БОЙ ЗА ДЕРЕВНЮ УТИЦА

Vadim Anufriev

THE BATTLE OF BORODINO ON THE EXTREME SOUTHERN FLANK FROM 8 (10) AM TO 9 (11) AM. FIGHT FOR THE VILLAGE OF UTITSA . 60

И.Ю. Васильев

ОБЩИНЫ БЕЗ ПЕРВОБЫТНОСТИ НА СЕВЕРНОМ КАВКАЗЕ: КОНЦЕПЦИЯ И ИСТОРИОГРАФИЯ

Igor Vasiliev

COMMUNITIES WITHOUT PRIMITIVENESS IN THE NORTH CAUCASUS: CONCEPT AND HISTORIOGRAPHY. 70

Д.В. Суржик

«КРЫСИНЫЕ ТРОПЫ» В ИСТОРИИ БНД

Dmitry Surzhik

«RAT TRAILS» IN THE HISTORY OF THE BND 82

Д.В. Желтоухова

«МУЗЕЙНЫЙ БУМ» 1960-Х ГОДОВ В КРАЕВЕДЧЕСКИХ МУЗЕЯХ СРЕДНЕГО ПОВОЛЖЬЯ

Dina Zheltoukhova

«MUSEUM BOOM» OF THE 1960S IN THE LOCAL HISTORY MUSEUMS OF THE MIDDLE VOLGA REGION. 87

А.Н. Петров, Ю.Г. Григорьева, В.И. Галанов

НОВЫЕ ДАННЫЕ О ЧЕКАНКЕ МОНЕТ ЭПОХИ ВИКИНГОВ: НОВЫЕ НОРВЕЖСКИЕ МОНЕТЫ СВЯТОГО ОЛАВА И ХАРАЛЬДА ХАРДРАДЫ

Alexander Petrov, Yulia Grigorieva, Vladimir Galanov

VIKING-AGE COINAGE REVISITED: NEW NORWEGIAN COINS OF ST. OLAVE AND HARALD HARDRADA FROM SMOLENSK, RUSSIA 91

С.Н. Азбелев

«СЛОВО О ПОЛКУ ИГОРЕВЕ» И ЕГО СРЕДНЕВЕКОВОЕ ОКРУЖЕНИЕ В РУССКОЙ УСТНОЙ ЭПИЧЕСКОЙ ПОЭЗИИ

Sergey Azbelev

THE TALE OF IGOR'S CAMPAIGN AND ITS MEDIEVAL CONTEXT IN RUSSIAN ORAL EPIC POETRY 97

А.А. Клёсов

ЯМНИКИ И ПРОЧЕЕ СТЕПНОЕ НАСЕЛЕНИЕ БРОНЗОВОГО ВЕКА ГЛАЗАМИ ДВУХ АРХЕОЛОГОВ И ПОПУЛЯЦИОННОГО ГЕНЕТИКА:
КОММЕНТАРИИ СО СТОРОНЫ ДНК-ГЕНЕАЛОГИИ

Anatole Klyosov

YAMNAYA CULTURE AND OTHER BRONZE AGE STEPPE PEOPLE THROUGH EYES OF TWO ARCHAEOLOGISTS AND A POPULATION
GENETICIST: COMMENTS FROM DNA GENEALOGY 110

ПРАВИЛА ПУБЛИКАЦИИ В ЖУРНАЛЕ

RULES OF PUBLICATION IN THE JOURNAL. 125

ТРАДИЦИЯ НАКРЫТЫХ УРН У ЭСТИЕВ РИМСКОГО ВРЕМЕНИ

В.И. Кулаков

Институт археологии Российской академии наук
Россия, 117036, Москва, ул. Дм. Ульянова, 19
e-mail: drkulakov@mail.ru
Scopus Author ID: 26038228300
SPIN-код: 3764-2260

АВТОРСКОЕ РЕЗЮМЕ

Крышки урн, эксклюзивный признак древностей населения юго-восточной Балтии, изучены лишь для раннего железного века. В предлагаемой статье прослежена вся более чем 1000-летняя их история. Таким образом, крышки сопровождают урны обитателей западной границы балтского мира в течение всего существования традиции урновой кремации. Правда, первые века нашей эры, время ослабления у эстиев традиции использования урн, не дают нам информации о крышках урн. Традиция покрытия урн крышками возрождается на Янтарном берегу в IV в., совпадая с распространением массивных урн типа Grebieten. Крышки этих урн (дощечки с камнями или одни камни) сугубо утилитарны и делают внутреннее пространство урны недоступным для постороннего грунта. Происхождение этой локальной формы обрядности нуждается в дополнительном изучении с привлечением данных новейших археологических раскопок в Калининградской области. Приведённые доказательства многовековой традиции крытых урн, восходящей у населения юго-восточной Балтии к эпохе поздней бронзы, является ещё одним свидетельством автохтонного происхождения эстиев, прямых предков пруссов.

КЛЮЧЕВЫЕ СЛОВА: Самбия, Мазурское Поозерье, крышки урн, ранний железный век, эстии, римское время.

TRADITION OF COVERED URNS AMONG THE AESTI OF THE ROMAN TIMES

Vladimir Kulakov

Institute of Archeology of the Russian Academy of Sciences
Russia, 117036, Moscow, Dmitry Ulyanov Street, 19
e-mail: drkulakov@mail.ru

ABSTRACT

Urn lids, an exclusive feature of the antiquities of the population of the southeastern Baltic, have been studied only for the Early Iron Age. The proposed article traces their entire more than 1000-year history. The lids have been co-located with the urns of the inhabitants of the western border of the Baltic world throughout the entire existence of the tradition of urn cremation. Admittedly, the first centuries of our era, when the tradition of using urns by the Aesti was weakening, do not give us information about the lids of the urns. In the 4th century, the tradition of the lidded urns revived on the Amber Coast coinciding with the spread of massive urns of the Grebieten type. These urns' covers (plaques with stones or stones alone) were purely utilitarian making the interior space of the urns inaccessible to outside dirt. The origin of this local ritual form requires further study using data from the latest archaeological excavations in the Kaliningrad region. The above evidence of the centuries-old tradition of covered urns, dating back to the late Bronze Age among the population of the southeastern Baltic, is another evidence of the autochthonous origin of the Aesti, the direct ancestors of the Prussians.

KEYWORDS: Sambia, Masurian Lake District, urn lids, Early Iron Age, Aesti, Roman times.

Материальная культура эстиев, предков пруссов, населявших западную часть балтского мира в римское время, имеет немало уникальных признаков. Среди них обращает на себя внимание обычай покрытия погребальных урн сосудами или же камнями. В последнем случае камни зачастую имеют диаметр меньше параметра горла урны, что подразумевает наличие крышки

из органических материалов (дерево, кора), перекрытой камнем. В предлагаемой статье представлен опыт поиском происхождения этого обычая.

Для Восточной Европы и Балтии урны с крышками становятся актуальны в рамках поморской культуры, основной ареал которой расположен в восточной части польского Поморья, а отдельные погребальные памят-

ники представлены на территориях совр. Украины и Белоруссии. Среди признаков древностей этой культуры в Восточной Европе (преимущественно – III в. до н.э.) отмечены каменные ящики, содержавшие массовые урновые кремации (в случае наличия в окрестностях естественных выходов камня) и накрытые мисками урны (Никитина 1965: 202). Указанные признаки характерны и для погребальных памятников культуры западнобалтийских курганов (нач. I тысячел. до н.э. – ок. 120 г. до н.э., т.е. – VI-VI фазы эпохи бронзы – период В латенского времени: Hoffmann 2000: 237). Посмотрим, каковы источники происхождения обычая накрытых урн у древнего населения юго-восточной Балтии.

Если в эпоху ранней бронзы (культура самбийских курганов) обычай накрытых урн у жителей Самбии (предпочитали ингумационные погребения) не отмечен, то на заре эпохи раннего железа на Янтарном берегу фиксируется 14 грунтовых могильников носителей лужицких древностей, прибывших из Поморья и принесших с собой обряд выставления в могилу накрытых мисками урн. Эта традиция восходит к обрядовым нормам поморской культуры, урны носителей которых покрывались кубками конической формы (рис. 1,1). Несколько кубков сходной формы, служивших крышками урн, известно в Мазурском Поозерье сер. I тысячел. до н.э. (рис. 1,2-5). В сформировавшейся в этой части западнобалтского ареала мазурско-варминьской группе лужицкой культуры захоронения на грунтовых могильниках зачастую осуществлялись в каменных ящиках в биконических урнах, накрытых плоскими камнями (Okulicz 1973: 218, рис. 86).

Лужицкий и поморский этно-культурные импульсы способствовали возникновению ок. VIII в. до н.э. культуры западнобалтийских курганов (Кулаков 2005: 79), чьи погребальные памятники, скопившиеся в основном в северо-западной части Самбии (рис. 2,1) характеризуются в том числе крытыми урнами. Примечательно, что поселения, чьи жители захоронены в упомянутых курганах, расположены к югу от возвышенностей полуострова Самбия, преимущественно в низинной западной части Мазурского Поозерья (рис. 2,2). Если курганы типа Hoffmann I, представленные в небольшом количестве в Мазурском Поозерье, характерны погребальной керамикой с плоским дном (рис. 2, вверху), то курганы типа Hoffmann II, известные на северо-западе Самбии, в возвышенной части полуострова, отличаются круглодонными урнами. Крышки урн известны в двух указанных группах курганов. Погребальные керамические сосуды имеют биконическую форму тулова с полусферической его нижней частью. Такая форма керамики, появившаяся в юго-восточной Балтии под влиянием традиций поморской культуры (на что указывают вертикальные выступы в верхней части тулова урн – рис. 3,1-3), остаётся характерной для части сосудов обитателей Янтарного края вплоть до эпохи викингов. На возникновение такой формы западнобалтских урн могли оказать влияние и лужицкие традиции.

Керамические крышки урн западных балтов раннего железного века представлены объёмными (конические, полусферические, цилиндрические) и плоскими

формами (рис. 4,1-8). Крупнейший в Польше специалист по древностям Балтии предримского времени Мирослав Хоффманн свёл эти крышки в две группы (рис. 4,8), отнеся плоские крышки группы II к финальной фазе эпохи бронзы, а объёмные крышки группы III – к началу латенского времени (фазы А-В) (Hoffmann 2000: 95, 96). Плоские, более «ранние» по М. Хоффманну крышки встречаются у сосудов с вертикальными выступами у венчика (рис. 3,1-3), что является свидетельством влияния традиций поморской керамики, ставшей известной балтам на пороге железного века.

Судя по тому, что и объёмные и плоские крышки урн снабжались керамистами западных балтов схематичными рисунками, напоминавшими схему теменной части человеческого черепа, в основе этой традиции лежат некие более ранние формы местных культовых воззрений. Имеются в виду верования балтов в символ небесной тверди, которым считался череп, восходящие, судя по находкам в озёрных/болотных жертвенных местах, к эпохе неолита (Кулаков 2021: 381). Возможно, объёмные крышки урн могли являться, как и более ранние теменные части жертвенных черепов, вместилищем неких ритуальных жидкостей (Кулаков 2021: 382), возлияние которых в урну осуществлялось в ходе погребального обряда, повторяя местные жертвенные традиции эпохи неолита. С течением времени эта функция участниками обряда забывалась, в днищах и в бортах крышек появляются отверстия, не предполагавшие наполнение крышки жидкостью. Эти отверстия (рис. 4,2-7) могли служить для крепления ременной/волосяной петли для удобства ношения крышки и покрытия ею урны. Такие отверстия характерны для крышек урн в курганах поздней фазы существования культуры западнобалтийских курганов, когда из подкурганного пространства исчезают каменные ящики (рис. 5,1,2).

Примечательно то, что схемы рисунков теменных костей черепа, известные на сферических и плоских крышках урн, на конических крышках, восходящих по своей форме к поморской традиции, отсутствуют. Очевидно, здесь перед нами – две традиции крышек для урн – местная, восходящая к более ранней культовой норме жертвенных сосудов из теменной части черепа, и привнесённой с запада на пороге раннего железного века, культовый смысл которой, может быть, также, как и для крышек местной традиции, связан с возлияниями жертвенных жидкостей. На завершающей фазе развития культуры западнобалтийских курганов конические крышки исчезают, превалируют плоские крышки урн, по своей форме явно не предназначенные для возлияний каких-либо жидкостей. Эти крышки выполняют сугубо прозаическую функцию перекрытия горла погребальной урны для предотвращения поступления в её внутренность грунта, которым засыпается могильная яма.

В римское время традиция урн с крышками у жителей Янтарного края не исчезает, но в массе своей теряет популярность. Количество урновых погребений с керамическими крышками крайне незначительно (рис. 6) и может трактоваться слабый, затухающий импульс традиций раннего железного века. В позднеримское

время крышками урн могли являться кубки баночной формы, в небольшом количестве и в малоинвентарных комплексах представленные на Самбии на могильниках IV – нач. V вв. (Кулаков 2020: 54, рис. 6). В начальной фазе эпохи Великого переселения народов эстии севера Самбии используют для накрытия урн большие плоские камни (рис. 7). При отсутствии таковых урны могут покрываться крышками из органических материалов (дерево, кожа, ткань). Для фиксации этих крышек сверху на них водружался камень, со временем после истлевания крышки из органического материала проваливавшийся в урну (рис. 8).

Таким образом, обзор вариантов накрытия погребальных сосудов носителей культур юго-восточной Балтии примерно в VII в. до н.э. – V в. н.э. выявляет две цели этой акции: использование при погребальной церемонии неких жертвенных напитков, повергавшихся из сосуда (кубка) внутрь урны и утилитарное покрытие внутренности урны от попаданию туда нежелательных частиц грунта. Обе этих традиции зарождаются на финальной фазе эпохи бронзы, причём если первая форма обрядности может иметь местное происхождение, то вторая форма привнесена в ареал культуры западнобалтийских курганов извне, из ареала лужицкой культуры. Накрытие урн крышками с утилитарными

целями доживает до начальной фазы эпохи Великого переселения народов, когда у пруссов исчезает урновое трупосожжение, сменяясь помещением в могилу над конским захоронением группы кальцинированных костей.

Таким образом, крышки сопровождают урны обитателей западной границы балтского мира в течение более 1000 лет существования традиции урновой кремации. Правда, первые века нашей эры время ослабления у эстиев традиции использования урн не дают нам информации о крышках урн. Традиция покрытия урн крышками возрождается на Янтарном берегу в IV в., совпадая с распространением массивных урн типа Grebieten. Крышки этих урн (дощечки с камнями или одни камни) – сугубо утилитарны и делают внутреннее пространство урны недоступным для постороннего грунта. Происхождение этой локальной формы обрядности нуждается в дополнительном изучении с привлечением данных новейших археологических раскопок в Калининградской области.

Приведённое выше доказательства многовековой традиции крытых урн, восходящей у населения юго-восточной Балтии к эпохе поздней бронзы, является ещё одним свидетельством автохтонного происхождения эстиев, прямых предков пруссов.



Рис. 1. Урна поморской культуры и находки крышек урн в Мазурском Поозерье: 1 – Grabowo Bobowskie, woj. pomorskie, Polska; 2-5 – Sonntag, Kr. Sensburg/Zyndaki, woj. mazursko-warmińskie, Polska (1 – Седов 1994: рис. 37; 2-5 – Gaerte 1929: Abb. 85A)



Рис. 2. Памятники археологии в западной части ареала культуры западнобалтийских курганов:
 1 – курганы типов Hoffmann I и II; 2 – поселения (Hoffmann 2000: рис. 14, 17)

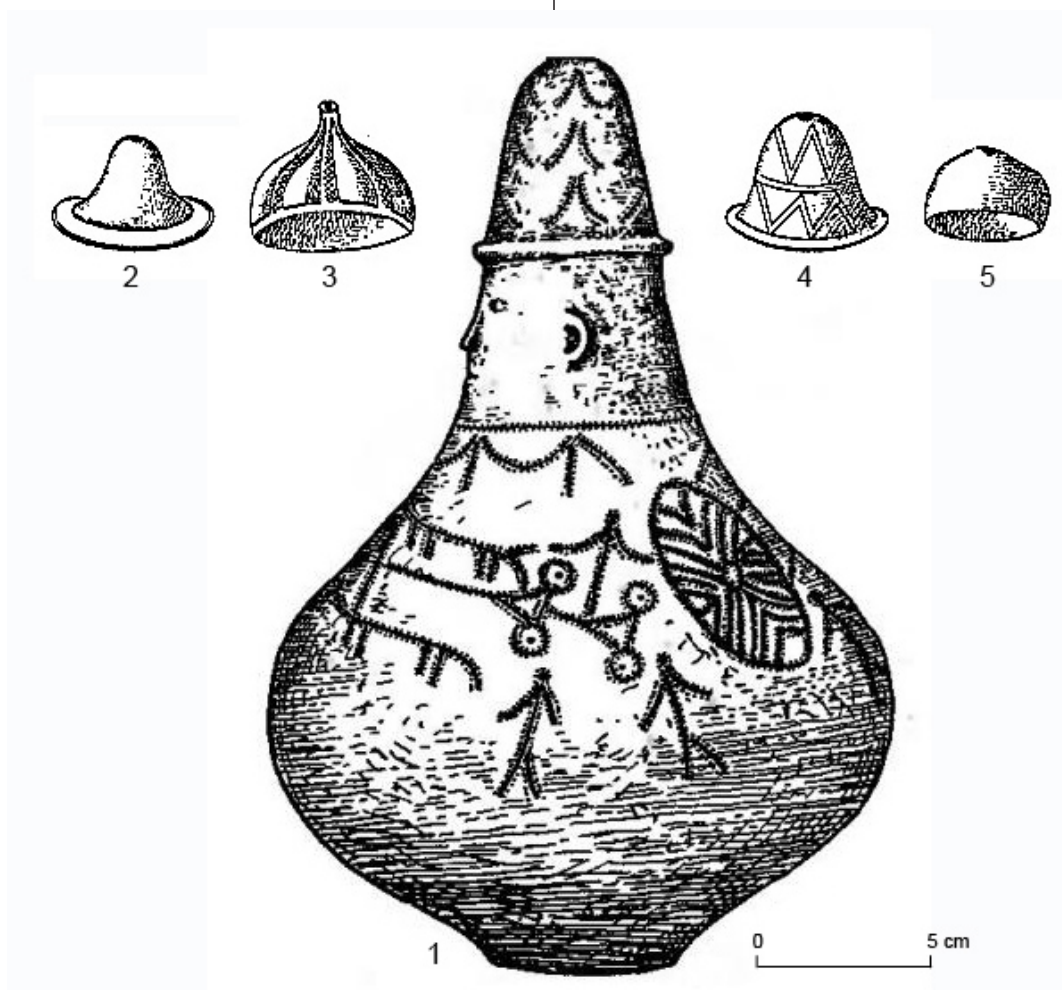

Рис. 3. Урны с крышками в древностях культуры западнобалтийских курганов: 1 – Rauschen/Светлогорск (Geworgenswalde/Отрадное-?), 2 – бывш. Biegiethen/окр. Neukuhren/Пионерский; 3 – Rantau/Заостровье; 4, 5 – Scharnigk/Żardeniczki, woj. mazursko-warmińskie, Polska (1 – Gaerte 1929: Abb. 87; 2 – Gaerte 1929: Abb. 86,b; 3 – Gaerte 1929: Abb. 86,e; 4 – Gaerte 1929: Abb. 85,e; 5 – Gaerte 1929: Abb. 86,c)

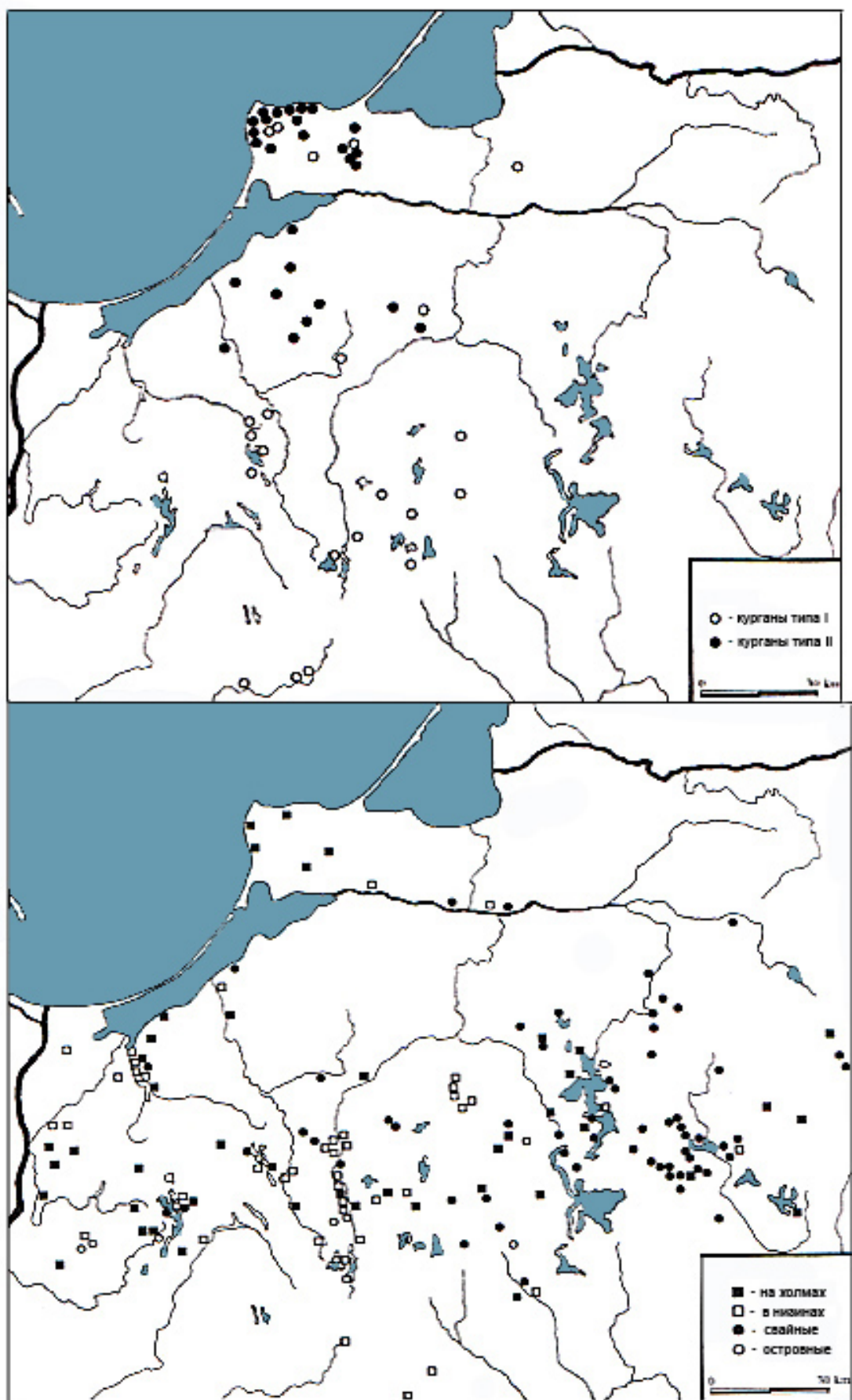

Рис. 4. Крышки урн раннего железного века из могильников юго-восточной балтии: 1 – бывш. Biegiethen/окр. Neukuhren/Пионерский; 2 – Sct. Lorenz/Сальское; 3 – Wermten/окр. Heiligenbeil/Мамоново; 4 – Gr. Neuhof/Nowy Dwór, woj. mazursko-warmińskie, Polska; 5 – Jägersdorf/Jagorzewo, woj. mazursko-warmińskie, Polska; 6 – Scharnigk/Żardeniczki, woj. mazursko-warmińskie, Polska; 7 – Linkau/Тихореченское; 8 – типология крышек урн по М. Хоффманну (1 – Gaerte 1929: Abb. 86,d; 2 – Gaerte 1929: Abb. 86,e; 3 – Gaerte 1929: Abb. 85,a; 4 – Gaerte 1929: Abb. 85,b; 5 – Gaerte 1929: Abb. 85,d; 6 – Gaerte 1929: Abb. 85,c; 7 – Gaerte 1929: Abb. 85,f; 8 – Hoffmann 2000: ryc. 45)

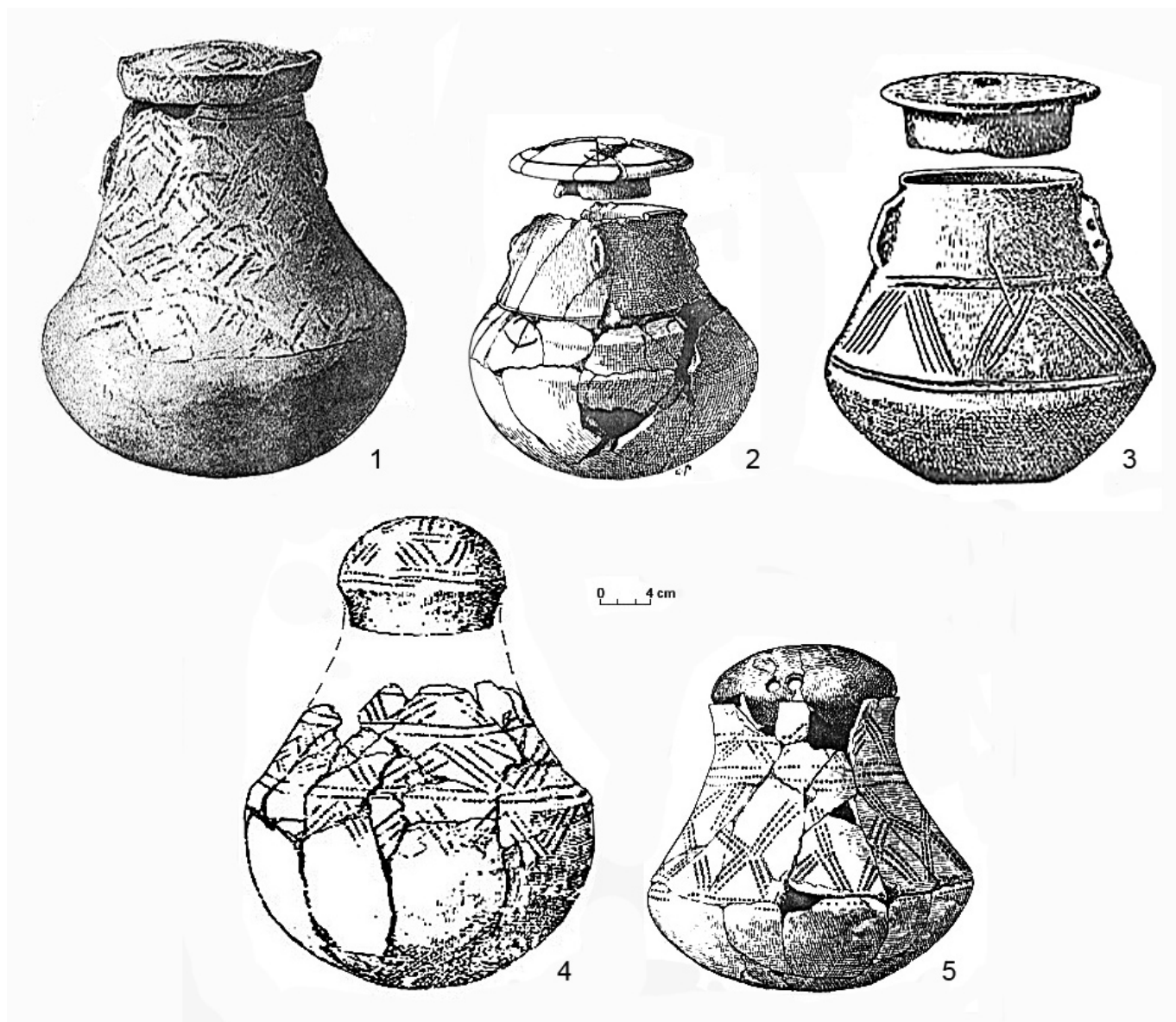

Рис. 5. Урны с крышками in situ: 1 – расположение урн с крышками в каменном ящике в кургане Grünwalde/Липовка (Багратионовский р-н); 2 – расположение урн с крышками в кургане Noiken/Дубки (Багратионовский р-н) (1 – Gaerte 1929: Abb. 91; 2 – экспозиция КОИХМ, рек. Скворцов К.Н.)

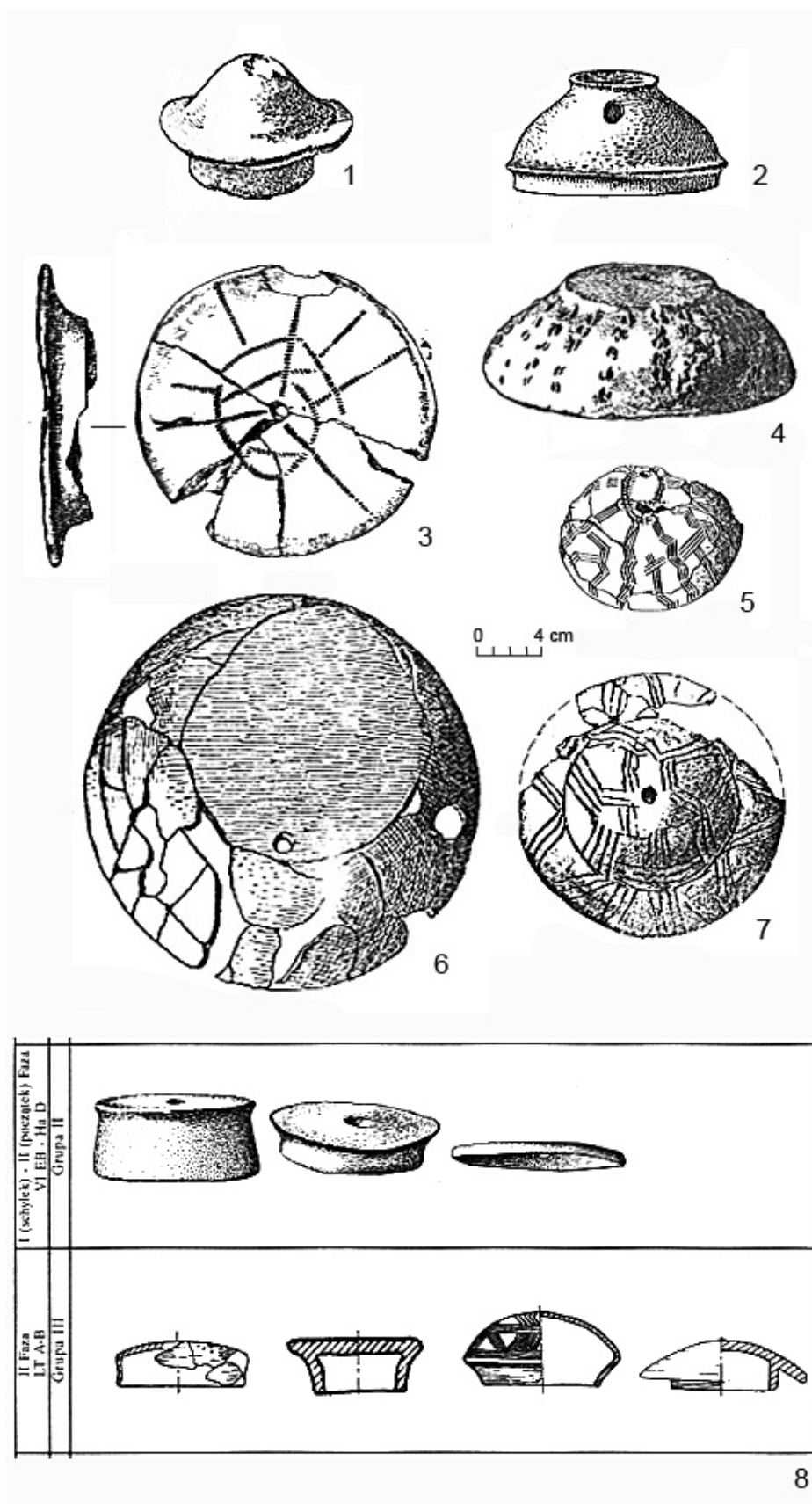

Рис. 6. Сосуды с крышками в погребальных комплексах эстиев римского времени: 1 – погр. T-156 могильника Tenkieten/Береговое; 2 – погр. H-118 могильника Hünenberg/Гора Великанов (1 – Кулаков 2003-2004: рис. 20; 2 – Архив ИА РАН 1991)



Рис. 7. Трупосожжения с урнами, перекрытыми плоскими камнями, на могильнике Hünenberg/Гора Великанов: 1 – сечение каменной камеры с урновым трuposожжением, раск. 1860 г. (рек. В. Хенше); 2 – сечение погр. H-198, вид с юга (1 – Hensche 1861: Taf. IV; 2 – личный архив автора)

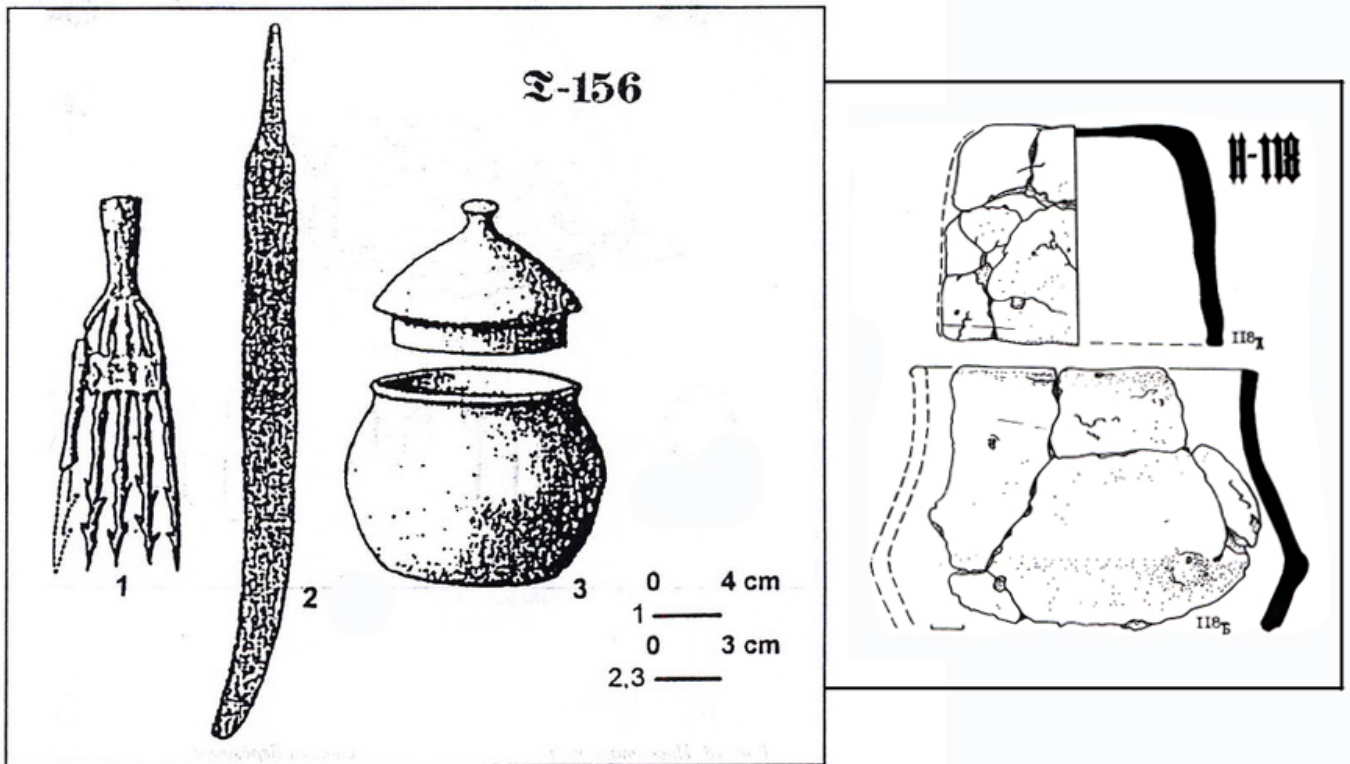

Рис. 8. План и инвентарь погр. Н-206 (Архив ИА РАН 1992)

ЛИТЕРАТУРА

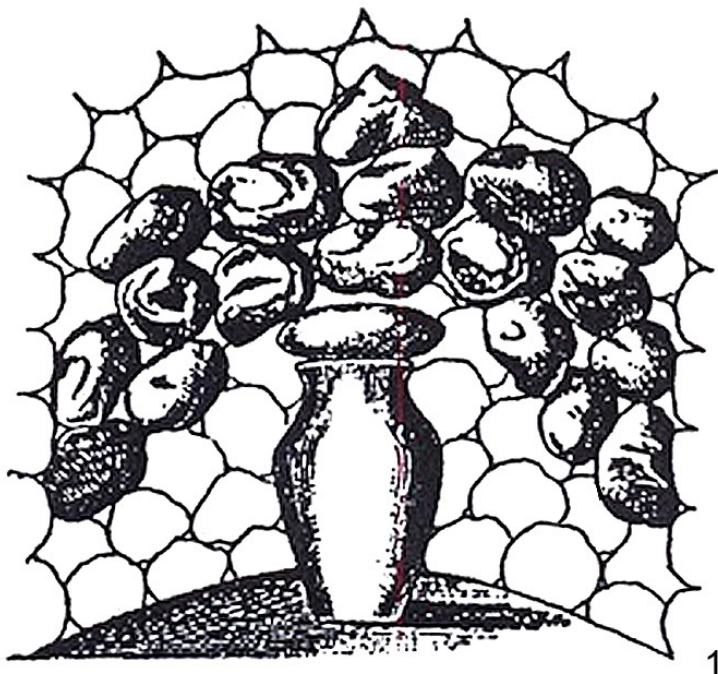
- Архив 1991 - Кулаков В.И. Отчет о работе Балтийской экспедиции в 1991 г. // Архив Института археологии РАН. Ф-1. № 15992.
- Архив 1992 - Кулаков В.И. Отчёт о работе Балтийской экспедиции в 1992 г. // Архив Института археологии РАН. Ф-1. № 17428.
- Кулаков 2003-2004 - Кулаков В.И. Археологические критерии социальной истории Янтарного берега в I-XI вв. н.э. // STRATUM plus. 2003-2004. С. 278-382.
- Кулаков 2005 - Кулаков В.И. Поселенческая археология Янтарного края // Труды Института практического востоковедения. Т. I. М.: Восточная литература, 2005. С. 65-92.
- Кулаков 2020 - Кулаков В.И. Типология и хронология погребальных сосудов-приставок эстиев и пруссов // Исторический формат. 2020. № 2. С. 50-59.
- Кулаков 2021 - Кулаков В.И. Декапитация и прусские жертвенные чаши // Учёные записки Новгородского государственного университета. 2021. № 4 (37). С. 381-388.
- Никитина 1965 - Никитина В.Б. Памятники поморской культуры в Белоруссии и на Украине // Советская археология. 1965. № 1. С. 194-205.
- Седов 1994 - Седов В.В. Славяне в древности. М.: Фонд археологии, 1994. 343 с.
- Gaerte 1929 - Gaerte W. Urgeschichte Ostpreußens. Königsberg: Gräfe und Unzer, 1929. 406 s.
- Hensche 1861 - Hensche W. Einiges zur Kenntniss der Todtenbestattung bei den heidnischen Preussen // Schriften der königlichen Physikalisch-Ökonomischen Gesellschaft zu Königsberg, 2. Jg. Königsberg: In Comission bei Gräfe und Unzer, 1861. S. 131-138.
- Hoffmann 2000 - Hoffmann M.J. Kultura i osadnictwo południowo-wschodniej strefy nadbaltyckiej w I tysiącleciu p.n.e. Olsztyn: Ośrodek badań naukowych im. Wojciecha Kętrzyńskiego, 2000. 279 s.
- Okulicz 1973 - Okulicz J. Pradzieje ziem pruskich od późnego paleolitu do VII w. n.e. Wrocław; Warszawa; Kraków; Gdańsk: Ossolineum, 1973. 588 s.

REFERENCES

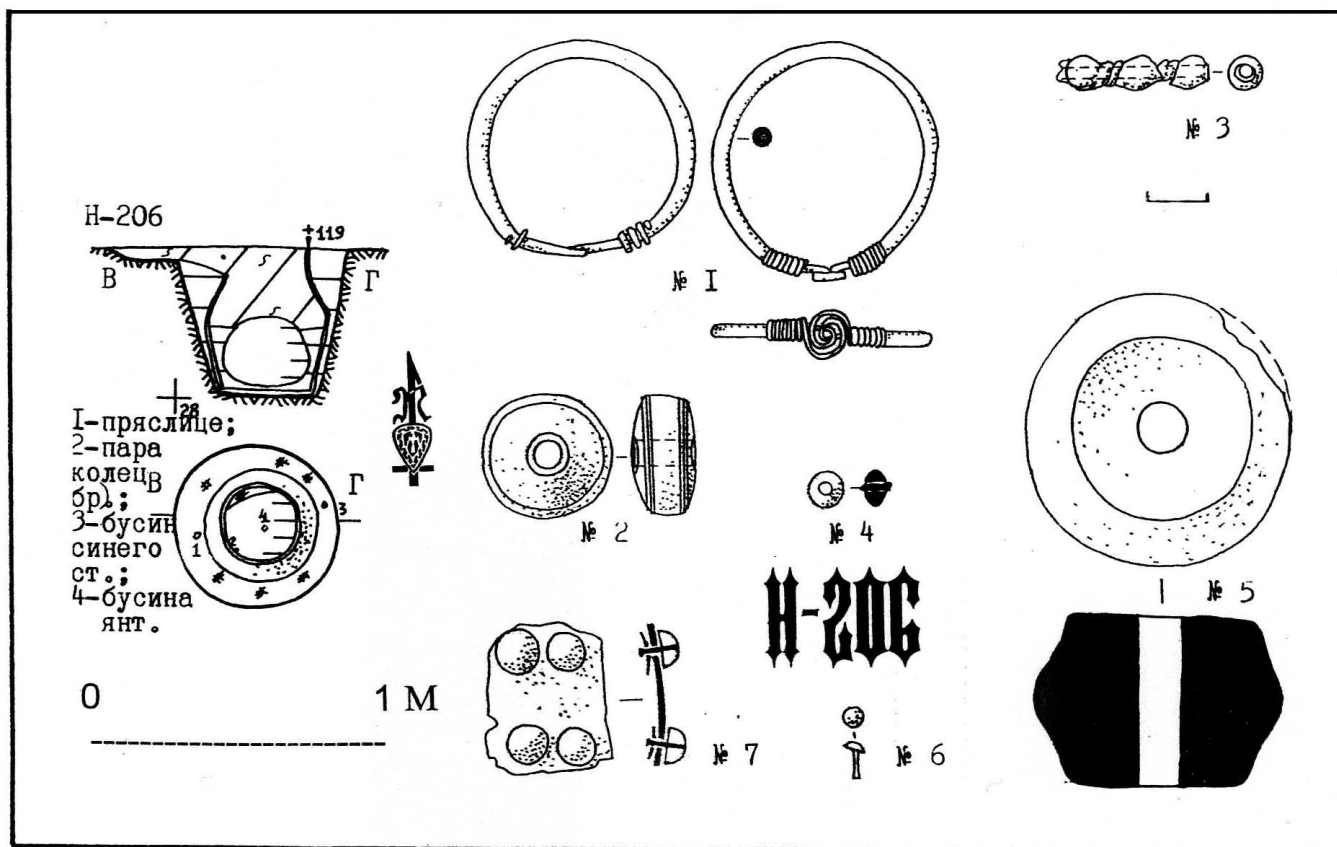
- Архив 1991 - Kulakov V.I. Otchet o rabote Baltijskoj ekspedicii v 1991 g. [Report on the work of the Baltic Expedition in 1991], in: Arhiv Instituta arheologii RAN [Archive of the Institute of Archaeology of the Russian Academy of Sciences], F-1, № 15992 [in Russian].
- Архив 1992 - Kulakov V.I. Otchyt o rabote Baltijskoj ekspedicii v 1992 g. [Report on the work of the Baltic Expedition in 1992], in: Arhiv Instituta arheologii RAN [Archive of the Institute of Archaeology of the Russian Academy of Sciences], F-1, № 17428 [in Russian].

- Gaerte 1929** - Gaerte W. Urgeschichte Ostpreußens [Prehistory of East Prussia], Königsberg, Gräfe und Unzer Publ., 1929, 406 p. [in German].
- Hensche 1861** - Hensche W. Einiges zur Kenntniss der Todtenbestattung bei den heidnischen Preussen [A few things about the knowledge of the burial of the dead at the pagan Prussians], in: Schriften der königlichen Physikalisch-Ökonomischen Gesellschaft zu Königsberg [Proceedings of the Royal Physical and Economic Society of Königsberg], Vol. 2, Königsberg, In Commission bei Gräfe und Unzer Publ., 1861, pp. 131-138 [in German].
- Hoffmann 2000** - Hoffmann M.J. Kultura i osadnictwo południowo-wschodniej strefy nadbałtyckiej w I tysiącleciu p.n.e. [Culture and settlement of the south-eastern Baltic zone in the 1st millennium BC], Olsztyn, Ośrodek badań naukowych im. Wojciecha Kętrzyńskiego Publ., 2000, 279 p. [in Polish].
- Kulakov 2003-2004** - Kulakov V.I. Arheologicheskie kriterii social'noj istorii YAntarnogo berega v I-XI vv. n.e. [Archaeological criteria of the social history of the Amber Coast in the I-XI centuries AD], in: STRATUM plus, 2003-2004, pp. 278-382 [in Russian].
- Kulakov 2005** - Kulakov V.I. Poselencheskaya arheologiya YAntarnogo kraja [Settlement archeology of the Amber Region], in: Trudy Instituta prakticheskogo vostokovedeniya [Proceedings of the Institute of Practical Oriental Studies], Vol. I, Moscow, Vostochnaya literature Publ., 2005, pp. 65-92 [in Russian].
- Kulakov 2020** - Kulakov V.I. Tipologiya i hronologiya pogrebal'nyh sosudov-pristavok estiev i prussov [Typology and chronology of the funerary attachment vessels of the aestians and the prussians], in: Istoricheskij format [Historical format], 2020, № 2, pp. 50-59 [in Russian].
- Kulakov 2021** - Kulakov V.I. Dekapitaciya i prusskie zhertvennye chashi [Decapitation and Prussian sacrificial bowls], in: Uchyonye zapiski Novgorodskogo gosudarstvennogo universiteta [Scientific notes of Novgorod State University], 2021, № 4 (37), pp. 381-388 [in Russian].
- Nikitina 1965** - Nikitina V.B. Pamyatniki pomorskoj kul'tury v Belorussii i na Ukraine [Monuments of Pomeranian culture in Belarus and Ukraine], in: Sovetskaya arheologiya [Soviet Archaeology], 1965, № 1, pp. 194-205 [in Russian].
- Okulicz 1973** - Okulicz J. Pradzieje ziem pruskich od późnego paleolitu do VII w. n.e. [Prussian ancestry from the late Paleolithic to the 7th century AD], Wrocław; Warszawa; Kraków; Gdańsk, Ossolineum Publ., 1973, 588 p. [in Polish].
- Sedov 1994** - Sedov V.V. Slavyane v drevnosti [Slavs in ancient times], Moscow, Fond arheologii Publ., 1994, 343 p. [in Russian].

Кулаков Владимир Иванович

– доктор исторических наук, ведущий научный сотрудник Отдела археологии эпохи великого переселения народов и раннего Средневековья Института археологии РАН (Москва, Россия).

Vladimir Kulakov

– Doctor of Historical Sciences, Leading researcher of Department of Archeology of an Migration Period and early Middle Ages of Institute of Archeology of the Russian Academy of Sciences (Moscow, Russia).

drkulakov@mail.ru

ОБЗОР ДАННЫХ ИСКОПАЕМОЙ ДНК: ГАПЛОКАРТА Q

И.Л. Рожанский

Академия ДНК-генеалогии

Россия, 127591, г. Москва, ул. Дубнинская, дом 26, корпус 1

e-mail: info@dna-academy.ru

Scopus Author ID: 6602811767

Researcher ID: M-8875-2018

<http://orcid.org/0000-0002-7571-7626>

SPIN-код: 9823-3659

АВТОРСКОЕ РЕЗЮМЕ

Был собран и систематизирован материал по ископаемым образцам из Y-гаплогруппы Q, опубликованный в научных работах с 2010 по октябрь 2022 года. Данные по более, чем 500 образцам размещены на интерактивной карте на платформе Google Maps. Согласно полученным результатам, ископаемые образцы ДНК из гаплогруппы Q могут рассматриваться как важный источник по истории Америки и севера Евразии, начиная с эпохи палеолита. В частности, с их помощью удалось установить, что процесс заселения Америки носителями гаплогруппы Q согласуется с моделью однократной миграции группы родственных племен, живших 16400-13500 лет назад на крайнем северо-востоке Евразии. Теории нескольких волн миграции пока не подтверждаются, за исключением сравнительно позднего появления эскимосских народов в арктической зоне. Модель однократной миграции дает основания к пересмотру ныне существующей классификации америндских языков и теории их эволюции.

КЛЮЧЕВЫЕ СЛОВА: ископаемая ДНК, Y-гаплогруппа Q, интерактивная карта, история Сибири, заселение Америки.

A REVIEW OF ANCIENT DNA DATA: HAPLOMAP OF Q

Igor Rozhanskii

Academy of DNA Genealogy

Russia, 127591, Moscow, st Dubninskaya, house 26, building 1

e-mail: info@dna-academy.ru

ABSTRACT

Data on ancient DNA samples from Y-chromosomal haplogroup Q have been collected and arranged. They are taken from scientific sources published from 2010 to October 2022. More than 500 samples have been placed onto the interactive map on the Google Maps platform. The current results on ancient DNA samples from Q haplogroup can be considered as an important source on the history of Americas and Northern Eurasia, back to Paleolithic period. In particular, current data agree with the single dispersal model of the peopling of Americas by haplogroup Q bearers, starting from the group of closely related tribes inhabiting extreme North-East Eurasia 16400-13500 years before present. Theories of multiple migration waves are not confirmed by now, except for the relatively late appearance of Eskimo peoples in the Arctic zone. The single dispersal model gives grounds for revision of existing classifications of Amerind languages and theories of their evolution.

KEYWORDS: ancient DNA, Y-chromosomal haplogroup Q, interactive map, history of Siberia, peopling of Americas.

ВВЕДЕНИЕ

Настоящая статья продолжает серию обзоров по ископаемой Y-ДНК, начатой в 2017 году (Рожанский 2017) и продолженной спустя 4 года в виде тематических выпусков по данным из гаплогрупп R1b (Рожанский 2021a), R1a (Рожанский 2022), G и I (Рожанский 2021b). При анализе почти 3000 образцов из перечисленных выше гаплогрупп были получены сведения по истории Европы, Передней и Центральной Азии, которые были ранее недоступны для исследователей. В частности, при анализе образцов из гаплогрупп G и I удалось независимым

методом подтвердить гипотезу о возникновении первых неолитических культур Европы за счет миграции народов из Малой Азии, а также выяснить степень их взаимодействия с коренными жителями Европы. Анализ данных из гаплогрупп R1a и R1b дал прямое подтверждение, что смена археологических культур Европы эпохи ранней бронзы (5000-4200 лет назад) сопровождалась значительными изменениями в демографии и быстрым ростом популяций, в которых доминировали носители гаплогрупп R1a и R1b. Данные по гаплогруппе R1a и, в меньшей степени, R1b из зоны евразийских сте-

Inuk

Skeletal code	Saqqaq, EU725621.2, Qt 86 85/261: 12
Y haplogroup	Q- F746>YP1500>Y222276>Z36017
mtDNA haplogroup	D2a1
Coverage	14.14
Date	2220-1650 calBCE
Archeological context	Greenland_Szaqqaq
Country	Greenland
Locality	Qeqertasussuk
Latitude	69.2438
Longitude	-53.5413
Publication	RasmussenNature2010

Рис. 1. Пример информационной сводки по образцу ископаемой ДНК с карты

пей эпох бронзы и раннего железа подтвердили гипотезу о восточноевропейском происхождении носителей соответствующих археологических культур, что ранее основывалась на косвенных аргументах. Были получены новые независимые данные по распространению индоевропейских языков и их носителей в Передней и Южной Азии.

При продвижении далее на восток все больший вклад в Y-хромосомные линии живущих там народов вносят гаплогруппы, характерные для Восточной Азии, а именно С, N, О и Q. На сегодняшний день больше всего образцов ископаемой ДНК из перечисленных гаплогрупп опубликовано для гаплогруппы Q – около 600 на октябрь 2022 года. Они примерно поровну поделены между Америкой и Евразией. О ключевой роли людей из гаплогруппы Q в заселении Северной и Южной Америки известно с первых исследований Y-ДНК коренных жителей обоих континентов, а об их вкладе в демографическую историю Евразии стало известно благодаря последним данным палеогенетики. Несмотря на сравнительно небольшую долю современных носителей гаплогруппы Q в Старом Свете, ископаемые образцы оказываются важными индикаторами процессов этногенеза и миграций, что особенно ценно для регионов и эпох, по которым почти отсутствуют исторические сведения. Это дает основание посвятить гаплогруппе Q отдельный обзор.

ПОСТАНОВКА ЗАДАЧИ И РЕЗУЛЬТАТЫ

Также как в предыдущих обзорах, собранные автором сведения из оригинальных работ размещены на интерактивных картах, где каждый образец помещен в место его находки, а информация по нему открывается в виде всплывающего окна при нажатии на символ. Постоянно обновляющаяся гаплогрупповая карта на платформе Google Maps можно найти по следующей ссылке: https://www.google.com/maps/d/edit?mid=1qgQaPKr1dr_rZHU7J4lep5iytjPZc&usp=sharing

Пример информационного окна приведен на рис. 1.

Каждый образец подписан его обозначением в оригинальной публикации, а также снабжен (если доступно) кодом в музейных каталогах, статьях археологов и т.п. Нотация Y-гаплогрупп, во избежание двусмысленности, приедена в соответствие с нотацией YFull v10.06.00 (<https://www.yfull.com/tree/Q/>). Это дает возможности, при необходимости, быстро найти положение образца на древе, пользуясь опцией поиска на портале YFull. Нотация митохондриальных гаплогрупп оставлена такой же, как в оригинальных работах. Если доступно, во всплывающем окне также дается т.н. покрытие (coverage) – среднее число прочтений полного генома образца. Его величина дает представление о степени сохранности ДНК и надежности определения снипов. При тестировании современных образцов ДНК стандартом считается покрытие от 10 до 30, что позволяет, как правило, получить исчерпывающую информацию о позиции на древе гаплогрупп Y-ДНК. Если оно меньше, то появляется неопределенность, нарастаю-



Рис. 2. Упрощенное древо гаплогруппы Q, с указанием основных субкладов, датировок ветвления и времен жизни предков современных представителей ветвей (длина цветных прямоугольников)

щая по мере убывания величины. По этой причине данные, полученные на покрытии менее 1, как правило, неоднозначны, а выводы, полученные из анализа, могут различаться у разных исследователей. Для большинства образцов с низким покрытием удастся углубиться только на уровень самых поверхностных субкладов, что следует учитывать при работе с картой. В обозначениях датировок аббревиатура «cal» означает, что дата была получена при радиоуглеродном анализе материала из того же образца и откалибрована по общепринятой методике. Доверительный интервал дается для 95 % вероятности. Если пометка «cal» отсутствует, то датировка была получена по косвенным данным: археологическому контексту, близкому родству с образцами, датировки которых известны, и т.д. При заполнении графы «археологический контекст» приоритет отдавался данным из оригинальных работ. Если они отсутствовали или были неоднозначными, привлекались материалы из работ археологов по соответствующей тематике. Названия мест находок и их координаты взяты из оригинальных статей. Если данных по координатам не было или они были заведомо неточными, их поиск автор проводил самостоятельно, используя все доступные материалы. Каждый образец снабжен ссылкой на публикацию, где он описан. Их список можно найти в конце статьи. В оригинальных работах можно, при необходимости, найти другие характеристики образцов,

что были опущены в таблицах во избежание излишней перегруженности.

При пользовании картой следует иметь в виду, что образцы, взятые из одного и того же места, накладываются один на другой, а потому виден только последний из списка. Чтобы получить информацию по каждому, следует воспользоваться легендой к карте, где они выписаны по отдельности. Автор сознательно не стал их искусственно разносить, чтобы не исказить фактическое географическое положение того или иного археологического объекта. Для удобства работы с картой, образцы разных эпох обозначены разными символами: каменный век и энеолит – кружками, бронзовый век – ромбами, железный век – квадратами. Цвет символа соответствует принадлежности к субкладу гаплогруппы Q, согласно приведенной ниже схеме ветвления (рис. 2). Если ни один из выделенных на схеме субкладов не удается определить, символ не закрашен.

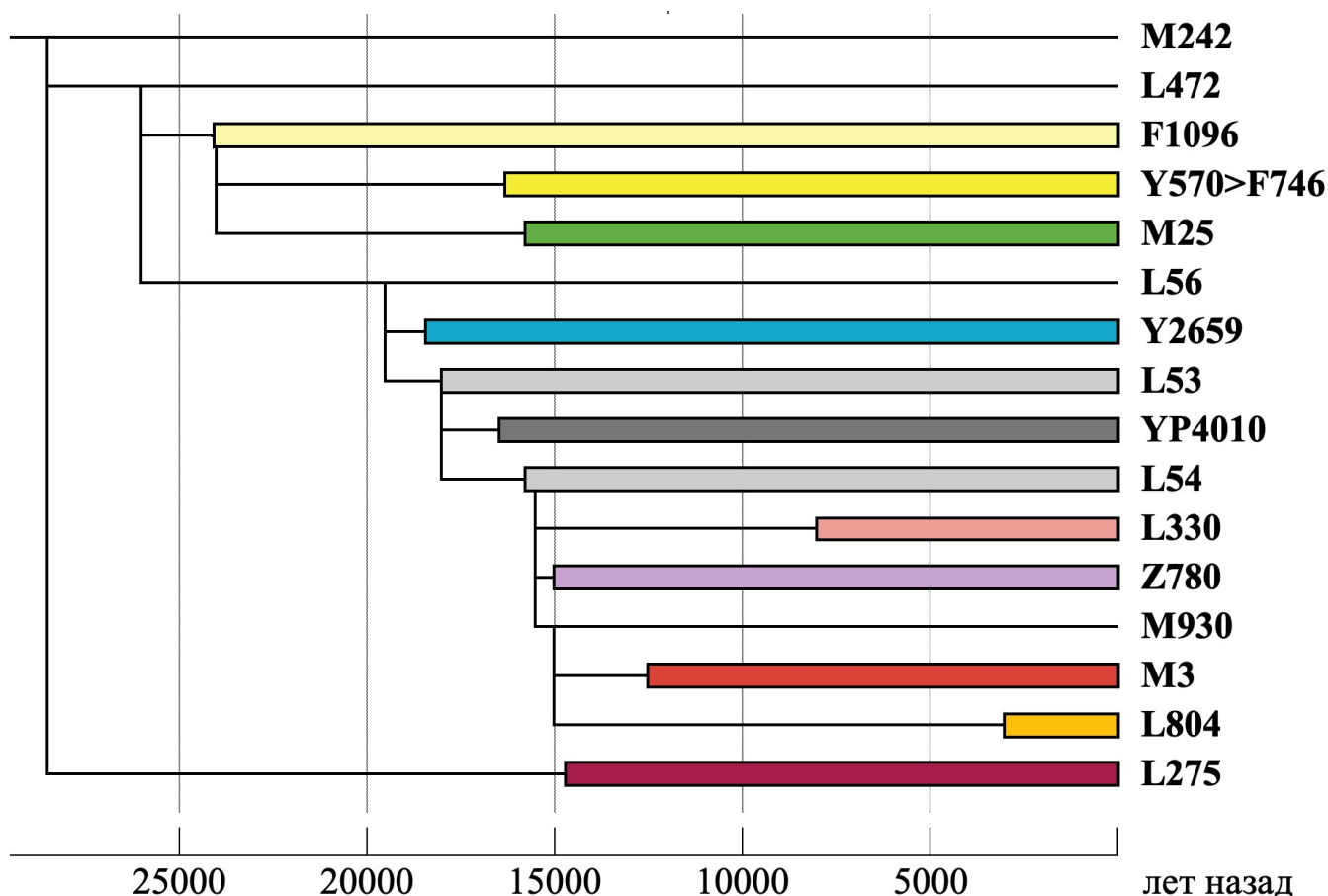
Также как в предыдущих обзорах, в список источников вошли работы, в которых анализ ДНК проводили по технологии NGS (Next Generation Sequencing), а сырые данные по секвенированию образцов были размещены в открытом генетическом банке данных (<https://www.ebi.ac.uk/ena/browser/home>). Эти публикации датируются 2010 годом и позднее. Данные из ранних работ, выполненные другими методами, на карту не нанесены как недостаточно информативные. Для дальнейшего уточнения привлекались материалы с порталов YFull



Рис. 3. Снимок экрана для слоя с образцами каменного века от 16.10.2022

(<https://www.yfull.com/tree/>) и Indo-European (<https://indo-european.eu/ancient-dna/>), на которых размещены результаты независимого анализа генетических данных для части опубликованных образцов.

По состоянию на конец октября 2022 года на интерактивной карте размещено 593 образца. Чтобы их упорядочить, они распределены по 6 слоям, из которых в один включены все образцы из Нового Света, а 5 слоев для образцов из Евразии организованы по хронологическому принципу. По тому же принципу построен обзор данных, который ориентирован на ключевые моменты по каждой из рассматриваемых эпох.

СЛОЙ № 1. ЕВРАЗИЯ, КАМЕННЫЙ ВЕК

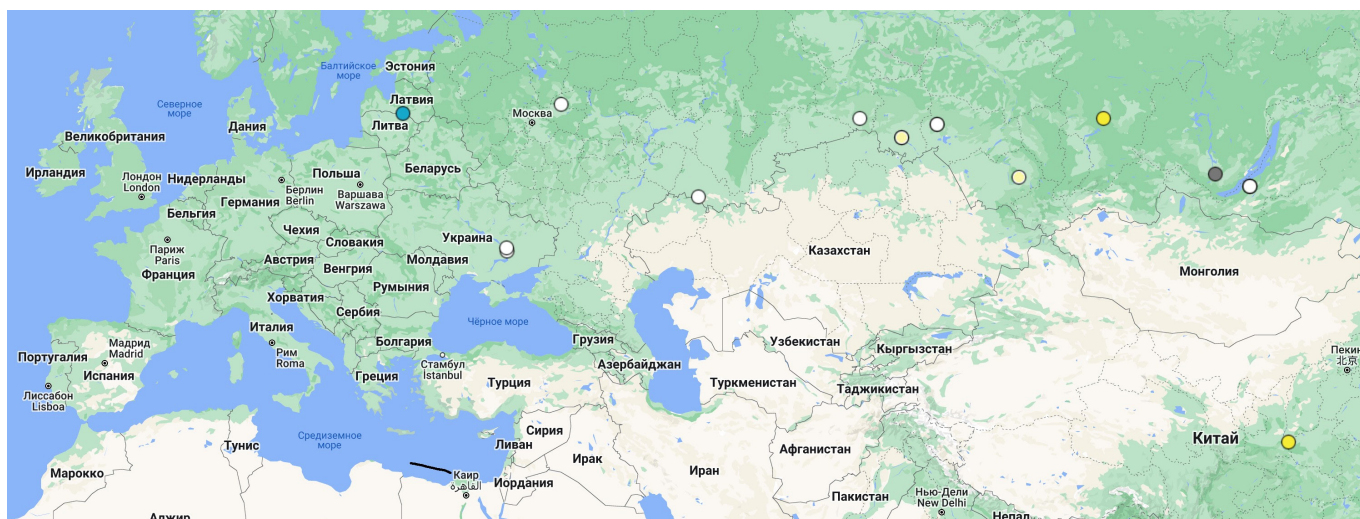
В слой включено 20 образцов с датировками от 32000 до 6500 лет назад, что разбросаны на огромной территории от низовьев Колымы до Латвии. Самый древний образец из гаплогруппы Q найден в Красноярском крае на археологическом памятнике Афонтова Гора. Он датируется 16950-16590 годами назад, но это не самый древний образец на карте. В слой также включены 2 образца из Якутии с Янской стоянки с датировкой около 32000 лет назад, у которых определена гаплогруппа R, родительская как для Q, так и для R (Sikora et al. 2019). В силу природных условий археологического объекта, расположенного на 70 градусе северной широты, для обоих образцов удалось получить высокое покрытие, что позволило подтвердить их принадлежность к гаплогруппе R, а не к какой-либо из дочерних. Отнесение согласуется с расчетами датировок, что помещают развилку гаплогрупп R и Q на более позднее время. Эта находка далеко на севере Восточной Сибири дает основание считать, что Сибирь является родиной гаплогрупп Q и R, самые ранние образцы которых обнаружены в том же регионе. Хотя данные все еще остаются единичными, они более согласуются с гипотезой о сибирском происхождении, чем с версией, что носители гаплогрупп Q и R пришли в Восточную Сибирь со стороны.

Несколько неожиданно, 5 из 17 образцов времен мезолита и неолита были найдены на территории Русской равнины, где сейчас гаплогруппа Q встречается крайне

редко. Они поступили из захоронений, в которых в большем количестве найдены субклады R1b-Y2913 и R1b-M73, также почти отсутствующие в современной Восточной Европе. Только для одного образца из Латвии, датированного 8583-8350 годами назад, определили нисходящую ветвь из редкого субклада Y2659. По остальным европейским образцам из гаплогруппы Q уточнений пока нет, но их наличие служит косвенным доводом в пользу ранней (не позднее 13-14 тысяч лет назад) миграции жителей Сибири в сторону Европы. Она захватила носителей родственных гаплогрупп Q и R, из которых последняя оказалась демографически успешной, а первая почти угасла. Видимо, реликтами той ранней волны можно считать редкие скандинавские ветви L527 из субклада Y2659 и L804, родственную «американскому» субкладу M3, но для доказательства необходимы данные древней ДНК, что пока отсутствуют.

По 12 азиатским образцам эпох мезолита и неолита, рассеянным от Урала до Колымы, всего 3 имеют результаты анализа на субклады, что оставляет много вопросов о происхождении тех людей. Тем не менее, следует отметить, что образцы из субклада Y570/ F746 найдены там, где их следовало бы ожидать, исходя из современных данных. Образец Kolyta1 с датировкой 9902-9608 лет назад принадлежит к ветви YP1500, характерной для эскимосов, как современных, так и древних (см. ниже), а XW-M1R18 (7252-6655 лет назад) из неолитической культуры Яншао бассейна Хуанхэ – к ветви M120, что рассеяна на уровне 1-2 % в современном Китае. Вероятно, географическое разделение разных ветвей гаплогруппы Q произошло в ранние времена и сохранилось во многом до наших дней.

СЛОЙ № 2. ЕВРАЗИЯ, ЭНЕОЛИТ

В слой занесено 25 образцов с датировками от 6500 до 5000 лет назад. Его определение несколько условно, поскольку базируется на периодизации для культур Передней Азии и Средиземноморья, что не всегда совпадает с терминологией, принятой в археологии Восточной Европы и Сибири. Однако, такое определение позволяет получить наглядное представление о шкале



Рис. 4. Снимок экрана для слоя с образцами энеолита от 16.10.2022

времен, вне зависимости от места находки. Как и ранее, основная часть образцов приходится на Сибирь. Среди них можно выделить компактную группу из Прибайкалья, датируемую 6300-5100 годами назад (Damgaard et al. 2018; Kılınc et al. 2021). Из 7 образцов приемлемого для анализа качества 5 относится к субкладу YP4010. Еще один образец из того же субклада был найден в Центральной Якутии. Видимо, в ту эпоху это была одна из распространенных линий местного населения. Однако, в настоящее время субклад YP4010 определен всего у нескольких человек из многих сотен представителей коренных народов Сибири и Дальнего Востока, среди которых проводили тестирование на Y-ДНК. Почти все его носителя сейчас живут на Северном Кавказе, а их общий предок датируется намного более поздним временем, между 3600 и 2100 годами назад. Что это были за племена в Сибири, и какова их судьба, пока неизвестно.

Русская равнина представлена 10 образцами, которые, как и ранее, найдены в захоронениях вместе с носителями ныне реликтовых субкладов гаплогруппы R1b. Наиболее исследован могильник Хвалынск, что дал название археологической культуре, сходной по типу хозяйства и похоронному обряду с более поздней ямной культурой, но отличной от нее по составу линий ДНК (Anthony et al. 2022). Из 19 мужских образцов могильника Хвалынск II у 13 была определена гаплогруппа R1b, а у 5 гаплогруппа Q, субклад M25. В настоящее время этот субклад рассеян среди разных народов степной зоны от Венгрии до Енисея, а также является одной из принципиальных линий у туркменов Ирана. Являются его нынешние носители потомками того древнего народа, или ветвь из Хвалынска оказалась тупиковой, пока неизвестно, как неизвестен вклад людей из хвалынской культуры в формирование последующего населения степного региона.

За пределами Сибири и Русской равнины находятся два образца из Дании (Allentoft et al. 2022) и один из Туркмении (Narasimhan et al. 2019), субклады которых пока не установлены. Это не дает возможности интерпрети-

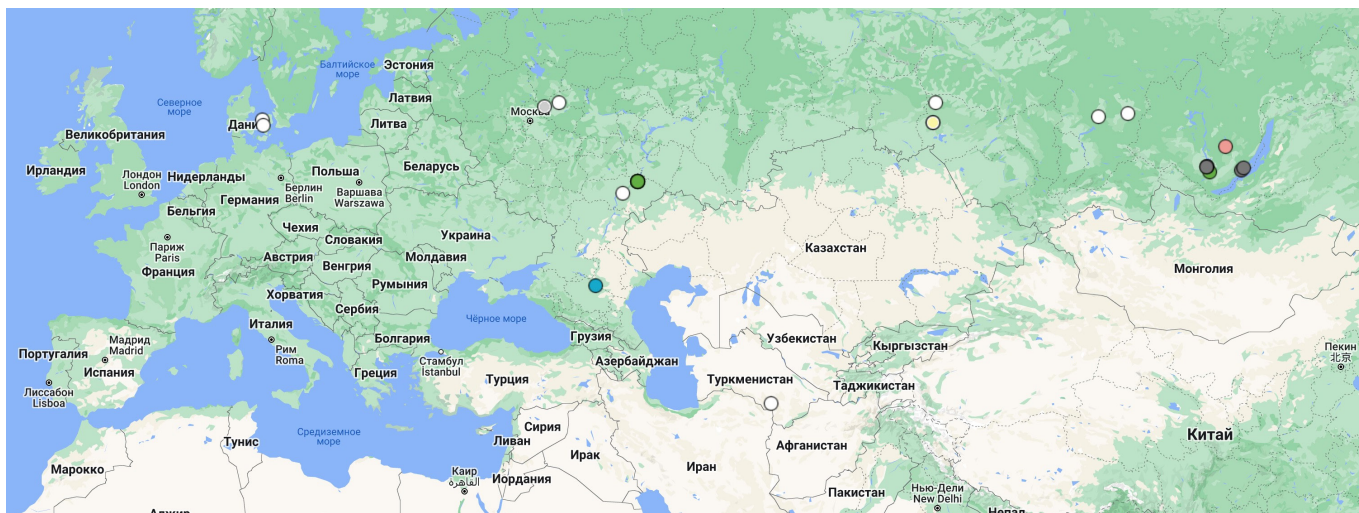
ровать полученные результаты в той мере, как проведено выше.

СЛОЙ № 3. ЕВРАЗИЯ, БРОНЗОВЫЙ ВЕК

В слой включено 109 образцов, что превосходит предыдущие 2 слоя, вместе взятые. Датировки от 5000 до 3000 лет назад, как и ранее, приведены в соответствии с периодизацией, принятой для Передней Азии. В отличие от предыдущих выборок, для большинства образцов (96 из 109) установлены субклады из списка на рис. 2, а для многих также нисходящие от них ветви. Это дает возможность выявить больше деталей в истории и географическом распределении основных линий гаплогруппы Q в данную эпоху.

Восточную часть исследованного ареала (восток Монголии и Китая) занимают образцы из субклада F746, все из «китайской» ветви M120. Их доля на фоне образцов из других гаплогрупп эпохи бронзы оказалась заметно выше современной, что не превышает 2% среди этнических монголов и ханьцев. Пока неясно, вызвано это статистическим разбросом из-за малого размера выборки, или так проявляется демографическая история Восточной Азии и бассейна Хуанхэ, в частности. При систематическом исследовании древней ДНК из региона, где сформировались первые китайские государства периода Шан (с 1554 по 1046 год до н.э. в китайской историографии), выяснилось, что образцы из ныне доминирующей гаплогруппы O во времена неолита и бронзы встречаются заметно реже образцов из гаплогрупп N и Q-M120 или отсутствуют вовсе.

В Прибайкалье, как и в предшествующую эпоху, преобладают образцы из субклада YP4010, но к ним добавляются представители субклада L330, который в настоящее время остается фактически единственной линией гаплогруппы Q среди коренных народов Сибири.

На то же время приходится появление на юге Сибири племен европейского происхождения, сформировавших афанасьевскую культуру, с датировкой 5300-4500 лет назад. Основной линией ее носителей был субклад R1b-Z2103, но в захоронениях в Синьцзян-Уйгурском АО Китая были также обнаружены образцы из субкла-



Рис. 5. Снимок экрана для слоя с образцами бронзового века от 16.10.2022

да Q-L275, а на Алтае – из Q-Y2659. Очевидно, это знак смешения с местным населением, что прослеживается также по антропологическим данным. В свою очередь, люди из сменившей афанасьевскую окуневской культуры (4600-3800 лет назад) были преимущественно носителями гаплогруппы Q, в основном из субклада Y2659. Подобную замену можно трактовать как «возрождение» местного населения, аналогично процессу, происшедшему в эпоху энеолита в Европе (Рожанский 2021b). Новая волна миграции с запада племен из андроновской культуры (4000-3115 лет назад) привела к замещению прежних линий на субклад R1a-Z93, что по сей день составляет заметную долю у коренных народов Алтая и Саян. В имеющихся образцах из андроновской культуры гаплогруппа Q пока не обнаружена, а судьба «афанасьевских» и «окуневских» ветвей субклада Y2659 остается неизвестной.

Единичные образцы из ныне редкого субклада Y2659 обнаружены также к западу от Сибири в захоронениях степных культур. Они выступают в качестве «микроримеси» к основным линиям, а потому об их происхождении можно только строить догадки. Пока те находки можно рассматривать как один из маркеров мобильности степных народов эпохи бронзы.

СЛОЙ № 4. ЖЕЛЕЗНЫЙ ВЕК

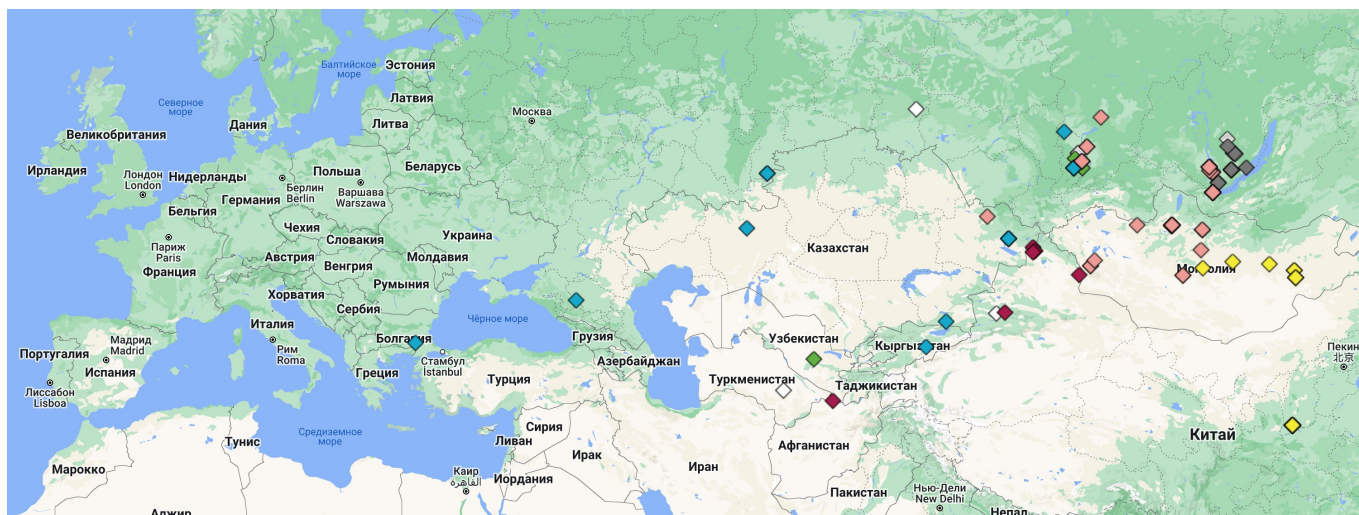
В слой занесен 91 образец с датировками от 3000 до 1400 лет назад, из которых 87 приходится на Азию. Практически все получены при раскопках захоронений кочевых народов. В археологической классификации этот временной отрезок делят на скифский, сарматский и гуннский периоды, но это деление весьма условно как по датировкам, так и по этнической принадлежности племен, живших от Дуная до Амура.

Среди образцов присутствуют все евразийские субклады гаплогруппы Q, а их география в целом следует той, что отмечена в эпоху бронзы. Как и ранее, субклад F746 встречается в восточной части ареала, за единственным, но примечательным исключением. Это образец sim358 из могильника Глиное Сад в Приднестровье (Krzewinska et al. 2018). По датировке (X-IX век до н.э.)

он предшествует скифскому периоду, а потому в оригинальной статье записан как киммериец. Поскольку у «киммерийца» не только Y, но и мито-гаплогруппа (C5c) характерны для Восточной Азии, это означает что ее уроженцы достигала западной границы степной зоны задолго до нашествия гуннов и аваров. Масштаб той древней миграции и судьба ее носителей пока неизвестны.

Носители субклада YP4010, известного по более ранним находкам из Прибайкалья, обнаружены также западнее – в Казахстане, Западной Сибири и восточных предгорьях Памира. Видимо, за прошедшее время часть племен их этой древней сибирской ветви влилась в состав кочевых народов и ушла в западном направлении. То же самое можно сказать о носителях субкладов L330 и M25, что сообщая охватывают около половины образцов железного века. Как уже отмечалось в обзоре по гаплогруппе R1a (Рожанский 2022), в тот период в одних и тех же захоронениях степной зоны находят образцы из гаплогрупп R1a-Z93, Q, N и C-L1373. Возрастание вклада народов Сибири и Восточной Азии находится в согласии с антропологическими данными. Из данных палеогенетики, в особенности по гаплогруппе Q, следует, что этот процесс происходил уже в «скифский» период, а не начался во времена нашествия гуннов, что еще недавно считалось почти доказанным.

За пределами евразийских степей и Средней Азии оказался образец SFI-5 из Ливана периода эллинизма (2304-2006 лет назад; Haber et al. 2020). У него определили субклад Y2659, который еще в эпоху энеолита был рассеян далеко за пределами Сибири и Средней Азии. По этой причине нет пока возможности установить, с какими историческими событиями связано появление данного единичного образца на Ближнем Востоке.

СЛОЙ № 5. СРЕДНИЕ ВЕКА И НОВОЕ ВРЕМЯ

В отличие от ранее рассмотренных гаплогрупп, слой с самыми поздними по времени образцами гаплогруппы Q оказался наименьшим по численности. Он насчитывает 15 образцов, из которых 5 приходится на Венгрию. Отчасти это вызвано уменьшением обще-



Рис. 6. Снимок экрана для слоя с образцами эпохи железа от 16.10.2022

го числа образцов с Алтая, из Казахстана и Монголии, отчасти с преобладанием гаплогруппы С для данного периода, что сохраняется по сей день. Очевидно, массовые миграции времен тюркских и монгольских кочевых империй привели к новым сдвигам в этническом составе региона.

Во времена раннего средневековья западная граница степного мира захватывала Среднедунайскую равнину, что пережила последовательные вторжения гуннов, аваров и мадьяр. Доля гаплогруппы Q у этих народов была невелика, но благодаря кропотливой работе венгерских специалистов принадлежащие ей образцы были найдены и охарактеризованы.

Из двух образцов с Северного Кавказа следует обратить внимание на DA162 из Северной Осетии (Damgaard et al. 2018a), который в единственном числе представляет субклад YP4010. У него определили терминальный сноп BZ5214, который помещает его в ветвь YP4055, что характеризует группу из 4,5-6,5 % чеченцев с проектов компании FTDNA. По датировке (450-850 н.э.) и археологическому контексту захоронение относят к аланам, доминировавшим тогда на Северном Кавказе. Образец пока остается единственным, что дает прямую связь между современными народами региона и все еще единичными находками времен аланского владычества. Хотя потомками алан по языку считают осетины, появление сравнительно молодой (около 2800 лет до предка) степной линии в среде вайнахских народов свидетельствует, что преемственность была не столь прямолинейной, как это принято считать на основании одних только лингвистических и этнографических данных.

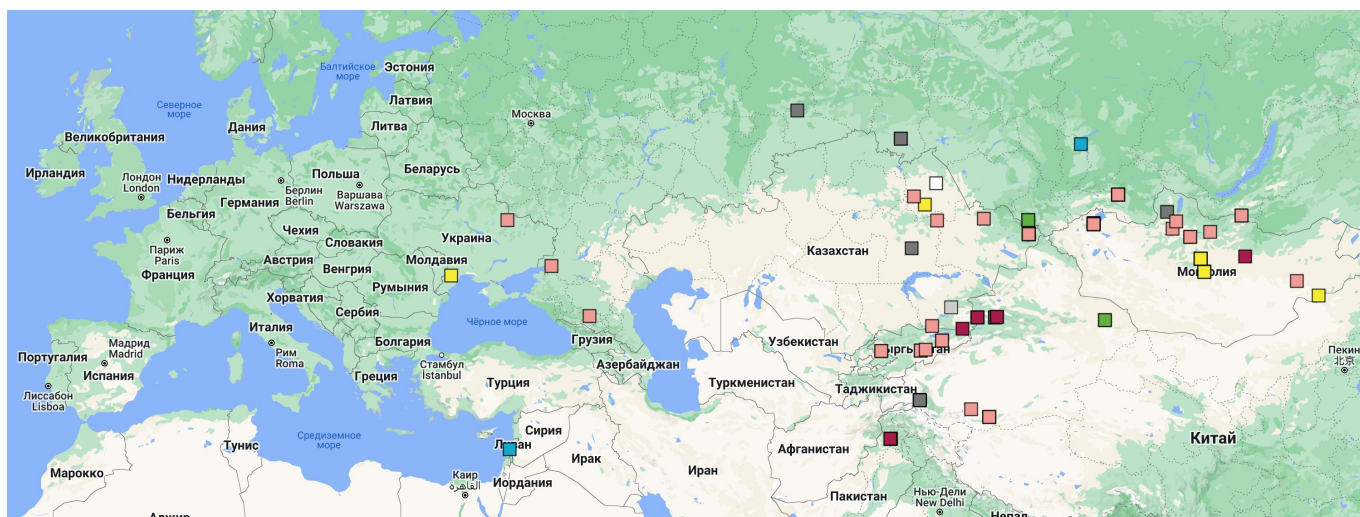
Наконец, образцы из субклада Y2659 вновь обнаружены за пределами степной зоны – в Ливане (Haber et al. 2017) и в Англии (Margaryan et al. 2020). Первый (SI-45) датируется поздним Средневековьем и принадлежит к ветви, отличной от той, что была найдена в Ливане эллинистической эпохи. По данным с современных ДНК-проектов, участники из разрозненных ветвей субклада Y2659 представлены в основном уроженцами Ближнего Востока и Передней Азии, но их крайне мало

в сравнении с доминирующими там гаплогруппами J, E и T. Очевидно, та же ситуация существовала и в прошлом, как можно заключить из единичных находок в Ливане. Образец VK260 из Англии пока остается единственным из скандинавской ветви L527, о которой шла речь при обсуждении первого слоя. Единичная находка также находится в согласии с редкостью этой ветви у современных жителей Скандинавии и Британии.

СЛОЙ № 6. СЕВЕРНАЯ И ЮЖНАЯ АМЕРИКА

В слое насчитывается 335 образцов, которые маркированы по хронологическому принципу, также как для Евразии: образцы с датировками ранее 5000 лет назад отмечены кружками, между 5000 и 3000 лет назад ромбами, и позднее 3000 лет назад – квадратами. Последние составляют основную часть (277 из 335), что подразумевает особую ценность немногочисленных древних образцов, на которые в данном разделе сделан акцент.

Помимо специфических для коренных жителей Америки субкладов M3 (242 образца) и Z780 (18 образцов), в выборке присутствуют ветви, что обнаружены как в Северной Америке, так и в Евразии. Во-первых, это субклад Y570, что был идентифицирован у самого раннего на сегодняшний день образца гаплогруппы Q из-под Красноярска (AF2; Allentoft et al. 2015). Он представлен ветвью YP1500, найденной в образцах с Канадского Арктического архипелага, Гренландии, Лабрадора и российского побережья Берингова пролива. Самый ранний из них, датируемый 2220-1650 гг. до н.э., достоин отдельного комментария (Rasmussen et al. 2010; см. рис. 1). Опубликованная в 2010 году статья может по праву называться прорывной по экспериментальному исполнению, что вывело палеогенетику на качественно новый уровень. В частности, установленный у древнего жителя Гренландии субклад гаплогруппы Q в 2010 году еще отсутствовал в международной классификации, и лишь через некоторое время был найден у современных эскимосов и коряков. Благодаря этой и последующим находкам удается реконструировать процесс



Рис. 7. Снимок экрана для слоя с образцами эпохи Средневековья и Нового Времени от 16.10.2022

освоения арктической зоны Северной Америки и северо-востока Евразии за последние 4000 лет.

На территории Северной Америки были также обнаружены единичные образцы из субклада YP4010, известного по находкам из Прибайкалья и евразийских степей. Среди современных коренных народов Америки этот субклад пока не обнаружен, но он подтвержден для образца Lovelock4 из штата Невада, датированного началом нашей эры (Moreno-Mayar et al. 2018). Определенный у него терминальный сноп YP4004 задает ветвь, которая образовалась 17800-14700 лет назад, то есть еще во время существования Берингии – перешейка, соединявшего Евразию и Северную Америку. По этой причине пока неизвестно, входили люди из этой редкой ветви в состав первой волны заселения Америки или они пересекли Берингов пролив позже, также как носители субклада YP1500.

Находки из «американских» субкладов M3 и Z780 позволяют взглянуть под новым углом на проблему заселения Америки. Согласно археологическим данным, самые ранние следы переселения из Евразии связывают с культурой Кловис, существовавшей 13500-12800 лет назад на территории Северной и Центральной Америки. У единственного известного на сегодня ее представителя из захоронения Anzick в штате Монтана был определен субклад Z780, начало роста которого датируется 16400-14400 годами назад (Rasmussen et al. 2014). Поскольку его носители в Евразии пока не обнаружены, рассчитанную выше датировку следует принять в качестве начальной для популяции, заселившей Америку. Самый ранний известный образец из намного превосходящего по численности субклада M3 датируется несколько более поздним временем, 12370-11400 годами назад (I11974; Posth et al. 2018), но место его находки (центральная часть Чили) дает основание считать, что люди из этого субклада жили в Северной Америке во времена культуры Кловис или даже ранее. Тот же субклад M3 характеризует группу образцов из штата Минас-Жерайс в Бразилии, датированных 10560-9920 лет назад (Posth et al. 2018). По краниологическим данным их выделяют в т.н. палеоамериканский антропологический

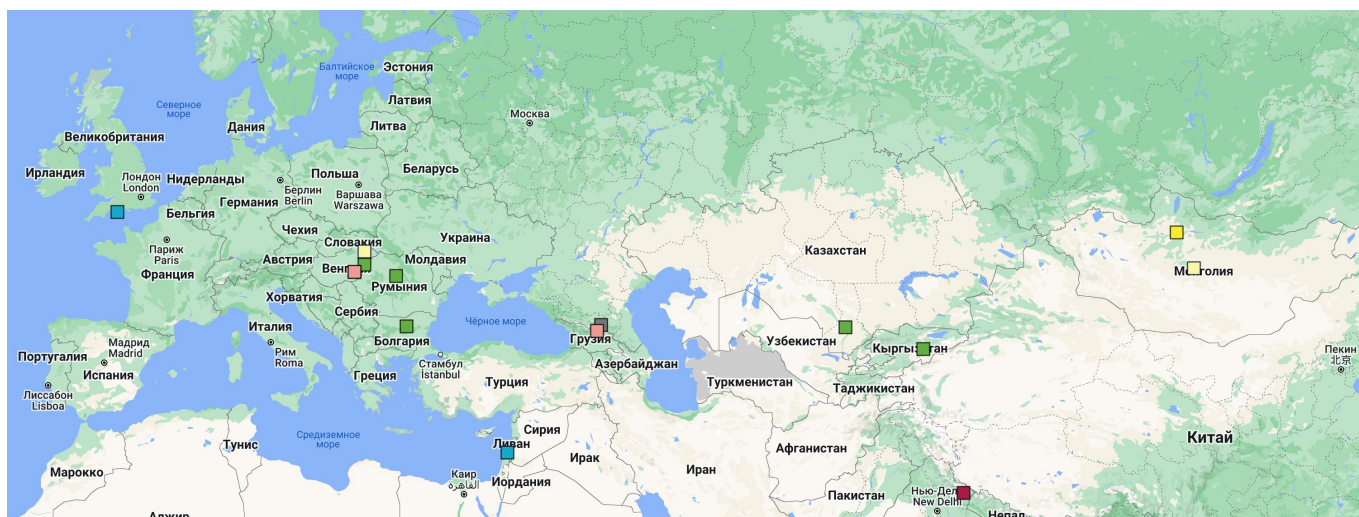
тип, отличный от монголоидного, к которому относят современных южноамериканских индейцев. Расхождение между преобладанием в линиях Y-ДНК и отсутствием таковой по антропологическим параметрам пока не находит однозначного объяснения и требует дополнительных данных.

Исследования многочисленных образцов, синхронных железному веку и Средневековью Европы, были посвящены, как правило, решению частных задач, таких как этническая история Антильских островов, южноамериканских Анд и Патагонии. Их результаты позволили уточнить существующие теории.

ОБСУЖДЕНИЕ

В отличие от рассмотренных ранее гаплогрупп G, I, R1a и R1b, представители гаплогруппы Q внесли сравнительно небольшой вклад в демографическую историю Евразии. Тем не менее, анализ имеющихся данных позволил выявить детали, что не вытекали из прежних исследований. Важным результатом следует считать находки на Русской равнине времен мезолита и неолита, поскольку они указывают на Сибирь или Центральную Азию как один из источников популяции, заселившей восток Европы в послеледниковое время. По мере появления новых образцов и уточнения филогении существующих должны проясниться детали этого процесса, а также судьба угасших линий.

Данные по Монголии и Китаю дают основание считать, что в неолитических культурах бассейна Хуанхэ доля носителей ветви Q-F746>M120 была значительно выше, чем у современного населения региона. Ее снижение до уровня в 1-2%, очевидно, вызвано притоком мигрантов с юга, усиливавшимся по мере становления древнекитайской государственности и завоевания новых земель. Были первые земледельцы с Лёссового Плато из гаплогруппы Q предками китайцев по языку, или древнекитайский сформировался в среде мигрантов из гаплогруппы O, еще предстоит выяснить.

Результаты исследований по Южной Сибири позволили реконструировать сложный процесс смены населения за последние 8000 лет, детали которого



Рис. 8. Снимок экрана для слоя с образцами из Северной и Южной Америки, Гренландии и Чукотки от 16.10.2022

еще предстоит выяснить. Систематические данные есть только по Прибайкалью, Саянам и Алтаю, остальные регионы представлены единичными образцами или до сих пор не исследованы. К их числу относятся места, что к середине XVII века заселяли народности, говорившие на ныне мертвых языках енисейской семьи. Енисейская языковая семья привлекает особое внимание лингвистов как реликт древних языков Сибири и возможное связующее звено с языковой семьей На-Дене Северной Америки. На основании единичных тестов у живущих на Енисее кетов для носителей енисейских языков предполагается гаплогруппа Q в качестве основной линии, но статистически значимые данные, в том числе по филогении, отсутствуют. Решение загадки енисейских языков едва ли возможно без данных палеогенетики, если принять во внимание почти полную ассимиляцию енисейских народов за последние 300-400 лет.

Данные по зоне евразийских степей времен железа и поздней бронзы позволяют реконструировать постепенный процесс смешения потомков пришедших из Восточной Европы племен с коренным населением Сибири. Доля образцов из разных субкладов гаплогруппы Q нарастает, а их ареал смещается к западу. Наглядным примером такого процесса можно назвать упомянутую выше ветвь YP4055 из субклада YP4010 в среде чеченцев. Одним из следствий смешения стала тюркизация степных народов, начало и ход которой остаются

предметом дебатов. Практически все носители субклада R1a-Z93 среди народов б. СССР (кроме евреев-ашкенази) говорят на тюркских языках, хотя в прошлом этот субклад охватывал народы, говорившие на языках индоевропейской семьи, в том числе иранских. Сравнительно немногочисленные носители субкладов Q-M25 и Q-L330 также в основном тюркоязычны. Очевидно, тюркские языки зародились среди народов из гаплогрупп, отличный от R1a, в числе которых может быть Q. Вопрос об исходном тюркоязычии людей из гаплогруппы Q остается открытым.

Наибольший прогресс был достигнут в палеогенетике Америки. Благодаря находкам из США, Чили и Бразилии удалось установить временной интервал, когда существовала общность, к которой восходят все линии нынешних индейских народов Северной и Южной Америки. Это 16400-13500 лет назад. К рассчитанной специалистами компании YFull датировке независимо сходятся времена возникновения субклада Z780 и развилки субкладов M3 и L804, из которых последний встречается с низкой частотой в Скандинавии. Датировка несколько превышает время существования культуры Кловис, а потому, вероятно, относится к популяции, населявшей Берингию до начала миграции. В очевидном противоречии с ней находятся датировки ряда палеолитических стоянок, уходящие на 23000-21000 лет назад (Bennett et al. 2021). Ни на одной из них пока не было найдено образцов ДНК человека, а потому неизвестно, какие люди

оставили там следы, и какова была их дальнейшая судьба. На сегодняшний день, все коренные жители Америки из гаплогруппы Q, за исключением части эскимосов, восходят к небольшой группе людей, принадлежавших к субкладам M3, Z780 и, возможно, YP4010. О скорости, с которой они заселяли оба континента, можно судить по датировке образца I11974 из Чили (12370-11400 лет назад), у которого определен терминальный сноп M848. Он задает нисходящую от субклада M3 ветвь, время образования которой оценивается в 14200-11000 лет назад. Датировки перекрываются, а это означает, что новые ветви в субкладах M3 и, очевидно, Z780 возникали на начальном этапе не во время длительного проживания в ограниченном ареале, а «на марше», в ходе освоения новых земель. Аналогичный процесс в более ограниченном территориальном масштабе отмечен для носителей гаплогрупп R1a и R1b времен ранней бронзы.

Скорость, с которой потомки небольшой группы людей, находившихся в близком родстве, расселились на огромной территории, очевидно, дает ключ к разгадке происхождения америндских языков. Специалисты разделяют их на большое число групп, семей и макросемей, состав и родственные связи которых вызывают порой ожесточенные дискуссии. Как правило, отвергается наличие общего для них языка-предка даже на уровне культуры Кловис, но данные палеогенетики и ДНК-генеалогии доказывают, что такой язык в виде группы родственных диалектов не мог не существовать. Однако, еще на начальном этапе развития их носители утратили какой-либо контакт друг с другом, а потому языки эволюционировали самостоятельно, не испытывая взаимного влияния, как это происходило со многими языковыми семьями Старого Света. Таким образом, история америндских языков может оказаться модельным при-

мером для сравнительной лингвистики, но для дальнейшего продвижения необходимы данные палеогенетики, намного более детальные, чем в настоящее время. Это дело будущего.

ВЫВОДЫ

В гапlocарте Q собран и систематизирован материал из десятков научных публикаций, в которых есть данные по более, чем 500 образцам от палеолита до Нового Времени. Согласно имеющимся данным, она выделилась в качестве самостоятельной линии из гапlocарты P в Сибири, там же сформировались ее основные субклады. После отступления ледника ее носители заселили территории Русской равнины, Средней Азии, бассейна Хуанхэ, и начали освоение Америки. Миграции в восточном направлении оказались демографически успешными, тогда как линии, ушедшие на запад, угасли или сохранились в качестве минорных реликтовых ветвей. В эпоху бронзы и раннего железа наблюдается «возрождение» ряда сибирских ветвей гапlocарты Q, представители которых влились в состав кочевых народов и заселили зону евразийских степей в ходе продвижения на запад. Процесс заселения Америки носителями гапlocарты Q согласуется с моделью однократной миграции группы родственных племен, живших 16400-13500 лет назад на крайнем северо-востоке Евразии. Теории нескольких волн миграции пока не подтверждаются экспериментальными данными, за исключением сравнительно позднего появления эскимосских народов в арктической зоне Северной Америки. Модель однократной миграции дает основания к пересмотру ныне существующей классификации америндских языков и теории их эволюции.

ЛИТЕРАТУРА

- Рожанский 2017 - Рожанский И.Л. Исторические гапlocарты: обзор данных по ископаемой ДНК // Исторический формат. 2017. № 1-2. С. 92-114.
- Рожанский 2021a - Рожанский И.Л. Обзор данных по ископаемой ДНК: гапlocарта R1b // Исторический формат. 2021. № 2. С. 21-35.
- Рожанский 2021b - Рожанский И.Л. Обзор данных по ископаемой ДНК: гапlocарты G и I // Исторический формат. 2021. № 2. С. 125-140.
- Рожанский 2022 - Рожанский И.Л. Обзор данных по ископаемой ДНК: гапlocарта R1a // Исторический формат. 2022. № 1. С. 11-23.
- Allentoft et al. 2015 - Allentoft M. et al. Population genomics of Bronze Age Eurasia // Nature. 2015. Vol. 522. S. 167-172.
- Allentoft et al. 2022 - Allentoft M. et al. Population Genomics of Stone Age Eurasia // BioRxiv. 2022, posted May 06.
- Anthony 2019 - Anthony D.W. Ancient DNA, mating networks, and the Anatolian split // Dispersals and Diversification. Linguistic and archeological perspectives on the early stages of Indo-European, ed. by M. Serangeli and T. Olander. Leiden; Boston: Brill, 2019. S. 21-53.
- Anthony et al. 2022 - Anthony D.W. et al. The Eneolithic cemetery at Khvalynsk on the Volga River // Praehistorische Zeitschrift. 2022. Vol. 97. S. 22-67.
- Bennett et al. 2021 - Bennett M.R. et al. Evidence of humans in North America during the Last Glacial Maximum // Science. 2021. Vol. 373. № 6562. S. 1528-1531.
- Bongers et al. 2020 - Bongers J.L. et al. Integration of ancient DNA with transdisciplinary dataset finds strong support for Inca resettlement in the south Peruvian coast // Proceedings of the National Academy of Sciences. 2020. Vol. 117. № 31. S. 18359-18368.
- Cui et al. 2020 - Cui Y. et al. Bioarchaeological perspective on the expansion of Transeurasian languages in Neolithic Amur River basin // Evolutionary Human Sciences. 2020. Vol. 2. Article № E15.
- Damgaard et al. 2018a - Damgaard P.d.B. et al. 137 ancient human genomes from across the Eurasian steppes // Nature. 2018. Vol. 557. S. 369-374.

- Damgaard et al. 2018b - Damgaard P.d.B. et al. The first horse herders and the impact of early Bronze Age steppe expansions into Asia // *Science*. 2018. Vol. 360. № 6396. Article № eaar7711.
- de la Fuente et al. 2018 - de la Fuente C. et al. Genomic insights into the origin and diversification of late maritime hunter-gatherers from the Chilean Patagonia // *Proceedings of the National Academy of Sciences*. 2018. Vol. 115. № 17. S. E4006-E4012.
- Fernandes et al. 2021 - Fernandes D.M. et al. A genetic history of the pre-contact Caribbean // *Nature*. 2021. Vol. 590. S. 103-110.
- Flegontov et al. 2019 - Flegontov P. et al. Palaeo-Eskimo genetic ancestry and the peopling of Chukotka and North America // *Nature*. 2019. Vol. 570. S. 236-240.
- Gneccchi-Ruscione et al. 2021 - Gneccchi-Ruscione G.A. et al. Ancient genomic time transect from the Central Asian Steppe unravels the history of the Scythians // *Science Advances*. 2021. Vol. 7. № 13. Article № eabe4414.
- Gneccchi-Ruscione et al. 2022 - Gneccchi-Ruscione G.A. et al. Ancient genomes reveal origin and rapid trans-Eurasian migration of 7th century Avar elites // *Cell*. 2022. Vol. 185. № 8. S. 1402-1413.
- Haber et al. 2017 - Haber M. et al. Continuity and Admixture in the Last Five Millennia of Levantine History from Ancient Canaanite and Present-Day Lebanese Genome Sequences // *American Journal of Human Genetics*. 2017. Vol. 101. № 2. S. 274-282.
- Haber et al. 2020 - Haber M. et al. A Genetic History of the Near East from an aDNA Time Course Sampling Eight Points in the Past 4,000 Years // *American Journal of Human Genetics*. 2020. Vol. 107. № 1. S. 149-157.
- Harney et al. 2019 - Harney É. et al. Ancient DNA from the skeletons of Roopkund Lake reveals Mediterranean migrants in India // *Nature Communications*. 2019. Vol. 10. Article № 3670.
- Hollard et al. 2018 - Hollard C. et al. New genetic evidence of affinities and discontinuities between bronze age Siberian populations // *American Journal of Physical Anthropology*. 2018. Vol. 167. № 1. S. 97-107.
- Järve et al. 2019 - Järve M. et al. Shifts in the Genetic Landscape of the Western Eurasian Steppe Associated with the Beginning and End of the Scythian Dominance // *Current Biology*. 2019. Vol. 29. № 14. S. 2430-2441.
- Jeong et al. 2018 - Jeong C. et al. Bronze Age population dynamics and the rise of dairy pastoralism on the eastern Eurasian steppe // *Proceedings of the National Academy of Sciences*. 2018. Vol. 115. № 48. S. E11248-E11255.
- Jeong et al. 2020 - Jeong C. et al. A Dynamic 6,000-Year Genetic History of Eurasia's Eastern Steppe // *Cell*. 2020. Vol. 183. № 4. S. 890-904.
- Kennett et al. 2017 - Kennett D.J. et al. Archaeogenomic evidence reveals prehistoric matrilineal dynasty // *Nature Communications*. 2017. Vol. 8. Article № 14115.
- Kennett et al. 2022 - Kennett D.J. et al. South-to-north migration preceded the advent of intensive farming in the Maya region // *Nature Communications*. 2022. Vol. 13. Article № 1530.
- Keyser et al. 2020 - Keyser C. et al. Genetic evidence suggests a sense of family, parity and conquest in the Xiongnu Iron Age nomads of Mongolia // *Human Genetics*. 2021. Vol. 140. S. 349-359.
- Kılınc et al. 2021 - Kılınc G.M. et al. Human population dynamics and Yersinia pestis in ancient northeast Asia // *Science Advances*. 2021. Vol. 7. № 2. Article № eabc4587.
- Krzewinska et al. 2018 - Krzewińska M. et al. Ancient genomes suggest the eastern Pontic-Caspian steppe as the source of western Iron Age nomads // *Science Advances*. 2018. Vol. 4. № 10. Article № eaat4457.
- Kumar et al. 2022 - Kumar V. et al. Bronze and Iron Age population movements underlie Xinjiang population history // *Science*. 2022. Vol. 376. № 6588. S. 62-69.
- Lamnidis 2021 - Lamnidis T.C. Exploring the effects of migration and admixture on human populations through time, using ancient DNA. PhD Dissertation, Friedrich-Schiller-Universität Jena, Fakultät für Biowissenschaften, 2021.
- Lazaridis et al. 2022 - Lazaridis I. et al. The genetic history of the Southern Arc: A bridge between West Asia and Europe // *Science*. 2022. Vol. 377. № 6609. Article № eabm4247.
- Lindo et al. 2017 - Lindo J. et al. Ancient individuals from the North American Northwest Coast reveal 10,000 years of regional genetic continuity // *Proceedings of the National Academy of Sciences*. 2017. Vol. 114. № 16. S. 4093-4098.
- Lindo et al. 2018 - Lindo J. et al. The genetic prehistory of the Andean highlands 7000 years BP though European contact // *Science Advances*. 2018. Vol. 4. № 11. Article № aau4921.
- Margaryan et al. 2020 - Margaryan A. et al. Population genomics of the Viking world // *Nature*. 2020. Vol. 585. S. 390-396.
- Mary et al. 2019 - Mary L. et al. Genetic kinship and admixture in Iron Age Scytho-Siberians // *Human Genetics*. 2019. Vol. 138. S. 411-423.
- Mathieson et al. 2018 - Mathieson I. et al. The genomic history of southeastern Europe // *Nature*. 2018. Vol. 555. S. 197-203.
- Mendisco et al. 2014 - Mendisco F. et al. Genetic Diversity of a Late Prehispanic Group of the Quebrada de Humahuaca, Northwestern Argentina // *Annals of Human Genetics*. 2014. Vol. 78. № 5. S. 367-380.
- Moreno-Mayar et al. 2018 - Moreno-Mayar J.V. et al. Early human dispersals within the Americas // *Science*. 2018. Vol. 362. № 6419. Article № eaav2621.
- Nägele et al. 2020 - Nägele K. et al. Genomic insights into the early peopling of the Caribbean // *Science*. 2020. Vol. 360. № 6502. S. 456-460.
- Nakatsuka et al. 2020a - Nakatsuka N. et al. A Paleogenomic Reconstruction of the Deep Population History of the Andes // *Cell*. 2020. Vol. 181. № 5. S. 1131-1145.
- Nakatsuka et al. 2020b - Nakatsuka N. et al. Ancient genomes in South Patagonia reveal population movements associated with technological shifts and geography // *Nature Communications*. 2020. Vol. 11. Article № 3868.
- Narasimhan et al. 2019 - Narasimhan V.M. et al. The formation of human populations in South and Central Asia // *Science*. 2019. Vol. 365. № 6457. Article № eaat7487.
- Neparáczki et al. 2019 - Neparáczki E. et al. Y-chromosome haplogroups from Hun, Avar and conquering Hungarian period nomadic people of the Carpathian Basin // *Scientific Reports*. 2019. Vol. 9. Article № 16569.

- Nieves-Colón et al. 2020 - Nieves-Colón M.A. et al. Ancient DNA Reconstructs the Genetic Legacies of Precontact Puerto Rico Communities // *Molecular Biology and Evolution*. 2020. Vol. 37. № 3. S. 611-626.
- Ning et al. 2019 - Ning C. et al. Ancient genomes reveal Yamnaya-related ancestry and a potential source of Indo-European speakers in iron age Tianshan // *Current Biology*. 2019. Vol. 29. № 15. S. 2526-2532.
- Ning et al. 2020 - Ning C. et al. Ancient genomes from northern China suggest links between subsistence changes and human migration // *Nature Communications*. 2020. Vol. 11. Article № 2700.
- Popović et al. 2021 - Popović D. et al. Ancient genomes reveal long-range influence of the pre-Columbian culture and site of Tiwanaku // *Science Advances*. 2021. Vol. 7. № 39. Article № abg7261.
- Posth et al. 2018 - Posth C. et al. Reconstructing the Deep Population History of Central and South America // *Cell*. 2018. Vol. 175. № 5. S. 1185-1197.
- Raghavan et al. 2014 - Raghavan M. et al. The genetic prehistory of the New World Arctic // *Science*. 2014. Vol. 345. № 6200. Article № 1255832.
- Raghavan et al. 2015 - Raghavan M. et al. Genomic evidence for the Pleistocene and recent population history of Native Americans // *Science*. 2015. Vol. 340. № 6250. Article № aab3884.
- Rasmussen et al. 2010 - Rasmussen M. et al. Ancient human genome sequence of an extinct Palaeo-Eskimo // *Nature*. 2010. Vol. 463. S. 757-762.
- Rasmussen et al. 2014 - Rasmussen M. et al. The genome of a Late Pleistocene human from a Clovis burial site in western Montana // *Nature*. 2014. Vol. 506. S. 225-229.
- Rasmussen et al. 2015 - Rasmussen M. et al. The ancestry and affiliations of Kennewick Man // *Nature*. 2015. Vol. 523. S. 455-458.
- Saag et al. 2021 - Saag L. et al. Genetic ancestry changes in Stone to Bronze Age transition in the East European plain // *Science Advances*. 2021. Vol. 7. № 4. Article № eabd6535.
- Scheib et al. 2018 - Scheib C.L. et al. Ancient human parallel lineages within North America contributed to a coastal expansion // *Science*. 2018. Vol. 360. № 6392. S.1024-1027.
- Sikora et al. 2019 - Sikora M. et al. The population history of northeastern Siberia since the Pleistocene // *Nature*. 2019. Vol. 570. S. 182-188.
- Unterlander et al. 2017 - Unterländer M. et al. Ancestry and demography and descendants of Iron Age nomads of the Eurasian Steppe // *Nature Communications*. 2017. Vol. 8. Article № 14615.
- Wang et al. 2019 - Wang C.-C. et al. Ancient human genome-wide data from a 3000-year interval in the Caucasus corresponds with eco-geographic regions // *Nature Communications*. 2019. Vol. 10. Article № 590.
- Wang et al. 2021 - Wang C.-C. et al. Genomic Insights into the Formation of Human Populations in East Asia // *Nature*. 2021. Vol. 591. S. 413-419.
- Yu et al. 2020 - Yu H. et al. Paleolithic to Bronze Age Siberians Reveal Connections with First Americans and across Eurasia // *Cell*. 2020. Vol. 181. № 6. S. 1232-1245.
- Zhang et al. 2021 - Zhang F. et al. The genomic origins of the Bronze Age Tarim Basin mummies // *Nature*. 2021. Vol. 599. S. 256-261.
- Zhao et al. 2015 - Zhao Y.-B. et al. Ancient DNA Reveals That the Genetic Structure of the Northern Han Chinese Was Shaped Prior to 3,000 Years Ago // *PLoS ONE*. 2015. Vol. 10. № 5. Article № e0125676.

REFERENCES

- Allentoft et al. 2015 - Allentoft M. et al. Population genomics of Bronze Age Eurasia, in: *Nature*, 2015, № 522, pp. 167-172 [in English].
- Allentoft et al. 2022 - Allentoft M. et al. Population Genomics of Stone Age Eurasia, in: *BioRxiv*, 2022, posted May 06 [in English].
- Anthony 2019 - Anthony D.W. Ancient DNA, mating networks, and the Anatolian split, in: *Dispersals and Diversification. Linguistic and archeological perspectives on the early stages of Indo-European*, ed. by M. Serangeli and T. Olander, Leiden; Boston, Brill Publ., 2019, pp. 21-53 [in English].
- Anthony et al. 2022 - Anthony D.W. et al. The Eneolithic cemetery at Khvalynsk on the Volga River, in: *Præhistorische Zeitschrift*, 2022, Vol. 97, pp. 22-67 [in English].
- Bennett et al. 2021 - Bennett M.R. et al. Evidence of humans in North America during the Last Glacial Maximum, in *Science*, 2021, Vol. 373, № 6562, pp. 1528-1531 [in English].
- Bongers et al. 2020 - Bongers J.L. et al. Integration of ancient DNA with transdisciplinary dataset finds strong support for Inca resettlement in the south Peruvian coast, in: *Proceedings of the National Academy of Sciences*, 2020, Vol. 117, № 31, pp. 18359-18368 [in English].
- Cui et al. 2020 - Cui Y. et al. Bioarchaeological perspective on the expansion of Transeurasian languages in Neolithic Amur River basin, in: *Evolutionary Human Sciences*, 2020, Vol. 2, Article № E15 [in English].
- Damgaard et al. 2018a - Damgaard P.d.B. et al. 137 ancient human genomes from across the Eurasian steppes, in: *Nature*, 2018, Vol. 557, pp. 369-374 [in English].
- Damgaard et al. 2018b - Damgaard P.d.B. et al. The first horse herders and the impact of early Bronze Age steppe expansions into Asia, in: *Science*, 2018, Vol. 360, № 6396, article № eaar7711 [in English].
- de la Fuente et al. 2018 - de la Fuente C. et al. Genomic insights into the origin and diversification of late maritime hunter-gatherers from the Chilean Patagonia, in: *Proceedings of the National Academy of Sciences*, 2018, Vol. 115, № 17, pp. E4006-E4012 [in English].
- Fernandes et al. 2021 - Fernandes D.M. et al. A genetic history of the pre-contact Caribbean, in: *Nature*, 2021, Vol. 590, pp. 103-110 [in English].

- Flegontov et al. 2019** - Flegontov P. et al. Palaeo-Eskimo genetic ancestry and the peopling of Chukotka and North America, in: *Nature*, 2019, Vol. 570, pp. 236-240 [in English].
- Gneccchi-Ruscione et al. 2021** - Gneccchi-Ruscione G.A. et al. Ancient genomic time transect from the Central Asian Steppe unravels the history of the Scythians, in: *Science Advances*, 2021, Vol. 7, № 13, Article № eabe4414 [in English].
- Gneccchi-Ruscione et al. 2022** - Gneccchi-Ruscione G.A. et al. Ancient genomes reveal origin and rapid trans-Eurasian migration of 7th century Avar elites, in: *Cell*, Vol. 185, № 8, pp. 1402-1413 [in English].
- Haber et al. 2017** - Haber M. et al. Continuity and Admixture in the Last Five Millennia of Levantine History from Ancient Canaanite and Present-Day Lebanese Genome Sequences, in: *American Journal of Human Genetics*, 2017, Vol. 101, № 2, pp. 274-282 [in English].
- Haber et al. 2020** - Haber M. et al. A Genetic History of the Near East from an aDNA Time Course Sampling Eight Points in the Past 4,000 Years, in: *American Journal of Human Genetics*, 2020, Vol. 107, № 1, pp. 149-157 [in English].
- Harney et al. 2019** - Harney É. et al. Ancient DNA from the skeletons of Roopkund Lake reveals Mediterranean migrants in India, in: *Nature Communications*, 2019, Vol. 10, Article № 3670 [in English].
- Hollard et al. 2018** - Hollard C. et al. New genetic evidence of affinities and discontinuities between bronze age Siberian populations, in: *American Journal of Physical Anthropology*, 2018, Vol. 167, № 1, pp. 97-107 [in English].
- Järve et al. 2019** - Järve M. et al. Shifts in the Genetic Landscape of the Western Eurasian Steppe Associated with the Beginning and End of the Scythian Dominance, in: *Current Biology*, 2019, Vol. 29, № 14, pp. 2430-2441 [in English].
- Jeong et al. 2018** - Jeong C. et al. Bronze Age population dynamics and the rise of dairy pastoralism on the eastern Eurasian steppe, in: *Proceedings of the National Academy of Sciences*, 2018, Vol. 115, № 48, pp. E11248-E11255 [in English].
- Jeong et al. 2020** - Jeong C. et al. A Dynamic 6,000-Year Genetic History of Eurasia's Eastern Steppe, in: *Cell*, 2020, Vol. 183, № 4, pp. 890-904 [in English].
- Kennett et al. 2017** - Kennett D.J. et al. Archaeogenomic evidence reveals prehistoric matrilineal dynasty, in: *Nature Communications*, 2017, Vol. 8, Article № 14115 [in English].
- Kennett et al. 2022** - Kennett D.J. et al. South-to-north migration preceded the advent of intensive farming in the Maya region, in: *Nature Communications*, 2022, Vol. 13, Article № 1530 [in English].
- Keyser et al. 2020** - Keyser C. et al. Genetic evidence suggests a sense of family, parity and conquest in the Xiongnu Iron Age nomads of Mongolia, in: *Human Genetics*, 2021, Vol. 140, pp. 349-359 [in English].
- Kılınc et al. 2021** - Kılınc G.M. et al. Human population dynamics and Yersinia pestis in ancient northeast Asia, in: *Science Advances*, 2021, Vol. 7, № 2, Article № eabc4587 [in English].
- Krzewinska et al. 2018** - Krzewinska M. et al. Ancient genomes suggest the eastern Pontic-Caspian steppe as the source of western Iron Age nomads, in: *Science Advances*, 2018, Vol. 4, № 10, Article № eaat4457 [in English].
- Kumar et al. 2022** - Kumar V. et al. Bronze and Iron Age population movements underlie Xinjiang population history, in: *Science*, 2022, Vol. 376, № 6588, pp. 62-69 [in English].
- Lamnidis 2021** - Lamnidis T.C. Exploring the effects of migration and admixture on human populations through time, using ancient DNA. PhD Dissertation, Friedrich-Schiller-Universität Jena, Fakultät für Biowissenschaften, 2021 [in English].
- Lazaridis et al. 2022** - Lazaridis I. et al. The genetic history of the Southern Arc: A bridge between West Asia and Europe, in: *Science*, 2022, Vol. 377, № 6609, Article № eabm4247 [in English].
- Lindo et al. 2017** - Lindo J. et al. Ancient individuals from the North American Northwest Coast reveal 10,000 years of regional genetic continuity, in: *Proceedings of the National Academy of Sciences*, 2017, Vol. 114, № 16, pp. 4093-4098.
- Lindo et al. 2018** - Lindo J. et al. The genetic prehistory of the Andean highlands 7000 years BP though European contact, in: *Science Advances*, 2018, Vol. 4, № 11, Article № aau4921 [in English].
- Margaryan et al. 2020** - Margaryan A. et al. Population genomics of the Viking world, in: *Nature*, 2020, Vol. 585, pp. 390-396 [in English].
- Mary et al. 2019** - Mary L. et al. Genetic kinship and admixture in Iron Age Scytho-Siberians, in: *Human Genetics*, 2019, Vol. 138, pp. 411-423 [in English].
- Mathieson et al. 2018** - Mathieson I. et al. The genomic history of southeastern Europe, in: *Nature*, 2018, Vol. 555, pp. 197-203 [in English].
- Mendisico et al. 2014** - Mendisico F. et al. Genetic Diversity of a Late Prehispanic Group of the Quebrada de Humahuaca, Northwestern Argentina, in: *Annals of Human Genetics*, 2014, Vol. 78, № 5, pp. 367-380 [in English].
- Moreno-Mayar et al. 2018** - Moreno-Mayar J.V. et al. Early human dispersals within the Americas, in: *Science*, 2018, Vol. 362, № 6419, Article № eaav2621 [in English].
- Nägele et al. 2020** - Nägele K. et al. Genomic insights into the early peopling of the Caribbean, in: *Science*, 2020, Vol. 360, № 6502, pp. 456-460 [in English].
- Nakatsuka et al. 2020a** - Nakatsuka N. et al. A Paleogenomic Reconstruction of the Deep Population History of the Andes, in: *Cell*, 2020, Vol. 181, № 5, pp. 1131-1145 [in English].
- Nakatsuka et al. 2020b** - Nakatsuka N. et al. Ancient genomes in South Patagonia reveal population movements associated with technological shifts and geography, in: *Nature Communications*, 2020, Vol. 11, Article № 3868 [in English].
- Narasimhan et al. 2019** - Narasimhan V.M. et al. The formation of human populations in South and Central Asia, in: *Science*, 2019, Vol. 365, № 6457, Article № eaat7487 [in English].
- Neparáczki et al. 2019** - Neparáczki E. et al. Y-chromosome haplogroups from Hun, Avar and conquering Hungarian period nomadic people of the Carpathian Basin, in: *Scientific Reports*, 2019, Vol. 9, Article № 16569 [in English].
- Nieves-Colón et al. 2020** - Nieves-Colón M.A. et al. Ancient DNA Reconstructs the Genetic Legacies of Precontact Puerto Rico Communities, in: *Molecular Biology and Evolution*, 2020, Vol. 37, № 3, pp. 611-626 [in English].
- Ning et al. 2019** - Ning C. et al. Ancient genomes reveal Yamnaya-related ancestry and a potential source of Indo-European speakers in iron age Tianshan, in: *Current Biology*, 2019, Vol. 29, № 15, pp. 2526-2532 [in English].

- Ning et al. 2020 - Ning C. et al. Ancient genomes from northern China suggest links between subsistence changes and human migration, in: Nature Communications, 2020, Vol. 11, Article № 2700 [in English].
- Popović et al. 2021 - Popović D. et al. Ancient genomes reveal long-range influence of the pre-Columbian culture and site of Tiwanaku, in: Science Advances, 2021, Vol. 7, № 39, Article № abg7261 [in English].
- Posth et al. 2018 - Posth C. et al. Reconstructing the Deep Population History of Central and South America, in: Cell, 2018, Vol. 175, № 5, pp. 1185-1197 [in English].
- Raghavan et al. 2014 - Raghavan M. et al. The genetic prehistory of the New World Arctic, in: Science, 2014, Vol. 345, № 6200, Article № 1255832 [in English].
- Raghavan et al. 2015 - Raghavan M. et al. Genomic evidence for the Pleistocene and recent population history of Native Americans, in: Science, 2015, Vol. 340, № 6250, Article № aab3884 [in English].
- Rasmussen et al. 2010 - Rasmussen M. et al. Ancient human genome sequence of an extinct Palaeo-Eskimo, in: Nature, 2010, Vol. 463, pp. 757-762 [in English].
- Rasmussen et al. 2014 - Rasmussen M. et al. The genome of a Late Pleistocene human from a Clovis burial site in western Montana, in: Nature, 2014, Vol. 506, pp. 225-229 [in English].
- Rasmussen et al. 2015 - Rasmussen M. et al. The ancestry and affiliations of Kennewick Man, in: Nature, 2015, Vol. 523, pp. 455-458 [in English].
- Rozhanskij 2017 - Rozhanskij I.L. Istoricheskie gaplokarty: obzor dannyh po iskopaemoj DNK [Historical haplomap: review of ancient Y-DNA data], in: Istoricheskiy format [Historical format], 2017, № 1-2, pp. 92-114 [in Russian].
- Rozhanskij 2021a - Rozhanskij I.L. Obzor dannyh po iskopaemoj DNK: gaplokarta R1b [A review of ancient DNA data: haplomap of R1b], in: Istoricheskiy format [Historical format], 2021, № 2, pp. 21-35 [in Russian].
- Rozhanskij 2021b - Rozhanskij I.L. Obzor dannyh po iskopaemoj DNK: gaplokarty G i I [A review of ancient DNA data: haplomap of G and I], in: Istoricheskiy format [Historical format], 2021, № 4, pp. 125-140 [in Russian].
- Rozhanskij 2022 - Rozhanskij I.L. Obzor dannyh po iskopaemoj DNK: gaplokarta R1b [A review of ancient DNA data: haplomap of R1b], in: Istoricheskiy format [Historical format], 2022, № 1, pp. 11-23 [in Russian].
- Saag et al. 2021 - Saag L. et al. Genetic ancestry changes in Stone to Bronze Age transition in the East European plain, in: Science Advances, 2021, Vol. 7, № 4, Article № eabd6535 [in English].
- Scheib et al. 2018 - Scheib C.L. et al. Ancient human parallel lineages within North America contributed to a coastal expansion, in: Science, 2018, Vol. 360, № 6392, pp.1024-1027 [in English].
- Sikora et al. 2019 - Sikora M. et al. The population history of northeastern Siberia since the Pleistocene, in: Nature, 2019, Vol. 570, pp. 182-188 [in English].
- Unterlander et al. 2017 - Unterländer M. et al. Ancestry and demography and descendants of Iron Age nomads of the Eurasian Steppe, in: Nature Communications, 2017, Vol. 8, Article № 14615 [in English].
- Wang et al. 2019 - Wang C.-C. et al. Ancient human genome-wide data from a 3000-year interval in the Caucasus corresponds with eco-geographic regions, in: Nature Communications, 2019, Vol. 10, Article № 590 [in English].
- Wang et al. 2021 - Wang C.-C. et al. Genomic Insights into the Formation of Human Populations in East Asia, in: Nature, 2021, Vol. 591, pp. 413-419 [in English].
- Yu et al. 2020 - Yu H. et al. Paleolithic to Bronze Age Siberians Reveal Connections with First Americans and across Eurasia, in: Cell, 2020, Vol. 181, № 6, pp. 1232-1245 [in English].
- Zhang et al. 2021 - Zhang F. et al. The genomic origins of the Bronze Age Tarim Basin mummies, in: Nature, 2021, Vol. 599, pp. 256-261 [in English].
- Zhao et al. 2015 - Zhao Y.-B. et al. Ancient DNA Reveals That the Genetic Structure of the Northern Han Chinese Was Shaped Prior to 3,000 Years Ago, in: PLoS ONE, 2015, Vol. 10, № 5, Article № e0125676 [in English].

Рожанский Игорь Львович

– Кандидат химических наук, Академия ДНК-генеалогии (Цукуба, Япония).

Igor Rozhansky

– PhD in Chemistry, Academy of DNA Genealogy (Tsukuba, Japan).

info@dna-academy.ru

ШПАГА РАСТРЕЛЛИ. О НЕКОТОРЫХ СПОРНЫХ ВОПРОСАХ БИОГРАФИИ АРХИТЕКТОРА

К.С. Гусева

Историк искусства, независимый исследователь (Санкт-Петербург, Россия)
e-mail: palmion@bk.ru

АВТОРСКОЕ РЕЗЮМЕ

В настоящей работе рассматриваются спорные моменты в сложившейся на сегодняшний день исторической реконструкции жизни знаменитого архитектора Франческо Растрелли. Автор ведет дискуссию с определенным кругом исследователей по разным биографическим вопросам, представляет в единой системе разрозненные фактологические данные, а также приводит их в хронологический порядок. Показано, что фигура Франческо Растрелли по-прежнему актуальна для дальнейшего исследования, а его биография таит в себе еще много неразрешенных вопросов.

КЛЮЧЕВЫЕ СЛОВА: Франческо Растрелли, биография, архитектура, Санкт-Петербург.

RASTRELLI'S SPEAR. ON SOME CONTROVERSIAL ISSUES OF THE ARCHITECT'S BIOGRAPHY

Ksenia Guseva

Art historian, independent researcher (St. Petersburg, Russia)
e-mail: palmion@bk.ru

ABSTRACT

This paper addresses controversial points in the current historical reconstruction of the life of the famous architect Francesco Rastrelli. The author discusses various biographical issues, systematizes disparate factual data, and also brings them into chronological order. It is shown that the figure of Francesco Rastrelli is still open for further research, and his biography is still fraught with many unresolved issues.

KEYWORDS: Francesco Rastrelli, biography, architecture, St. Petersburg.

Предлагаем вам открыть большую стеклянную дверь и войти прямо в сказку, так похожую на те, что мы слышали когда-то в детстве, пройтись по ее паркетам, прикоснуться к золотым стенам, заглянуть в ее зеркала. И поговорить о том, кому было подвластно легким движением руки превратить молодой, неуверенный в себе город в прекрасного, гордого исполина, поросшего золотистыми цветами и голубовато-лазоревыми стенами, достигающими до облаков, которые отдали свою белизну колоннам и пилястрам, от чего, возможно, здесь так часто идут дожди. Но как бы то ни было, имя ему – Франческо Растрелли.

В современной литературе принято считать, что у Растрелли было только одно имя – Франческо. Об этом подробно пишет в своей книге К.В. Малиновский (Малиновский 2017: 5), указывая на то, что второе приписное имя – Бартоломео никакого отношения к Франческо не имеет, а принадлежит его брату. Но подобное мнение встречалось и до К.В. Малиновского, и мы находим его весьма спорным. Имя Бартоломео напрямую имело отношение к его отцу, а соответственно и к нему самому, тем более что отчество Варфоломей имело место быть – оно зафиксировано в документах XVIII века.

Например: «Франц Варфоломеев послан в Курляндию» (РГАДА. Ф. 248. Оп. 4. Ед. хр. 201. Л. 404 об.). Выписки П.Н. Петрова из метрических книг 30-х гг. XVIII века (РНБ. Ф. 575. Ед. хр. 227. Л. 82) также указывают нам на историческое присутствие второго имени: «Francisci Bartholomei de Rastrelli». На это указывал и Ю.М. Овсянников (Овсянников 1979: 340). Иными словами, использование второго имени нельзя считать ошибкой, за исключением случаев, когда имя отца ставится на первое место, или вовсе заменяет собой имя сына. Эта традиция вошла в научный оборот благодаря прошению брата архитектора, носившего тоже имя, что и отец, – Бартоломео, которое исследователи долгое время принимали за принадлежащее Франческо. Однако стоит заметить, что сам Растрелли и его окружение чаще использовали одно имя – Франсуа, и, как видно, употребляли его на французский манер. Например, диплом Академии Художеств о принятии в «почетные вольные общники» был написан на имя Francois comte de Rastrelli (РГАДА. Ф. 789. Оп. 1. Ед. хр. 430. Л. 11); всем известное «Общее описание зданий...» было подписано автором – граф Франсуа де Растрелли; план пещер Киево-Печерского монастыря, хранящийся в Отделе рукописей РНБ, так-

же получил в своем названии имя Франсуа Растрелли (Овсянников 1979: 341); в письмах отца к Ф.А. Гуалтерио он снова был упомянут как Франсуа, правда, в тех же письмах встречается и итальянская версия имени архитектора – Франческо (British Library. Add MS 20550, f. 267. P. 267). По всей видимости, это зависело от языка, на котором писались документы.

Несмотря на громкое имя нашего героя, его биография до сих пор остается в тени его творчества. Редкие сведения, разбросанные по источникам и собранные по крупицам коллективным трудом нескольких поколений исследователей, не дает нам полную и исчерпывающую картину о жизни самого архитектора, что порождает широкое разномыслие в попытках ее реконструкции. А почти столетнее забвение интереса к его эпохе окончательно оборвало нити между устными воспоминаниями современников, которые почти не оставили письменных свидетельств, и первыми учеными, лишившихся возможности воспользоваться теми воспоминаниями. В руках исследователей остались лишь деловые документы, скупой набор личной переписки, и, собственно, само творчество в виде проектируемых и реализованных архитектурных мыслей нашего героя. Надо сказать, что в исторической опале XIX – начала XX вв. оказался не только Растрелли. Например, имя Доменико Трезини в 1911 году определялось как «малоизвестное» (Корольков 1911: 17), что представляется немыслимым для современного научного восприятия. Интерес же к Ф. Растрелли возродился во второй половине XIX века, а к началу XX века его фигура настолько возросла, что привлекала едва ли не каждого специалиста хоть как-то соприкасавшегося с русским искусством XVIII столетия.

В настоящей работе нас будут интересовать спорные моменты в сложившейся на сегодняшний день исторической реконструкции жизни знаменитого архитектора, вступив в некоторую дискуссию с определенным кругом исследователей, которые, так или иначе, затрагивали вопросы биографии героя наших исследований, попутно собирая в единую форму разрозненные фрагменты фактологических данных, приводя их в хронологический порядок.

Историографическая база, сложенная чуть более чем за век, представляет собой ряд искусствоведческих трудов, содержащих в себе разрозненные биографические заметки. Мы позволим себе провести ее краткий и неравномерный обзор в зависимости от причастности той или иной работы к обозначенной теме – биографии архитектора, избегая вопросы творчества.

17 февраля 1876 года состоялось заседание Петербургского Общества архитекторов, на котором прозвучало выступление историка, научного сотрудника Российской Национальной Библиотеки Петра Николаевича Петрова с докладом, получившим название «Биография графа Растрелли» (Петров 1876а: Ед. хр. 48). Сегодня мы можем предполагать, что это было первое научное заявление об архитекторе, т.к. о более ранних сообщениях, если таковые и имелись, историография умалчи-

вает¹. Этот доклад имеет для нас особое значение, т.к. является информационной платформой, на которой зиждется вся историография Растрелли. Собранные воедино имеющиеся на тот момент материалы и отсутствие предположений, выданных за факты, делает работу Петрова неколебимым фундаментом для всех последующих исследований биографии Растрелли.

По прошествии двух месяцев, материалы выступления были опубликованы в журнале «Зодчий» в статье под названием «Материалы для биографии графа Растрелли» (Петров 1876). Текст был сильно сокращен, и за отсутствием пояснений, имеющихся в докладе, как минимум в одном, но важном моменте был искажен первоначальный смысл, что в дальнейшем привело к его неверной трактовке, т.к. исследователи чаще обращались именно к статье, чем к протоколам выступления Петрова.

Через 6 лет после публикации материалов П.Н. Петрова, в 1882 году в журнале «Русская Старина» вышла новая заметка о Растрелли под названием «Граф Варфоломей Варфоломеевич де-Растрелли», автором которой был искусствовед И.Н. Божерянов (Божерянов 1882: 605-608). В своей работе он наглядно продемонстрировал практически полное отсутствие в то время какой-либо биографической информации о нашем герое. Сложилось впечатление, будто автор статьи даже не знаком с трудами П.Н. Петрова, и создал свою работу по нескольким архивным источникам, объединив при этом биографии Бартоломео и Франческо Растрелли в одну, говоря о них, как об одном человеке. К тому же здесь на первых строках мы встречаем любопытный факт о том, что еще ни в одном из изданных к тому времени энциклопедических словарей не было статей о Растрелли. По всей видимости, впервые такая статья появляется в 1899 году в Энциклопедии Брокгауза и Ефрона (Веселовский 1899: 341).

1907 и 1913 годы привнесли в биографическую историографию архитектора новые работы: «Значение графа Бартоломео Растрелли в истории русского зодчества» В.Я. Курбатова (Курбатов 1907: 461-463, 477-483) и «Aus alter Zeit» В. Неуманна, подарившие привлекательные подробности и любопытные научные рассуждения (Neumann 1913).

Спустя год, в 1914 году вышел в свет большой труд И.Э. Грабаря, «История русского искусства», где нашему герою был посвящен целый раздел (Грабарь 1914: 181). Историческое осмысление фигуры графа Растрелли здесь было построено на архивных источниках, трудах П.Н. Петрова и статье Б.К. Веселовского (Веселовский 1899: 341).

Ровно через двадцать лет, в 1934 году, в немецкой энциклопедии Тиме-Беккера была помещена статья о Растрелли польского исследователя З. Батовского (Batowski 1934: 26). Он привлек к себе внимание дважды, т.к. в 1939 году им была издана книга, так же посвященная архитектору, в которой были опубликованы

1 За исключением статьи в «Санкт-Петербургских ведомостях» от 02.08.1862 года, о которой сообщает Ю.М. Овсянников, и которая не была обнаружена сотрудниками фондов РНБ по нашему запросу в указанной газете за указанную дату. См.: Овсянников 1982: 189.

новые ранее неизвестные документы. В 2000 году она была переиздана в русском переводе и дополнена вступительной статьей Ю.М. Денисова (Батовский 2000).

За год до появления книги З. Батовского в 1938 году в историографическо-биографическую дискуссию вступили также статьи А.Г. Яцевича (Яцевич 1938: 74) и Г.Г. Гримма (Гримм 1938: 75), последний дает сведения о малоизвестной литературе.

В этом же году свет увидела первая монография о Растрелли, искусствоведа и научного сотрудника ГРМ А.А. Матвеева. Он уделит внимание личности архитектора, выделив целую главу под названием «биографические данные» (Матвеев 1938), посвященную имеющимся у него на тот момент подробностям жизни Растрелли. Автор ссылается на ряд архивных источников, на труды П.Н. Петрова, И.Э. Грабаря, А.Н. Бенуа и др. Остальная же часть труда сосредоточена главным образом «на анализе памятников» (Матвеев 1938). Но несмотря на это, текст был оживлен небольшими историко-фактологическими отступлениями, что придало особый колорит его стилистическим обзорам, позволившим заглянуть за фасады зданий, с происходившими за ними скрытыми от внешних глаз событиями, часто ускользающих от внимания исследователей.

Через некоторое время, в 1954 году историография, посвященная графу Растрелли, дополнилась книгой Д.Е. Аркина «Растрелли» (Аркин 1954), обращенной в основном в сторону изучения творческой мысли архитектора и его места в русской архитектуре. Немногочисленные биографические наброски, на которых автор не задерживал особого внимания, основаны на трудах З. Батовского и И.Э. Грабаря. Труд привлекателен выбором автора тех или иных версий спорных вопросов биографии мастера.

В 1963 году к кругу исследователей, соприкасавшихся с вопросами биографии Растрелли, примкнул А.Н. Петров. В очерке, изданном в совместном труде с Ю.М. Денисовым, он приводит весьма занимательные факты, новые взгляды, интересные выводы (Денисов, Петров 1963). В данном случае мы не берем в расчет масштабность и значимость этой работы с точки зрения искусствоведения, напоминая, что нас интересуют только биография.

Отдельное внимание хотелось бы уделить научно-популярному изданию ленинградского экскурсовода Г.К. Козьян (Козьян 1976), посвященному Растрелли, и вышедшему в 1976 году. На первый взгляд работа подкупает новыми, нигде ранее не упоминаемыми сведениями и рождает иллюзии возникновения эксклюзивного материала. Но обнаруженная голословность, не подтвержденная ни архивными, ни литературными источниками, в том числе указанными автором, погружает в глубокое недоумение и вводит в заблуждение ряд последующих серьезных исследователей, неосторожно позаимствовавших утверждения Козьян.

В 1978 году вышла книга Б.Р. Виппера «Архитектура русского барокко» (Виппер 1978), где нашему герою была посвящена статья, в которой также можно почерпнуть сведения необходимые для изучения биографии Растрелли.

Вслед за ним, в 1982 году вышел замечательный труд Ю.М. Овсянникова (Овсянников 1982), характеризующийся презентацией новых ценных материалов, их творческой подачей, обширным контекстом, прекрасно проработанными источниками, а главное, попыткой вытащить из бездушных рабочих документальных источников и бесконечных искусствоведческих анализов творчества переосмысленную, живую личность архитектора.

В некоторой степени эту волну подхватил искусствовед и бывший директор Рундальского дворца-музея И. Ланцманис в статье «Растрелли в Курляндии: середина и конец творческого пути» (Ланцманис 2001), вышедшей в 2001 году. На основе редких документов, автор ввел в научный оборот некоторые подробности о малоизученных периодах жизни архитектора, в том числе бытовые, вплоть до списка употребляемых продуктов на столе нашего героя и описания обстановки дома.

Завершает наш краткий обзор круга исследователей, повлиявших на оформление биографической мысли о жизни архитектора, книга искусствоведа и бывшего сотрудника РГИА К.В. Малиновского «Франческо и Бартоломео Растрелли» (Малиновский 2017), вышедшая в 2017 г. Надо сказать, что работа эта по своей сути является весьма противоречивой. С одной стороны, автор, прекрасный архивный поисковик, выявил целый ряд новых интересных материалов не только в русских, но и в зарубежных архивах, перевел их на русский язык. С другой стороны, некоторые из них были им недостаточно качественно проработаны. Здесь хочется сказать словами А. Бенуа: «Не разобрался вполне в имевшихся под рукой документах»². Главная черта, присущая его работе – попытка закрыть все спорные вопросы³ как биографического, так и творческого характера с помощью вновь найденных, чаще – косвенных документов – с одной стороны, и слабо приведенных аргументов – с другой, которые автор неосторожно пытался выдавать за единственно верные. Все это говорит о недостаточно глубоком анализе материала. Благодаря этому, с точки зрения публикации новых документов работа заслуживает особого внимания, с точки зрения выводов – вызывает недоверие.

Вообще, в последнее время, приблизительно с конца XX века в научном сообществе о Растрелли стали говорить гораздо реже. Споры поутихли, полемики сошли на нет, старшее поколение исследователей настояло на том, что тема Растрелли стала неактуальной, 250-летие со дня смерти архитектора прошло незамеченным, его имя до сих пор пишут по-разному, портрет присваивают другому деятелю искусства⁴, а пробелы его биографии заполняются мифами. Все это указывает

2 Слова были обращены некогда к И.Ф. Яковкину, историку Царского Села (Бенуа 1910: III).

3 Иногда прибегая к присваиванию себе чужих мнений и открытий. Один из примеров можно найти в книге С.О. Кузнецова «Строгоновский дворец. Архитектурная история» (Кузнецов 2015: 308). Другие – далее по тексту.

4 На официальном сайте КГИОП (<https://kgiop.gov.spb.ru/deyatelnost/populyarizaciya/yubilei/yubilei-2020/domeniko-trezini/>) и на выставке в РНБ в 2021 г. известный портрет Растрелли кисти Ротари был приписан Д. Трезини.

на то, что тема не исчерпана, и требует дальнейшего научного вмешательства.

Перейдем к нашим полемическим заметкам, и согласно хронологии, начнем с вопроса о дате рождения Растрелли. Долгое время считалось, что единственно верной и документально подтвержденной датой является 1700 год. По крайней мере, большинство исследователей даже не подвергали этот факт сомнению. В некоторой литературе можно даже обнаружить более точное время его рождения – конец сентября – начало октября 1700 г.» (Кедринский 2001: 11). Но это не совсем так.

Впервые дата эта возникла в трудах П.Н. Петрова в качестве предположения, после чего, за неимением иных источников, она осталась в истории условной. Предположение это было озвучено на его выступлении в Обществе архитекторов и там же зафиксировано в протоколе заседания. Однако, публикуя следом по этим материалам свою статью, с целью сокращения текста, он видоизменил его, исказив смысл и предположение в данном случае превратилось в утверждение, что в дальнейшем попутало многих исследователей: «...год рождения [...], судя по письму отца, был 1700» (Петров 1876: 55). В протоколе же эта мысль звучала совершенно по-другому: «До сих пор мы не могли найти точные даты его рождения, но я обратил внимание на это письмо в особенности потому, что оно давало возможность догадываться, что знаменитый строитель родился около 1700 г.» (Петров 1876а: Ед. хр. 48. Л. 5 об.). Хочется подчеркнуть, что, на основе каких-то изложенных фактов в письме Растрелли старшего, Петров сделал очень осторожное предположение, что Растрелли младший, вероятно, мог родиться около (!) 1700 года. Очевидно, что сведений о точной дате там не было. В итоге мы получили факт заблуждения на несколько поколений. Поскольку он не указал, что это было за письмо, более подробно рассмотреть линию его рассуждений не представляется возможным.

Предлагаем проследить, как на протяжении века менялось мнение исследователей, касаемо предложенной Петровым датировки. А.Н. Бенуа в 1910 году сообщает нам дату не точно: «Родился около 1700 г.» (Бенуа 1910: XIII); годом раньше в 1899 г. Б.К. Веселовский в своей биографической заметке так же сомневался: «род. около 1700 г.» (Веселовский 1899); следом за ними в 1914 году И.Э. Грабарь сообщает нам уже «точную» дату: «Родился в 1700 г.» (Грабарь 1914: 181) и без сомнений добавляет: «Год рождения – 1700-й – найден Петровым в неизвестном нам письме Растрелли-отца» (Грабарь 1914: 181); в 1934 году З. Батовский в энциклопедии Тиме-Беккер дает нам приблизительную дату: «около 1700 год» (Batowski 1934: 26); в 1938 г. А. Матвеев, подходит к вопросу осторожно, как бы перекидывая ответственность за факт на предыдущих исследователей: «Датой рождения Франсуа-Бартоломео де-Растрелли считается 1700 год» (Матвеев 1938: 13), и на всякий случай дает ссылку на П.Н. Петрова; в 1954 г. Д. Аркин нам с уверенностью сообщает: «Растрелли родился в 1700 году» (Аркин 1954: 10); 1963 год принес вместе с работой Денисова Ю.М., и Петрова А.Н. новые сомнения: «Место и время

рождения В. Растрелли не установлены. В литературе датой его рождения принят 1700 г., что документально пока не подтверждено» (Денисов, Петров 1963: 192); Н. Никулина также подходит к вопросу аккуратно: «Судя по всему, Ф.Б. Растрелли родился в 1700 году» (Никулина 1975: 249); через год, в 1976 г. у Г. Козьян вопрос снова решен точно: «даты его жизни 1700-1771» (Козьян 1976: 195); Виппер в 1978 г. также не сомневается: «1700-1771» (Виппер 1978: 66), и дополняет «год его рождения упомянут в письме Растрелли-отца» (Виппер 1978: 66), ссылаясь на статью Петрова (Петров 1876: 55), очевидно, он, так же как и Грабарь, был уверен, что в неизвестном письме прописана сама дата, вероятно, позаимствовал эту идею у него; в 1982 году Ю. Овсянников также не сомневается в том, что: «В 1700 году у сеньоры и сеньора Растрелли родился мальчик, названный в честь деда Франческо Бартоломео» (Овсянников 1982: 8). Ну и, конечно же, 2000 год привнес в историографию самую колебимую уверенность в том, что дело было точно в 1700 году. Конференция, прошедшая в Государственном музее-заповеднике «Царское Село», посвященная 300-летней годовщине со дня рождения Растрелли (Растрелли 2001) казалось, окончательно поставила точку во всех сомнениях, и никто из присутствующих уже не сомневался – наш герой родился в 1700 году. Дополнил всеобщую уверенность также сборник чертежей Растрелли из собрания Музея истории Санкт-Петербурга, изданный в том же 2000 году, авторы которого без всяческих сомнений указывают годы его жизни: «1700-1771» (Растрелли 2000: 5).

Казалось, вопрос с датой рождения был решен окончательно, но в 2017 году научное сообщество потрясло громкое заявление К.В. Малиновского о получении им «истинной даты рождения Франческо Растрелли – 1697» (Малиновский 2017: 97)⁵. Рассмотрим его утверждение подробнее: «в 1697 году у него (Растрелли старшего – К.Г.) родился сын Франческо» (Малиновский 2017: 15), «Об этом мы узнаем из письма Бартоломео Растрелли к архиепископу Луиджи Гуалтерио от 22 января 1729 года: "...ваш дядя, выдающийся кардинал, получал удовольствие от полного покровительства мне, его преданнейшему слуге, с его помощью я надеялся на значительную карьеру моих сыновей, особенно Франческо 31 года"» (Малиновский 2017: 232), и, далее, «Отсчитывая от 1728 года тридцать один год назад, получаем истинную дату рождения Франческо Растрелли – 1697» (Малиновский 2017: 97). На наш взгляд, в данном случае выводится не истинная дата, а только предполагаемая, т.к. истинную дату мы можем получить, лишь обладая метрическими данными. Мы не можем говорить точно о том, что Растрелли старший – Бартоломео отразил в своем письме реальную картину, зная его тягу к интригам ради получения желаемого, мы должны допустить и то, что он мог целенаправленно исказить возраст сына ради достижения каких-то целей. Также, нам представляется непонятным тот факт, что письмо это было написано и подписано рукой его сына Франческо

5 Надо сказать, что информация об этом им была опубликована тремя годами раньше, но тогда на нее мало кто обратил внимание (Малиновский 2014: 241).

Растрелли (British Library. Add MS 20550, f. 267 Bartolomeo de' Rastrelli, Count: Letter to Card. Gualterio: 1724. P. 269).

Также мы не можем быть уверенными, что, отсчитывая «от 1728 года 31 год» мы непременно получим 1697 год, т. к. отсутствие информации о месяце рождения Растрелли и разное летоисчисление дает погрешности в подсчетах, и вполне можно получить, например, 1696 год. Учитывая, что некоторые территории итальянского государства вообще до 1749 года праздновали новый год 25 марта (к вопросу о том, что мы не знаем, где он родился) (Андросов 2019: 306).

Существует также факт, что во времена Растрелли точному возрасту серьезного внимания не уделяли. Многие знали его лишь примерно и могли называть его по-разному, в том числе и ради выгоды, а дата рождения в паспорт не записывалась (Кошелева 2004: 68). Вероятно, по той же причине, отсутствует запись о возрасте архитектора и в переписи населения 1738 года (РГАДА. Ф. 248. Оп. 4. Ед. хр. 201. Л. 404 об.).

Далее Малиновский уличает Петрова в том, что он не указал выходные данные письма, содержащего сведения о том, что великий архитектор родился в 1700 году, о котором мы говорили ранее. «Петров нигде не цитирует само письмо» (Малиновский 2017: 97) – пишет Малиновский, который, очевидно, также как и Виппер и Грабарь считал, что там была прописана конкретная дата. Хотя сам Петров просматривал не одно, а несколько писем Бартоломео Растрелли, о чем он сам говорил во время своего выступления в Обществе архитекторов. Поражает то, что слушателей доклада на этом заседании не особо волновали факты наличия писем Растрелли старшего и возникновения вероятной даты рождения его сына, архитектора. Даже присутствующий там историк искусства Н.П. Собко, конспектирующий Петрова, вообще не уделил этому внимание. Слушателей, пожалуй, больше интересовала цена постройки Зимнего дворца в соотношении с современными им эквивалентами, чем, когда и где родился Франческо Растрелли (Петров 1876а: Ед. хр. 48. Л. 10). Очевидно, интерес научного сообщества к архитектору только зарождался.

Таким образом, в руках исследователей появилось письмо, которое ввело в научный оборот новые предположения и новую приблизительно предполагаемую дату рождения Растрелли. Но следом возникает вопрос – а где же все-таки родился архитектор? Ведь если предположить, что это произошло в 1696-1697 гг., то возрастает вероятность того, что семья Растрелли к этому времени могла еще не переехать в Париж, и родиться он мог, например, в Риме, где они, вероятно, проживали до этого.

З. Батовский на этот счет говорит следующее: «Приведено место рождения архитектора – Париж. Вывод этот сделан на основе даты его рождения» (Батовский 2000: 47), т.е. исходя из того, что его отец, как предполагается, жил в это время там, и добавляет, что «в отношении места рождения известного мастера появлялось все больше и больше сомнений» (Батовский 2000: 47). Получается, что здесь нет точных фактов, закрепленных документами, только предположения.

Изучив работы разных исследователей, мы получили следующую картину: Растрелли старший родился и учился во Флоренции, затем он переехал в Рим (в 1690-х гг.), после чего вернулся во Флоренцию (годы не известны), а оттуда уже поехал в Париж (примерно в 1700 г.). Архипов и Раскин сообщают нам, что «молодой Растрелли» направился в Рим в 1698-1699 гг., а перед тем, как отправиться в Париж, он вернулся во Флоренцию (Архипов, Раскин 1964: 9). Овсянников предоставляет более точную дату: «Летом 1698 года двадцатитрехлетний Бартоломео Карло Растрелли [...] въехал в Рим» (Овсянников 1982: 6). Он предполагает, что Растрелли старший познакомился с будущей женой именно в Риме, а «торжественная церемония обручения состоялась в любимой Флоренции» (Овсянников 1982: 8), т.е. так же утверждает, что перед Парижем он возвращался во Флоренцию. Малиновский же сообщает нам, что документы о жизни Бартоломео Растрелли за 1690-е – начало 1700 годов полностью отсутствуют и добавляет, что: «достоверно не известно, когда и откуда – из Рима или из Флоренции – уехал Бартоломео Растрелли в Париж» (Малиновский 2017: 15). Выходит, что даты Раскина, Архипова и Овсянникова основаны на предположениях, и возвращался ли Растрелли старший во Флоренцию из Рима так же не точно, т.к. документов на этот счет мы не имеем. Получается шансы того, что Франческо Растрелли мог родиться в Риме или во Флоренции, уравниваются.

Аргумент против того, что он мог родиться во Флоренции от Малиновского, на этот раз, кажется убедительным: «В книгах записи крещений младенцев, родившихся во Флоренции за 1696-1701 годы, отсутствует регистрация Франческо [...]. Следовательно, в эти годы Бартоломео уже не было во Флоренции» (Малиновский 2017: 15). И это действительно так⁶.

Любопытно что, несмотря на то, что К.В. Малиновский «получил истинную дату рождения» архитектора, которая не совпадает с нахождением в это время семьи Растрелли во Франции, он с уверенностью продолжает утверждать, что родился он все-таки в Париже: «В пользу рождения Франческо во Франции говорит и тот факт, что при крещении он получил имя «Франсуа Никола» (Малиновский 2017: 97), которое Бартоломео Растрелли сообщает вышеупомянутому архиепископу Гуалтерию» – на наш взгляд является слабым аргументом. Во-первых, документ о крещении, которое упоминает Малиновский, отсутствует; во-вторых, на французский манер он мог его назвать из-за многолетнего нахождения во Франции (оно было написано в 1724 году), или всего лишь по причине того, что письмо было на французском языке. Вариантов может быть много. Соответственно, утверждать можно только то, что имеем мы предположения.

Поскольку К.В. Малиновский считает, что наш герой родился в Париже, то по его мысли Бартоломео Растрелли уехал из Флоренции в Рим в начале 1690-х, а в 1697 году он уже оказался в Париже: «ибо в 1697 году у него родился сын Франческо» (Малиновский 2017: 15). Здесь

6 Archivio storico dell'Opera di Santa Maria del Fiore / Электронный ресурс: <http://archivio.operaduomo.fi.it/battesimi> (дата обращения - 09.09.2022).

он входит в противоречие с другими исследователями, которые считают, что в это время он был еще во Флоренции и ему еще только предстояла поездка в Рим. Хотя, нам представляется, что ни у тех, ни у других достоверных тому подтверждений нет.

Мы знаем, что первое упоминание о Растрелли старшем в Париже было в 1702 году. Раскин указывает, что: «Растрелли в 1702 году получил заказ» (Архипов, Раскин 1964: 10) на проектирование памятника маркизу де Помпонну, и лишний раз уточняет: «мы точно не знаем, когда он переехал в Париж» (Архипов, Раскин 1964: 10), но скорее всего, примерно в это время он там и появился. Следовательно, если Растрелли старший уезжает из Флоренции в начале 1690-х, а в Париже он появляется только начале 1700-х, то при условии, что его сын – Франческо Растрелли родился в 1696-1697 гг. – теоретически это должно было случиться в Риме, где по предположениям большинства исследователей, могла находиться их семья в это время. Но тут существует один нюанс – если документов за 1690-1700 гг. не существует, то откуда взялись сведения о поездке в Рим? На сегодняшний день мы нашли только один ответ – «потому что искусство Бернини нашло отражение в его [Бартоломео Растрелли – К.Г.] произведениях» (Neumann 1913: 15).

Как бы там ни было, сам Франческо Растрелли всю свою жизнь подчеркивал, что он итальянец и упорно акцентировал на этом внимание во многих документах. Быть может он уже тогда пытался достучаться до будущих историков, вежливо намекая, что он родился не во Франции, а в Италии. В этом ему пытался помочь и А. Кантемир, который так же сообщает нам, что «Растрелли родом итальянец» (Овсянников 1982: 19). Так может «родом» имелось в виду «родился»? В конце своей жизни Франческо Растрелли просит его «уволить для возвращения в мое отечество». А если открыть «Словарь русского языка XVIII в.», то можно увидеть, что значение слова «отечество» – это «страна (реже – город, поместье), где родился человек»⁷.

Обсудим другой вопрос, который вызывает разногласия в среде ученых вот уже больше века – имел ли наш герой законченное образование, у кого учился и уезжал ли он для этого из России в Европу?

Рассмотрим разные мнения, используя хронологическую последовательность, начиная с П.Н. Петрова: «Он еще не кончил своего учения, когда его отец отправился в Россию. Но через два или три года (1718-1719 гг.? – К.Г.) есть повод допустить отъезд сына во Францию, где он прожил около 12-ти лет, два раза возвращаясь в Россию» (Петров 1876: 55). По мнению Петрова, первый раз Растрелли вернулся в Россию в 1723 г. и «по вступлении на престол Екатерины I, отец Растрелли просил позволения опять отправить его за границу. Отсутствие его продолжалось 5 лет» (Петров 1876: 55) то есть с 1725 до 1730 года. Иными словами, согласно версии Петрова у Растрелли было две поездки. Однако нам представля-

ется, что вряд ли у их семьи были на то средства, учитывая, если сам же Петров вместе с этим предположил, что Растрелли возвращался в Россию именно с целью заработка денег, по причине финансовых проблем его отца.

Более убедительной кажется версия Курбатова: «попав в Петербург он оставался там до 1725 г. И едва ли мог не участвовать в кипучей строительной деятельности, охватившей Петербург» (Курбатов 1907: 461), то есть, по его мнению, поездка была одна и состоялась она вероятно в 1725 году. На вопрос, куда направился Растрелли он отвечает так: «Где он был за границей? Известно лишь, что при Екатерине I он был отправлен в Париж. Но Париж едва ли был его постоянным местом учения.[...] По видимому большее значение, чем Париж, для Растрелли имели те страны, через которые ему пришлось проехать» (Курбатов 1907: 462). То есть, относясь к парижской версии довольно скептически, Курбатов больше тяготеет к мысли что наш зодчий вероятнее был в Италии, Австрии, Германии, что все его навыки и умения сформировались именно там, иначе «трудно понять – откуда взялись смелость плана его построек, умение владеть массажи и эффектно располагать отдельные части здания и, наконец, найти прототипы его орнаментики» (Курбатов 1907: 477). Здесь он находит и обосновывает влияние на творчество Растрелли – Б. Неймана, который в 1720-х гг. учился во Франции у Р. Котте и Ж. Боффрана. По всей видимости, отсюда позднее пойдет версия некоторых исследователей о том, что Франческо Растрелли учился у Робера де Котте. Но никаких документов, подтверждающих этот факт, пока не обнаружено.

Следом за Курбатовым, на тему заграничной поездки архитектора высказался А.Н. Бенуа: «Свое художественное образование (Франческо Растрелли – К.Г.) получил во Франции, где он пробыл 12 лет» (Бенуа 1910: XIII), очевидно что, здесь он просто доверился П.Н. Петрову и повторил его точку зрения.

Тему вопроса подхватил И.Э. Грабарь, который также поддержал позицию Петрова в том, что через 2-3 года после переезда в Петербург, отец отправил его на учебу за границу (Грабарь 1914: 182), однако, дальше их мнения разошлись: «Мы не знаем, куда направился теперь Растрелли, но думается, что едва ли во Францию. Во всем его последующем искусстве нет ничего, что говорило бы о связи его с французской архитектурой того времени. Скорее чувствуется родство с немецкой и итальянской [...] что он был и в Вюрцбурге, и в Дрездене и хорошо знал отстроенный уже тогда замок первого и законченный дворец второго, – это не подлежит сомнению. Если кто либо из тогдашних больших мастеров оказал на него некоторое влияние, то именно Нейман и Пёпельман» (Грабарь 1914: 183). Подобно Курбатову, Грабарь не стремится принимать версию о поездке Растрелли во Францию, и также более склонен думать, что его школой были Италия, Австрия и Германия.

З. Батовский же, очевидно как А. Бенуа, бесприсловно поддержал версию П.Н. Петрова, говоря о том, что Растрелли был «в 1719-1721 гг. и около 1725 г. в учебных поездках за границей» (Batowski 1934: 26).

⁷ Словарь русского языка XVIII в. / Электронный ресурс: <http://feb-web.ru/feb/sl18/slov-abc> (дата обращения - 09.09.2022). То же значение читаем и в толковом словаре С.И. Ожегова: «Страна, где человек родился и к гражданам которой он принадлежит» (Ожегов, Шведова 1999: 470).

А. Матвеев придерживался похожей линии с Курбатовым, подвергая сомнению теорию Петрова о двукратном выезде архитектора за границу, утверждая, что он был там один раз, после 1725 года (Матвеев 1938: 15).

Совершенно иная точка зрения была у Д. Аркина считавшего, что наш герой вообще никуда не уезжал, а его профессионализм вырос непосредственно в процессе работы: «Нет никакого сомнения в том, что именно строительные площадки Петербурга были подлинной архитектурной школой молодого Растрелли, а зодчие, работавшие при Петре [...] его учителями. Никакого систематического архитектурного образования до своего приезда в Россию Растрелли не получил» (Аркин 1954: 10).

Подобную мысль подхватил А.Н. Петров в совместном труде с Ю. Денисовым: «Сопоставление дат проектов и построек, осуществленных Растрелли, убеждает в том, что начав работать в России вскоре после приезда, он затем почти непрерывно был занят выполнением заказов двора и частных лиц. Это ставит под сомнение гипотезу, принятую большинством авторов, о поездке молодого зодчего для обучения архитектуре во Францию, где он будто бы прожил около двенадцати лет» (Денисов, Петров 1963: 7).

Эту же версию изложил В.И. Пилявский в своем докладе, посвященном 200-летию со дня смерти архитектора: «Следует согласиться с А.Н. Петровым, который ставит под сомнение предположение некоторых исследователей о том, что Ф.Б. Растрелли в 1720-х годах ездил во Францию для обучения архитектуре. Это, безусловно, опровергается тем, что в эти годы он был очень занят в Петербурге» (Пилявский 1971: Л. 3). Однако, нужно обратить внимание, что Пилявский говорит только о 1720-х годах, то есть о времени его первой поездки.

Г. Козьян, также как А. Бенуа и З. Батовский предпочла не останавливаться подробно на этом вопросе и предполагает, что после смерти Петра он «вероятно» (Козьян 1976: 26) уезжает во Францию и Италию, а затем возвращается в Россию в 1730 году (Козьян 1976: 26).

Что касается Б. Виппера, то он оказался в одном лагере с В. Курбатовым и А. Матвеевым, которые считают, что поездка состоялась, и она была одна: «П.Н. Петров предполагает, что Растрелли совершил две поездки в Западную Европу для более углубленного изучения архитектуры: одну – в 1719-1724 гг., другую – около 1725г. Однако только вторая дата путешествия Растрелли за границу кажется вполне вероятной, относительно же первой возникают большие сомнения» (Виппер 1978: 67).

Находясь на стороне Д. Аркина, А.Н. Петрова и В.И. Пилявского, «давний спор» попытался разрешить Ю. Овсянников, приведенным списком занятости Франческо Растрелли, пытаясь доказать, что он все же не выезжал за границу: «Молодой Петербург стал его школой. Зодчие и строители города – учителями» (Овсянников

1982: 22). Однако с этим списком, на наш взгляд, можно поспорить, уже начиная с позиций 1725 года⁸.

Вступивший в научный диалог А. Кедринский, обозначивший себя приверженцем теории одной поездки отправил нашего героя не во Францию, а в Италию: «В 1725 году Растрелли отец подал Екатерине I прошение об отправке своего сына за границу в Италию для завершения образования, получил высочайшее разрешение и деньги» (Кедринский 2013: 49); достоверно известно, что в 1730 году он уже точно вернулся из-за границы и «был представлен ко двору Анны Иоанновны» (Кедринский 2013: 49). Думается, что преследуя в своей книге иные задачи, указывая страну в данном вопросе, автор книги попросту ошибся.

Поклонником версии одной поездки стал и К.В. Малиновский, но весьма своеобразно. По его мнению, Франческо Растрелли оставался в Петербурге не до 1725 года, как считали все сторонники этой теории, а до 1726 года. Свое утверждение он подкрепляет документом, в котором сказано, что Растрелли выполнял работы с 1721 по 1723 в доме «светлейшего князя господаря Волоского» (Малиновский 2017: 100). Утверждает он это, по всей видимости, потому, что сам документ был написан в 1727 году, на что опираться, по крайней мере, странно, поскольку дата написания документа не отражает времени его содержания. Плюс к тому, он приводит «очередное упоминание о нахождении архитектора в Санкт-Петербурге» в 1726 г. (Малиновский 2017: 100), которое подписано как «De Rastrelli le fils» – «Растрелли сын» – расписка Растрелли о взятии денег для отца. Но по причине отсутствия в подписи имени, мы не можем утверждать, что ее автор был старший сын Франческо Растрелли, это мог быть его младший брат Бартоломео Растрелли (РГАДА. Ф. 1239. Оп. 3. Ч. 81. Ед. хр. 41095. Л. 3), что просматривается более вероятным, т.к. именно он работал с отцом в то время. Он же в 1736 году подавал прошение о приеме на службу, и вопреки устоявшемуся мнению о том, что его прошение было отклонено – он все же был принят на службу. В протоколе выступления Петрова из общества архитекторов можно встретить такую запись: «просьба его о определении в архитекторы и о назначении жалования в 1736 году [...] была принята благосклонно, и ему назначено 600 р.» (Петров 1876а: Ед. хр. 48. Л. 11). Конечно, Петров говорил о Франческо Растрелли, тогда еще не было известно о том, что у него был брат Бартоломео, и что прошение 1736 года принадлежало ему. А поскольку нашему герою – Франческо Растрелли – уже в 1730 году было установлено жалование в 800 р. (Малиновский 2017: 101), и у нас нет сведений о том, что оно было понижено, следовательно, речь идет именно о его младшем брате. А уже после того, судя по найденному Малиновским документу, он по каким-то неизвестным нам причинам умер (ОР РНБ. Ф. 575. Ед. хр. 227. Л. 82 об.; Малиновский 2017: 103).

⁸ В основу списка были положены сведения из знаменитых растреллиевских «Реляций», которые, по известным причинам, во многом не соответствовали действительности. Работы, указанные Овсянниковым, как подтверждение присутствия Растрелли в Санкт-Петербурге, практически все принадлежали его отцу или не существовали вообще.



Рис. 1. Расположение домов, принадлежащих Нарышкину на карте И.Ф. Зигхейма 1738 г. Фрагмент

Итак, приведенные Малиновским документы фиксируют нахождение Растрелли в Петербурге до 1724 года. А далее он будто впервые выдвигает версию о том, что в начале 1720-х архитектор никуда не ездил, то есть, что первой поездки не было: «поэтому существующая в литературе версия о поездке Франческо Растрелли в первой половине 1720-х годов на учебу во Францию к архитектору Р. де Котту убедительно опровергается приведенными документами» (Малиновский 2017: 98). Но мы помним, что эта версия уже была озвучена Курбатовым, Матвеевым, Виппером, Овсянниковым, то есть задолго до него. Но Малиновский на этом не останавливается, и всю вину на «историческое заблуждение» в не совсем корректной форме сваливает на П.Н. Петрова: «К сожалению, этот якобы факт, придуманный П.Н. Петровым, бездумно подхватили все последующие авторы, писавшие о Франческо Растрелли» (Малиновский 2017: 98).

Предлагаем здесь разобраться. Что Малиновский имеет в виду под своим определением «якобы факт»? То, что Растрелли был в «первой поездке», то, что он был во Франции или то, что он, ездил туда непременно к Роберу де Котту? Если внимательно ознакомиться со статьей и докладом Петрова, то там мы найдем аккуратно обоснованные предположения, выдвигавшиеся тогда за неимением других сведений: «есть повод допустить отъезд сына во Францию» (Петров 1876а: Ед. хр. 48. Л. 5 об.) – никаких утверждений и никаких «якобы фактов»

мы здесь не наблюдаем. На тот момент эта версия имела право на жизнь, позднее, как мы уже разобрали выше, ряд историков корректируют ее, уточняя и дополняя. Далее Малиновский пишет: «бездумно подхватили все последующие авторы» – версию Петрова продублировали далеко не все авторы, а только те, которые акцентировали свое внимание на других моментах биографии, а в этом вопросе решили положиться на крупного и уважаемого историка П.Н. Петрова, в чем нет никакого «бездумного» преступления. Что это? – «незнание или нежелание считаться с предыдущими публикациями» (Андросов 2019: 305)?

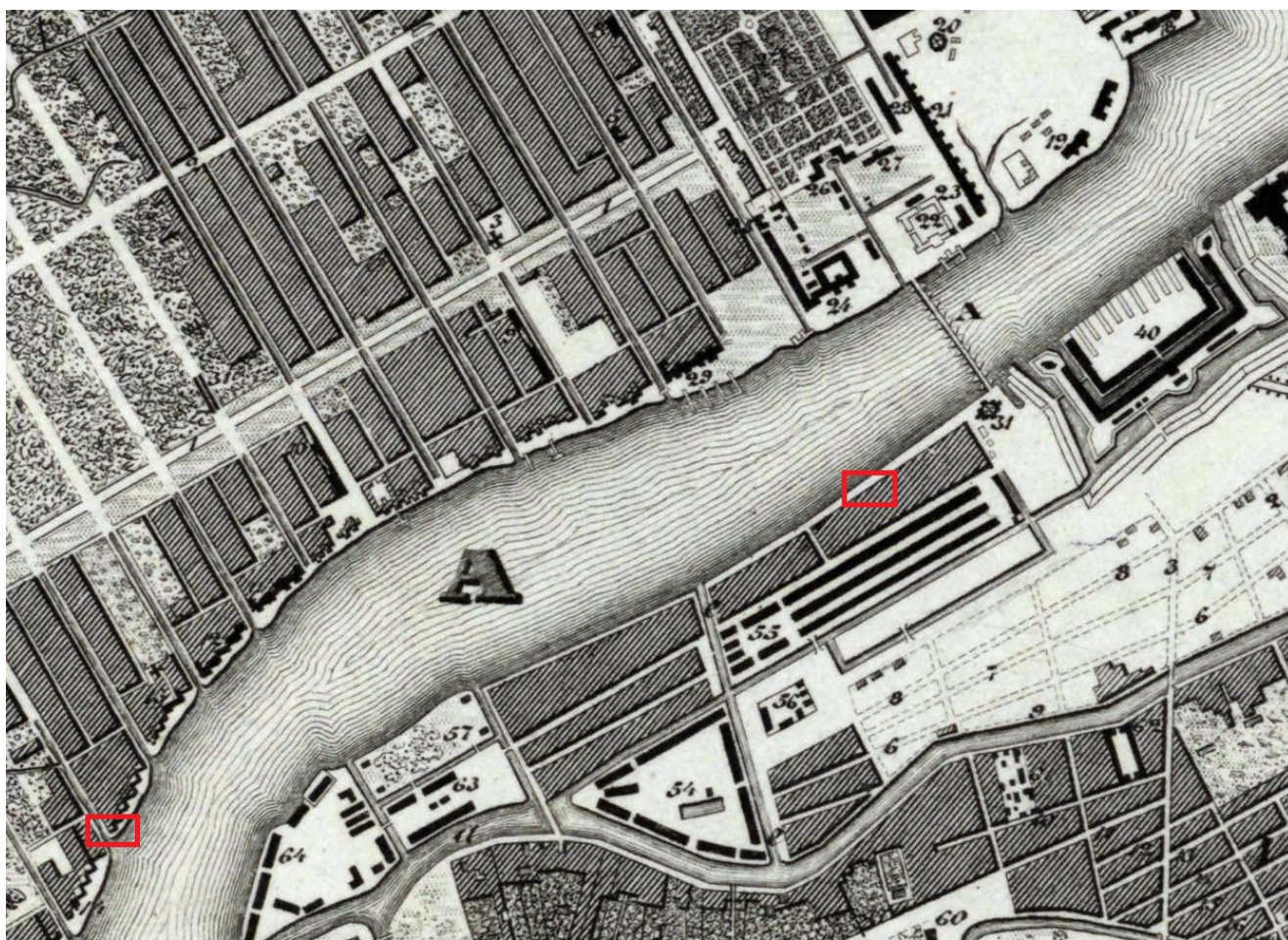
Что касается утверждения Малиновского о том, что Растрелли ездил конкретно «к архитектору Р. де Котту», по «якобы факту, придуманному П.Н. Петровым», и зарубежным источникам, также, по его мнению, «подхватившим» эту идею, то в работах Петрова про Р. Котта нет ни слова. Впервые эта версия возникла в 1907 году в статье В.Я. Курбатова (Курбатов 1907: 477), и носила чисто косвенно-предположительный характер, зарубежные источники к нему не имеют никакого отношения. В русской литературе эта версия также практически не встречается.

Далее приводя письмо Растрелли старшего, написанное в 1724 году, «к своему покровителю кардиналу Ф.А. Гуалтерио» (Малиновский 2017: 99), в котором он просит протекции для своего сына к поступлению «на службу Его Святейшества» (Малиновский 2017: 99): «Знания,

ОПИСАНИЕ МАСКОВСКОЙ И АДЪ МИРАЛТЕЙСКОЙ СТАРАНЫ.

домъ ости герцога	16. Майора Шопелева	60. Камергера Лопулина	103. Ефимовскаго
	17. Левашова	61. Графа Мусина Пудикова	104. Князя Хованскаго
	18. Патонъ	62. Камерюнкера Пушкина	105. Вяземскаго
принцессе Аннъ Герц. Ант. Зильриха	19. Вилдовъ (домъ)	63. Гофмейстера князя Тру бсбургскаго	106. Графа Салтыкова
	20. Кувортъ	64. Контръ-адмирала Уру- сова	107. Сенатора Нарышкина
воина	21. Ноберкампфа	65. Улица Большая офицерская	108. Кабинетъ министра Вольнскаго
Алсуфьева	22. Камергера Апраксина	66. Мазанъ офицерская	109. Князя Урусова
Амментъ	23. Макарова	67. Котельная	110. Куракина
Кашлева	24. Генерала Висмарка	68. Первая Девотенская улиц.	111. Бутурлина
Шопелева	25. Якова Мательсва	69. Вторая	112. Полянскаго
мѣсто	26. Архитери Буменроста	70. Третья	113. Князя Юсупова
ей домъ	27. Далманта	71. Четвертая	114. Лобанова
панѣа фортъ -	28. Мейера	72. Пятая	115. Корабельнаго мастера Ни-
	29. Яна Гови	73. Шестая	116. Собокина
естера Менши-	30. Погтовый дворъ	74. Морской Полковой дворъ	117. Мусанова
	31. Равенельши	75. Князика Галицыной	118. Князя Долгорукова
Пушкина	32. Брюса	76. Семеновской полковой дворъ	119. Графа Скавронскаго
анѣа Голо -	33. Злыгина	77. Князя Михаила Галицына	120. Купца Ерощкина
	34. Синявина	78. Графини Яузинекой	121. Князя Галицына
естера Шиль -	35. Веверъ	79. Контръ-адмирала Уру-	122. Сенатора Нарышкина
	36. Соловьева	80. Контръ-адмирала Уру-	
	37. Адмирала Бугаева		

Рис. 2. Обозначение домов Нарышкина на карте И.Ф. Зигхейма 1738 г. Фрагмент

которые я дал ему в архитектуре, позволят ему занять место среди таких как я на службе Его Императорского Величества» (Малиновский 2017: 99), – Малиновский поясняет, что исходя из этого «следует, что единственным учителем Франческо в архитектуре был отец Бартоломео» (Малиновский 2017: 100), что, по сути, не противоречит тому, что в следующем 1725 году он вполне мог отправиться на дальнейшее обучение. Дальше он предполагает, что с 1726 по 1729 гг. он все же путешествует по Европе. По Малиновскому он был в Италии, Бельгии, Австрии, Франции, и Германии (Малиновский 2017: 100-101).

Надо сказать, что у Малиновского также есть мнение, что Растрелли вернулся из своей поездки по Европе уже с женой Анной-Марией баронессой фон Валлес (1710 года рождения, младше своего мужа приблизительно на 13 лет), которую Раскин (Архипов, Раскин 1964: 86) и Андросов (Андросов 1999: 14) ошибочно приняли за жену Растрелли старшего, хотя на самом деле его жену неизменно звали Екатерина Осмо и она была единственной, вопреки утверждениям О. Андросова, что Катерина якобы была первой женой Растрелли старшего, а Анна-Мария (в действительности жена его сына – Франческо Растрелли) – второй. Катерина упоминается в качестве жены Растрелли старшего как в документах начала 1700-х гг., так и более поздних, когда семья Растрелли уже переехала в Россию, например в переписи населения 1737 года (РГАДА. Ф. 248. Оп. 4. Ед. хр. Л. 404 об.).

Возвращаясь к вопросу об учебной поездке, можно сделать следующий вывод, что на основе доступных, на сегодняшний день сведений и гипотез, поездка была, и состоялась она вероятно после 1725 года, получив

на это денежное довольствие указом Екатерины I. У кого он проходил учебу, и в каких странах бывал нам неизвестно, однако предположения исследователей насчет Италии, Франции, Германии и Австрии имеют под собой свидетельства в самих работах мастера. Факт же самой поездки и прохождения профессионального обучения подтверждается резкой сменой стиля и появлением мастерства, что обуславливает большую разницу между работами Растрелли до 1725 г. и после 1730-х. Свои «размышления о способе и трудностях» (Батовский 2000: 106) строительства в России он сравнивает с европейскими странами, что также косвенно указывает на познания в области заграничной архитектуры, которые можно было получить, находясь непосредственно там. Мысль же о том, что до поездки, он участвовал в основном во второстепенных работах, а по возвращению тут же стал занимать передовые позиции, может также указывать на то, что поездка могла быть организована на государственном уровне. В то же время это не объясняет отсутствия об этом документов, за исключением указа Екатерины I, сведения о котором сохранились только в работах П.Н. Петрова. Впрочем, документы попросту могли быть утрачены.

Затрагивая вопросы о поездках Франческо Растрелли, хотелось бы так же сделать попытку хронологически скомпоновать и проследить историю его передвижений, мест жительства и создать общую картину вопроса.

Итак, самые первые сведения о месте пребывания нашего героя относятся к 1703 году. Известно, что в это время семья Растрелли жила в Париже, в самом центре города, недалеко от Лувра на Вандомской площади (Малиновский 2017: 20). В 1705 году они переехали ближе к окраине города на ул. Нотр-Дам-де-Нуviel (Андросов



Рис. 3. Дом Нарышкина № 122, находившийся недалеко от Адмиралтейства. Карта И.Ф. Зигхейма 1738 г. Фрагмент

1999: 12). Новый дом был более просторным, мебель и картины украшали мраморный и порфирный интерьер (Андросов 1999: 13), места для творчества стало больше.

В этом доме они прожили 15 лет, после чего, семья переселилась в Россию, где сразу по приезду в марте 1716 года их поселили в один из флигелей дома, некогда принадлежавшего К.А. Нарышкину (Архипов, Раскин 1964: 18). Г.К. Козьян (Козьян 1976: 21) утверждает, что этот дом находился на Второй Береговой улице (ныне Захарьевская), что не отражает действительности т.к. его там никогда не было. Очевидно, она спутала его с особняком Трубецких-Нарышкиных, расположенным на соседней улице (Чайковского), в котором семья Растрелли жить не могла, т.к. дом этот был построен в конце XVIII века, а Трубецким стал называться лишь в середине XIX века. Согласно Плану Зихгейма 1738 года⁹, опубликованному П.Н. Петровым, у сенатора Нарышкина в Санкт-Петербурге было два дома. (Рис. 1,2) И, вероятнее всего, Растрелли жили в том, который располагался подле Адмиралтейства. (Рис. 3) В то время как второй дом Нарышкина находился на окраине Васильевского острова и был слишком мал, чтобы иметь в себе флигель для проживания большой семьи Растрелли. (Рис. 4) Существует документ о том, что в марте 1716 года Губернская канцелярия оплатила им съем этой квартиры до января 1717 г. (Малиновский 2017: 33). Соответственно, утверждения некоторых исследователей о том, что они переехали в дом Нарышкина «с Французской улицы на Васильевском острове» (Овсянников 1982: 17) не совпадают с источниками. Так как известно, что строительство дома, который Менши-

ков «для лучшего надзирания квартиру ему (Растрелли старшему – К.Г.) приказал отвезть близ себя на Васильевском острове» (Малиновский 2017: 33) во «Французской слободе» недалеко от своего дворца (Матвеев 1938: 14), в апреле 1716 года еще не было окончено, по всей видимости, туда они так и не въехали. Следовательно, в доме Нарышкина семья Растрелли проживала 10 месяцев с самого приезда в Россию и до начала 1717 года.

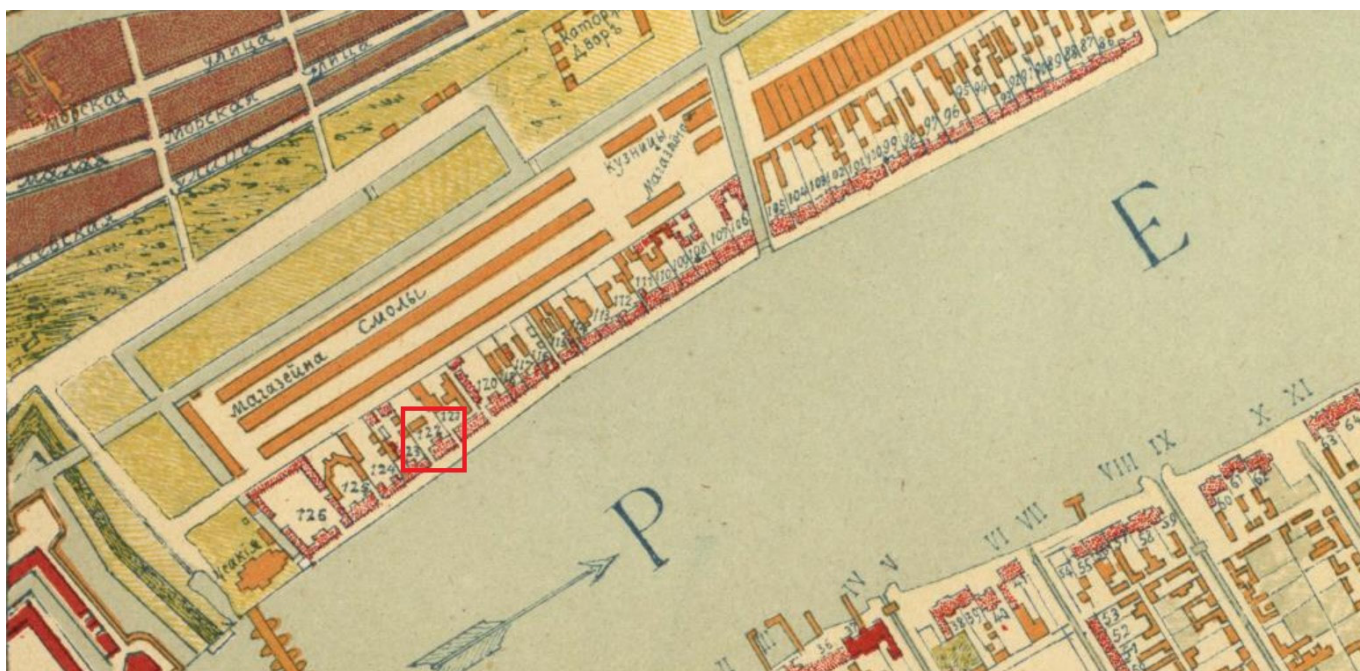
В январе 1717 г. Растрелли–отец предпринял попытку получить возможность переехать в более просторное жилье: «Для тридцати будущих учеников Растрелли просил предоставить большой дом» (Архипов, Раскин 1964: 24). Его просьба была одобрена. Директор Канцелярии от строений А. Черкасский получил 19 января 1717 предписание: «Ради учения учеников, которые даны будут на академию, отдать Растрелли в пользование пустующий дом покойной царицы Марфы Матвеевны и произвести в нем необходимый ремонт» (Архипов, Раскин 1964: 14-15). По окончании аренды флигеля дома Нарышкина в январе 1717 года, с целью увеличения пространства для рабочих нужд, «где освобожден ему дом, удобный для работы» (Овсянников 1982: 17), Бартоломео Растрелли со своей семьей и семьей сына, а также с учениками, рабочими и прислугой переезжает в пустующий дом царицы Марфы Матвеевны, который находился на Первой Береговой улице (ныне ул. Шпалерная), приблизительно на месте дома – 33 – согласно сравнениям современных карт и карт XVIII века. В доме было «жилых 10 камор, в которых не токмо имел себе и при нем обретающимся довольноное пребывание, но и кирка католическая в той его квартире была и других покоев имел довольно ж без всякой платы, в которых отправлял всякие подрядные дела» (РНБ. Ф. 575. Ед. хр. 1187. Л. 18 об.), «на дворе погреб в земле вкопан [...] над погребом анбар да запасных два, конюшня сарай на кареты [...] поварня и четыре избы жилых, в том числе две двойные» (РГАВМФ. Ф. 233. Оп. 1. Д. 29. Л. 52).

⁹ Уменьшенная копия рукописного плана «Санктпетербургской план 1738 году» («План Зихгейма») опубликована в журнале «Зодчий» в 1878-1883 гг. в статье П.Н. Петрова «Петербург в застройке и сооружениях»: Электронный ресурс: https://primo.nl.ru/primo-explorer/fulldisplay?docid=07NLR_LMS010476035&context=L&vid=07NLR_VU1&lang=ru_RU (дата обращения - 09.09.2022).



Рис. 4. Дом Нарышкина № 107, находившийся на Васильевском острове. Карта И.Ф. Зигхейма 1738 г. Фрагмент

Жили они там с 1717 по 1733 г. А если быть точнее, то сам Франческо Растрелли, по причине своего отъезда в Европу на учебу, жил там с 1717 по 1725 год и затем с 1730, не считая отъезд в Москву и возвращение, по 1733 год.

В 1733 году с целью очередного расширения домового пространства семья Растрелли снова переселяется, на этот раз в бывший дом Ю.Ю. Трубецкого, который находился на той же улице, что и дом Марфы Матвеевны – на Первой Береговой, согласно Плану Зигхейма это был дом № 144 (Малиновский 2017: 70). Козьян предположила, что он стоял на месте дома № 48 по ул. Шпалерной (Козьян 1976: 36). Но если сравнить карты Санкт-Петербурга XVIII века, где прослеживается поэтапное формирование современной топографии местности вокруг дома Трубецкого, мы увидим, что его нахождение четко совпадает с местом, где сейчас располагается здание Казарм и манежа Кавалергардского полка, построенное Л.И. Руской в 1803-1806гг. (Рис. 5-9).

Та часть здания, где некогда располагался двор семьи Растрелли тянется от Шпалерной улицы до Захарьевской вдоль Потемкинской (Рис. 10). Если посмотреть на боковые флигели Казарм, можно увидеть, что ширина здания совпадает с домом, зафиксированном на плане двора Растрелли XVIII века (РГИА. Ф. 485. Оп. 2. Ед. хр. 1557. Л. 71). Это говорит о вероятности того, что Казармы стоят на фундаменте дома, где жил герой наших повествований.

Растрелли въехали в отремонтированное каменное двухэтажное здание, где было 10 покоев: 5 на втором этаже для семьи, и 5 на первом для прислуги: «починено старых покоев для житья архитекту Растрелию пять, для житья же людем его пять же покоев, итого десять» (Малиновский 2017: 71). Одновременно с этим «Рядом на Трубецком дворе» (Малиновский 2017: 71), «в глубине

участка за садом» (Малиновский 2017: 72) начали строить новый деревянный дом: «да вновь строитца для житья ему Растрелию и с людьми, кроме поварен и сеней, двенадцать покоев» (Малиновский 2017: 71), оконченный к 1734 г. То есть через год он был построен и все переместились жить туда, а каменный дом стали использовать под мастерскую. «По чертежу самого Растрелли старшего возведен целый ряд служебных строений» (Архипов, Раскин 1964: 66). На дворе находились: конюшня на 6 стойл, сарай для карет, кузница, избы, погреб, и даже собственный сад, «в доме имелась домашняя церковь и жил парижский патер Кордилиэр» (Архипов, Раскин 1964: 96).

Хотелось бы напомнить, что в этом доме жило две семьи – Растрелли старшего и младшего, прислуга, рабочие, помощники, осуществляющие различные скульптурные работы, в доме постоянно бывали ученики, с которыми Растрелли старший проводил занятия. По данным переписи населения 1738 года всего в доме проживало 38 человек (РГАДА. Ф. 248. Оп. 4. Ед. хр. Л. 404 об.)! Можно себе представить какая в доме была шумная и не спокойная обстановка, отвлекающая от работы. Но Франческо Растрелли не постоянно находился там. С 1735 по 1740 г. в строительный сезон – с апреля по октябрь – он уезжал жить в Курляндию, где был задействован в строительстве герцогских дворцов: «Он имел квартиру в Елгаве в доме органного мастера Иоганна Генриха Иоахима» (Ланцманис 2001: 14-15), «в Рундале же для архитектора был построен небольшой деревянный дом», а «герцог оплачивал все текущие расходы по содержанию» (Ланцманис 2001: 15). А в 1741 году на верхнем этаже Старого Зимнего дворца (Петра 1) для Растрелли было выделено две комнаты (Овсянников 1982: 61), где под его же наблюдением «отправлялись



Рис. 5. Расположения дома Трубецкого. План Санкт-Петербурга в 1738 году, составленный и гравированный по историческим сведениям, находящимся в Военно-топографическом Депо. 1846 г. Фрагмент

к рисованию чертежи домов и строений его императорского величества» (Малиновский 2017: 209). Скорей всего там и была его основная мастерская на то время.

Существует также мнение, что в 1742 году Растрелли уезжал в Киев. Такое предположение возникло на основании хранящегося в РНБ чертежа плана пещер Киево-печерского монастыря, с надписью: «Plan leve par ordre L'Imperatrice Elisabeth par Francois Rastrelli Ober – Architecte de la cour Imperiale – Premiere Partie» («План, составленный по приказу Императрицы Елизаветы Франсуа Растрелли Обер-Архитектором Императорского двора – Часть Первая»). Однако подписи самого архитектора там нет, и быть не могло, т.к. чертеж содержит в себе строения 1781 года. Вероятней всего, это не более чем копия с более поздними дорисовками. А сам архитектор в Киеве скорей всего не бывал.

Тем не менее, несмотря на все разъезды, его основным местом жительства по-прежнему оставался дом Трубецкого. В 1744 г. умер Растрелли старший, и все заботы по дому легли на плечи Растрелли младшего. В этом доме он прожил самое большое количество времени, находясь в России – 15 лет.

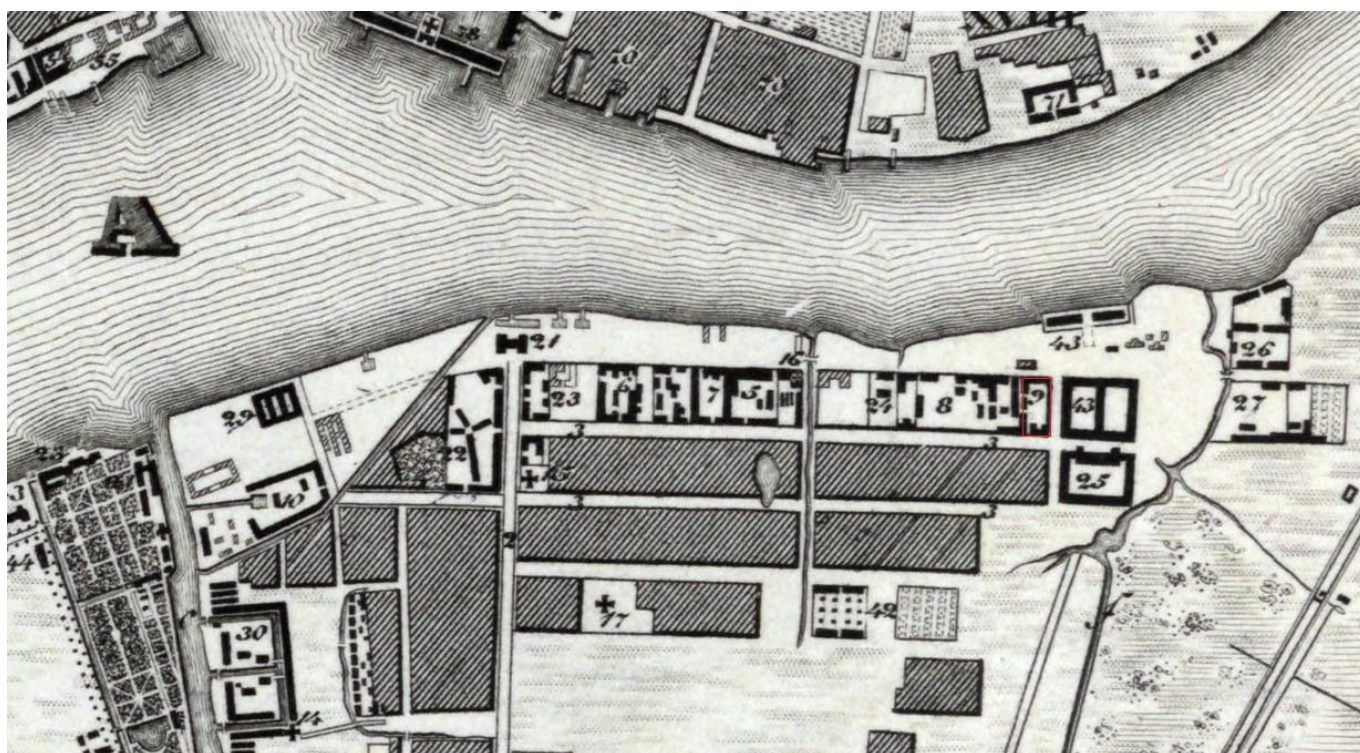
В октябре 1748 года он съезжает с дома Трубецкого по причине отдаленности от «строений Ея императорского величества дворцов» (Малиновский 2017: 177), и снимает квартиру в «доме мастера Антона Шмита на углу Большой Морской улицы и Средней перспективы (Позднее Гороховой улицы)» (Малиновский 2017: 177). По мнению Малиновского он прожил там несколько лет, но документального подтверждения тому нет. Через 4 года после переезда, в 1752 году, Растрелли обратился к Елизавете Петровне с просьбой выделить ему участок

земли на Невском проспекте, под постройку собственного дома (Малиновский 2017: 177), но безуспешно.

Не получив возможность наконец остепениться и обзавестись своим личным жилым пространством, он был вынужден продолжать свою жизнь в арендных условиях. Вероятно, в этом же, 1752 году, Растрелли все же переезжает на Невский проспект и поселяется в доме А.У. Саблукова напротив Гостиного двора, «на участке нынешнего дома №46 по Невскому проспекту» (Козьян 1976: 189). Этот дом оказался последним известным нам пристанищем великого мастера в России. В 1753 году на некоторое время он уезжал в Москву и жил в доме графа С.Г. Строганова (Кузнецов 2015: 14). В это время посетил Истру (Михайлов 1952: 112).

В 1760 году неизвестные обстоятельства заставили Растрелли распродать часть своего имущества и отказаться от аренды всего дома, «ограничившись съемом одной квартиры» (Малиновский 2017: 203), занимая теперь только часть дома. Подобные решения архитектора наталкивают на мысль о том, что ему для чего-то нужны были крупные денежные средства, т.к. в то время он все еще находился на службе двора и имел довольно высокое жалование. Вероятно, уже тогда он начал думать о своем удалении на родину. Ведь уже через год, в 1761 году, он предпринял первую попытку покинуть русскую службу, обратившись к императрице Елизавете Петровне с просьбой об отставке, на что получил отказ (Малиновский 2017: 204). Как известно, в то время невозможно было самовольно покинуть Петербург, не получив специального «паспорта на выезд» (Кошелева 2004: 43). В 1762 году он повторил свое прошение, но уже к Екатерине II. В ответ на это она предоставила ему солидную сумму денег и отправила в отпуск на год



Рис. 6. Место, где ранее находился дом Трубецкого. План Санкт-Петербурга в 1756 году, составленный и гравированный по историческим сведениям, находящимся в Военно-топографическом Депо. 1846 г. Фрагмент

в Италию (Малиновский 2017: 206). По возвращении, в 1763 г. он снова стал просить об отставке и, наконец, ее получил: «всемиловнейше увольняем мы его от службы Нашей» и повелеваем «производить ему, по смерти его, пенсию по тысяче рублей в год» (Овсянников 1982: 173).

В 1764 году Растрелли покинул Санкт-Петербург и направился в сторону Италии: «9 августа 1764 года в журнал записи иностранцев, проезжавших через Ригу, был внесен направляющийся «до Италии [...] Граф де Растрелли» (Малиновский 2017: 211). Многие считают, что по пути он заехал в Курляндию и остался там, так и не доехав до места назначения. Но вероятно, он задержался там недолго. Если проследить его перемещения, и принять во внимание то, что: «Растрелли в Курляндии не получал определенного жалования. Документы этого периода показывают, что время от времени ему выдавались разные суммы денег» (Ланцманис 2001: 17), т.е. деньги он получал весьма хаотично и не постоянно, а также то, что ему каждый год приходилось ездить в Россию за своим пенсионным жалованием, он мог бывать в Курляндии проездом из Италии в Россию и наоборот. Ведь у него были четкие намерения ехать именно в Италию. Об этом говорит и то, что посылая свои прошения об отставке, он сопровождал их просьбами о денежных выплатах, что бы «в отечестве моем без нужды прожить» (Малиновский 2017: 204), или «вознаграждении, дабы я мог жить с семьей на моей родине», а затем и вовсе просит выплатить ему довольствие на 12 лет вперед: «Я нижайше прошу Ваше императорское величество согла-

ситься на мою нижайшую просьбу из-за чрезвычайной удаленности отсюда моей родины и трудности получения моей пенсии там где я буду; вот почему я умоляю Ваше Императорское Величество благосклонно и великодушно согласиться приказать, выдать мне ее сразу за дюжину лет, чтобы, приехав туда, я мог бы сразу купить себе небольшой участок земли, чтобы поселиться там с моей семьей» (Малиновский 2017: 207). Желание иметь свой собственный дом не оставляло архитектора. Не получив возможности реализовать его в России, он решил попытать удачу в Италии. Однако и здесь ему не повезло. Екатерина II ответила отказом: «жалованья [...] вперед выдавать необычайно, то и удовольствовать его в сем прошении невозможно» (Малиновский 2017: 207).

С 1764 и до 1769 года упоминания о Растрелли периодически появляются в документах курляндской канцелярии, от чего у исследователей сложилось впечатление, будто эти 5 лет он жил там. Однако вместе с этим известно, что с 1765 по 1766 г. он также находился в Берлине (Малиновский 2017: 212), а почти весь 1768 год был в Италии: «Растрелли выехал из Митавы 24 февраля 1768 г. и вернулся из Италии 25 ноября того же года» (Денисов, Петров 1963: 201). «После этого его имя исчезает из материалов герцогского архива» (Ланцманис 2001: 15). Вероятно, что в 1770 году он снова побывал в Италии, поскольку в октябре того же года он привез оттуда с собой в Россию картины для Академии Художеств. Малиновский считает, что он приобрел их годом ранее, т.е. в 1769 году, хотя тут же сообщает, что Растрелли был там только в 1768 году (Малиновский 2017: 217). Логичнее



Рис. 7. Место, где ранее находился дом Трубецкого. План Санкт-Петербурга в 1799 году, составленный и гравированный по историческим сведениям, находящимся в Военно-топографическом Депо. 1846 г. Фрагмент

представить, что он привез их сразу после приобретения, чем то, что он возил их два года с собой. В 1770 году имя Растрелли появляется в петербургских документах, где мы видим его в последний раз. Далее он исчезает. Где он жил все это время, в каких домах останавливался, снимал ли он жилье или жил у родственников, друзей – нам не известно.

Итак, после 1769 года Растрелли пропадает со всех документальных радаров, появившись лишь в 1770 году в Санкт-Петербурге в связи с подачей прошения в Академию Художеств на вступление в «почетные вольные общники». А уже 29 апреля 1771 года мы становимся обладателями свидетельства о его кончине – указа Екатерины II о выплате пенсии (Денисов, Петров 1963: 16; Овсянников 1982: 184) зятю уже умершего архитектора: «Архитектору Бертулиати прикажите выдать за один год пенсию, которую умерший Растрелли получал. Он на дочери Растрельевы женат» (Малиновский 2017: 291). Мы не знаем, что происходило в эти последние три года (1769-1771) его жизни и где, как и когда она, собственно, закончилась, об этом остается только догадываться. Но на этот счет существует несколько версий. Рассмотрим их.

Версия первая и самая популярная, сторонниками которой являются К. Малиновский, А. Петров, Д. Аркин, Ю. Овсянников, Б. Виппер, З. Батовский и другие: в октябре 1770 г. Растрелли вернулся в Санкт-Петербург, подал прошение в Академию Художеств, дождался одобрения, которое случилось 9 января 1771 г., собственно, там же, в Санкт-Петербурге вскоре и умер. То есть, согласно этой версии, последние полгода своей жизни

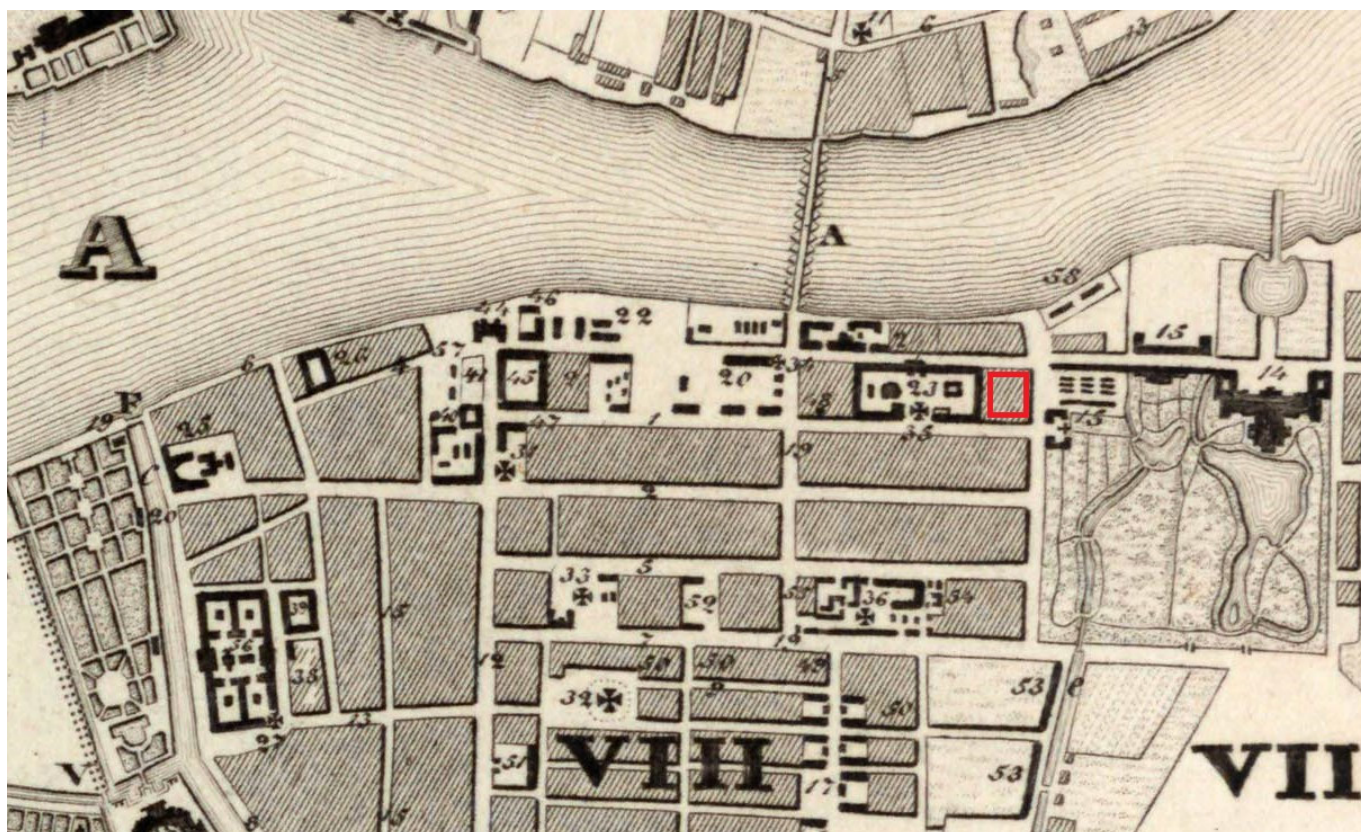
– с октября 1770 по апрель 1771 г. он прожил в Санкт-Петербурге. За основу своего утверждения исследователи брали факт того, что между прошением, которое было подано в октябре 1770 и указом о выплате денег в апреле 1771 года, 9 января состоялось его принятие в «вольные общники» Академии Художеств: «сопоставляя даты избрания зодчего в “вольные общники” и даты указа о выплате пенсии позволяет сделать вывод о том, что Растрелли умер в Петербурге, по-видимому, в апреле 1771 года» (Денисов, Петров 1963: 16). Или: «обстоятельство находит косвенное подтверждение в факте присвоения зодчему в этом году звания “почетного вольного общника” Академии Художеств» (Аркин 1954: 114). Исследователи связывают это событие с непрерывным присутствием Растрелли на заседании, где выносилось решение. Однако, вероятнее всего, оно было принято без его участия, так как «в тот же день зодчему был направлен диплом Академии об избрании его “почетным вольным общником”» (Малиновский 2017: 219), что говорит о том, что он не был вручен ему лично, а соответственно он мог находиться где угодно, в том числе и за пределами России.

Вторая зацепка, которая используется сторонниками рассматриваемой версии – это факт «выплаты пенсии зятю умершего архитектора» (Малиновский 2017: 219). Считается, что если зять нашего героя получил деньги в Петербурге, то и Растрелли непременно был и умер там же, причем обязательно незадолго до этого. Но мы помним, что после 1764 года, эту пенсию ему выплачивали каждый год: «исправно мне производится пожалованная по смерти мою тысячерублевая мне



Рис. 8. Здание Казарм и манежа Кавалергардского полка, возведенное в 1806 году на месте дома Трубецкого, сохранившееся до нашего времени. План Санкт-Петербурга в 1840 году, составленный и гравированный по историческим сведениям, находящимся в Военно-топографическом Депо. 1846 г. Фрагмент

пенсия» (Овсянников 1982: 176), хотя при этом он уже не жил в Санкт-Петербурге, а либо приезжал за ней каждый год сам, либо посылал кого-то из своих родственников, следовательно выплата денег не указывает на факт его присутствия, а соответственно и смерти в Санкт-Петербурге.

Малиновский, пытавшийся закрыть этот вопрос и окончательно доказать, что последние пол года своей жизни Растрелли провел и умер в Санкт-Петербурге, представил нам вновь найденное письмо: «30 апреля 1771 года Якоб Штелин в письме сыну Петру сообщил из Санкт-Петербурга: “Граф Растрелли умер от апоплексического удара”» (Малиновский 2017: 219). «Le cte Rastrelli most d’un coup d’aropleri» (ОР РНБ. Ф. 871. Ед. хр. 275. Л. 9 об.) – короткая запись в лавине посторонней информации проскальзывает в письме совершенно между прочим. Малиновский делает акцент на то, что письмо было написано из Санкт-Петербурга, по его мнению, факт нахождения Штелина там, полностью пресекает возможность получить эту весть не из Санкт-Петербурга, а, скажем вестью из той же Италии или Курляндии и откуда угодно, хоть из пути следования куда-либо. Напомним, что о смерти графа Растрелли в городе было известно уже 29 числа, то есть за день до написания письма, а возможно даже и раньше. И, Штелин, который ранее прилежно записывал сведения обо всех деятелях искусства, не имел подробной информации об этом, что указывает на получение этих сведений от третьих лиц.

Если бы смерть застала Растрелли в Санкт-Петербурге, то жители города были бы первыми свидетелями случившегося, и более точно осведомлёнными обо всех подробностях. Это не могло бы не способствовать, например, появлению некролога в газете, подробной записи в тетради и письме Штелина или других знакомых архитектора, заметок и воспоминаний, организации его похорон, записи в метрических книгах – все это не могло пройти незаметно.

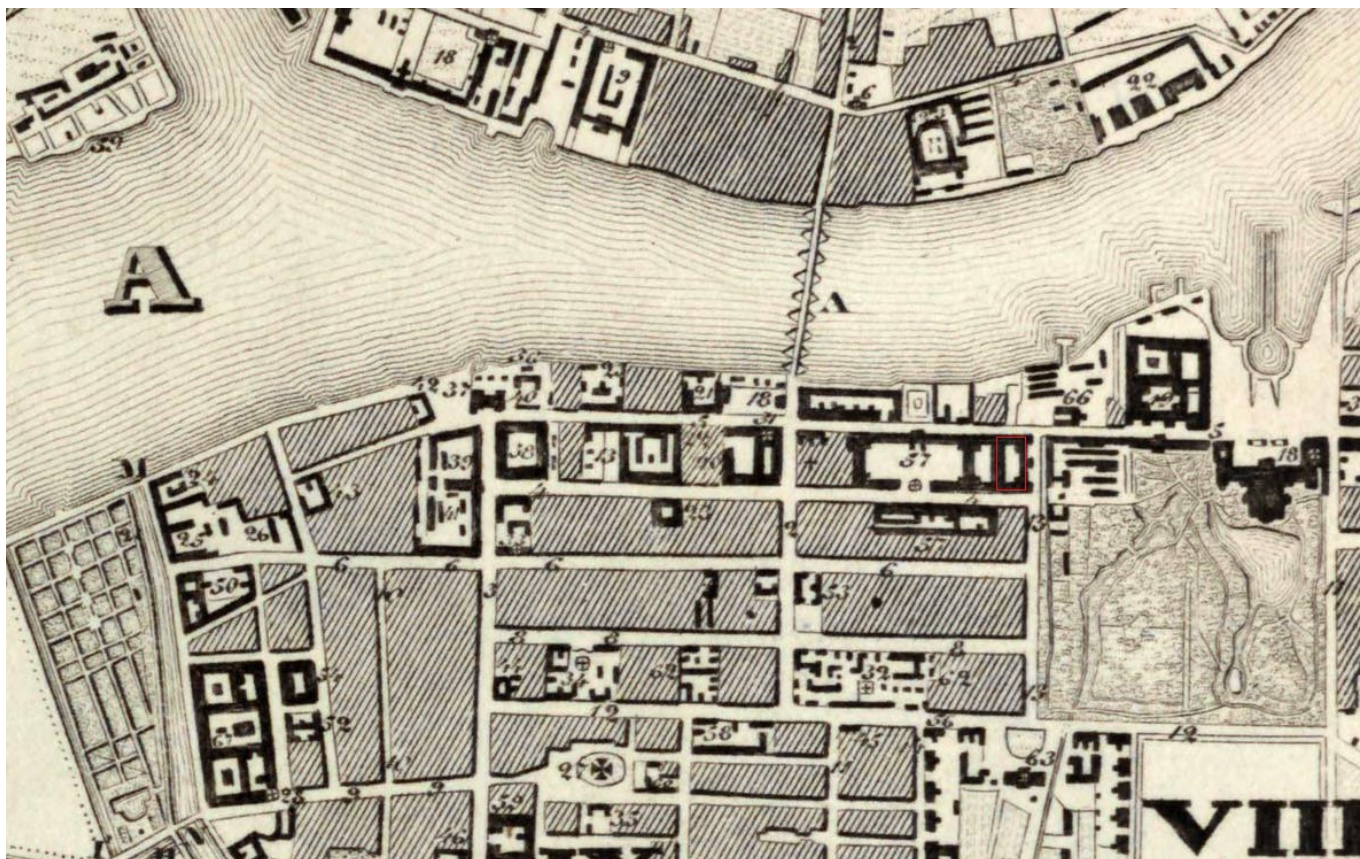
Таким образом, найденное письмо Штелина не добавляет к уже имеющейся информации новых сведений и в сложившейся исторической картине ничего не меняет, а тем более не закрывает этот вопрос.

Известно, что в ЦГИА за 1771 год метрика отсутствует, однако в бумагах П.Н. Петрова, хранящихся в ОР РНБ есть выписки из кладбищенских ведомостей – «Списки погребенных на кладбищах в Санкт-Петербурге с 4 марта 1771 года по 1887 год» (РНБ. Ф. 575. Ед. хр. 341). В этот список внесены все деятели культуры, жившие и умершие в Санкт-Петербурге в это время и Растрелли в нем отсутствует. Петров сообщает: «С 1771 г. я его теряю из вида совершенно безследно» (Петров 1876а: Ед. хр. 48. Л. 32).

Таким образом, изложенная выше версия представляется нам сомнительной по причине полного отсутствия документального материала, за исключением указа Екатерины II и письма Я. Штелина, которые лишь указывают на факт смерти, но другой информации в себе



Рис. 9. Здание Казарм и манежа Кавалергардского полка, возведенного на месте дома Трубецкого. Современный вид

не несут (такие как место и точная дата), как бы исследователи не пытались доказать обратное.

Сторонниками второй по популярности версии явились: А. Матвеев, П. Петров, И. Грабарь, И. Ланцманис и другие. Эта версия подразумевает, что после отъезда из России в 1764 году, Растрелли уехал в Курляндию, после чего там и остался до конца своих дней: «В 1770-х годах знаменитый строитель удалился в Митаву к герцогу» (Петров 1876а: Ед. хр. 48. Л. 32), «Бирон [...] пригласил знаменитого зодчего провести с ним остаток жизни» (Матвеев 1938: 23).

Существует даже легенда о том, что «он был тайно похоронен рядом со своей женой в склепе у стены реформатской церкви в Елгаве. Тайно, якобы потому что он был католиком» (Ланцманис 2001: 15). Однако легенда эта опровергается тем, что ровно через 100 лет, в 1867 году ее «маленький и невзрачный» (Малиновский 2017: 605) склеп, пристроенный к алтарной стене был вскрыт и снесен, а «остатки гроба и скелета были перезахоронены в стене церкви» (Малиновский 2017: 605), что указывает на то, что в склепе находились останки одного человека, а не двух. Эта версия также разбивается о полное отсутствие документов о факте смерти и вообще нахождения Растрелли в это время там, несмотря на то, что до этого в Курляндии фиксировался буквально каждый шаг его пребывания. К тому же было бы странно предположить, что сведения о его жене были документально зафиксированы, а о нем,

по какой-то случайности, нет. Скорей всего мы имеем дело с отсутствием в Курляндии не только документов, но и самого Растрелли.

Следующая версия могла бы попасть в номинацию самой мистической, так как не имеет под собой никаких оснований. Она родилась в научно-популярном издании ленинградского экскурсовода Г.К. Козьян с железной ссылкой на П.Н. Петрова: «В конце 19 века историк архитектуры П.Н. Петров сделал доклад в обществе любителей старины о работах Растрелли. В своем выступлении он сказал, что в Италии, в Лугано, случайно найдена могила Растрелли, на мраморной плите которой начертаны даты его жизни – 1700-1771» (Козьян 1976: 195). Ее почти в точности повторяет А. Кедринский: «Исследователь русской архитектуры П.Н. Петров в конце XIX века упомянул, что в городе Лугано им случайно была обнаружена могила Растрелли с датами 1700-1771» (Кедринский 2013: 66).

Первое недоумение, вызывает превращение Петербургского Общества архитекторов в общество любителей старины, при ссылке на известный нам доклад Петрова. Далее, вопросы возникают от утверждения, что на мраморной плите найденной могилы архитектора были начертаны даты его жизни, без пояснений, почему упомянутый «историк архитектуры», несмотря на это, продолжает поиск тех самых дат (ведь, по словам Козьян, они были на плите). Ну и самое парадоксальное в этой истории – появление города Лугано. Посмо-



Рис. 10. План двора семьи Растрелли с обозначением дома Трубецкого и прочих строений. РГИА

трим на настоящую цитату Петрова: «Поводом к моим чтениям были те немногие сообщения, которые дали возможность открыть даты его рождения по случайному открытию его надгробной плиты в Италии» (Петров 1876а: Ед. хр. 48. Л. 32) – ни про высеченные годы жизни, а уж тем более с уточнениями – «1700-1771», и никакого города Лугано в речи Петрова нет, здесь также нет сведений о том, что плиту нашел именно он. Судя по фразе, плиту эту он не видел, а информацию получил от третьих лиц, поскольку, согласно сохранившимся о нем сведениям, сам, скорей всего, не был в Италии, учитывая, что город Лугано вообще находится в Швейцарии.

Таким образом, Козьян ввела в заблуждение некоторых исследователей, которые разнесли эти неверные сведения по своим работам, но к счастью их не так много: «В Италии Растрелли не нашел себе работы и поселился в городе Лугано у родни своего зятя» (Кедринский 2013: 65); «могила одного из Растрелли, по сообщению П.Н. Петрова, была найдена в Лугано в середине XIX века» (Малиновский 2001: 47).

Этой версии в свое время уделил внимание и К.В. Малиновский, благодаря чему оргкомитетом царскосельской конференции, посвященной 300-летней годовщине со дня рождения архитектора, на которой он выступал, был послан запрос в Лугано с целью выявления нужной информации, на что был получен отрицательный ответ. Убедившись в несостоятельности данного

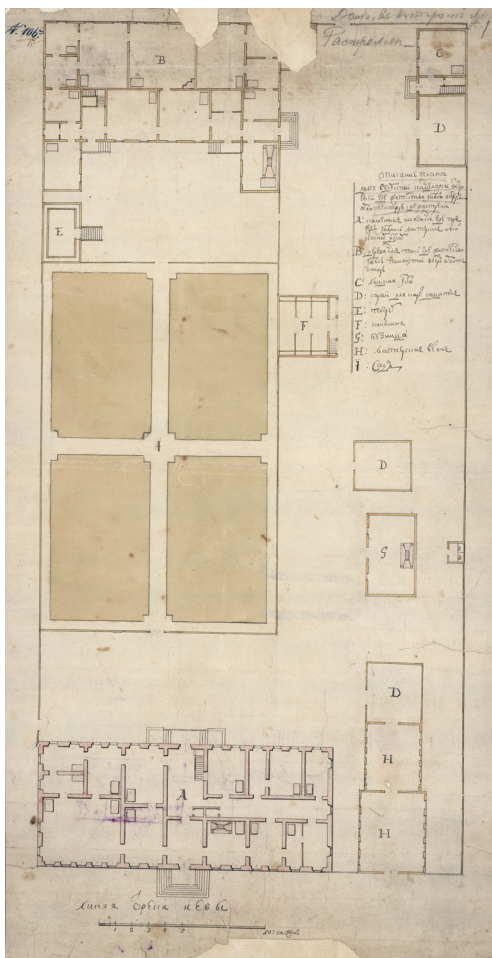
вопроса, Малиновский примкнул к версии номер один, рассмотренной выше.

Здесь можно только добавить тот факт, что в свое время город Лугано был подвержен подробному исследованию со стороны А. Бенуа. Который говорил об этом так – «Я погрузился в изучение» (Бенуа 1909: 175). И надо сказать, что изучение это было глубочайшим. Находясь непосредственно там, он посещал библиотеки, архивы, общался с местными исследователями, потомками известных деятелей искусства, связанных с этим городом, своими глазами видел коллекцию Э. Адамини в Бигоньо. От его внимания не могло уйти ни одно фактическое явление, проходившее некогда там. Нахождение Бенуа в Лугано, не нашедшего сведений о следах пребывания там Растрелли, самое верное доказательство отсутствия этой информации, а соответственно и пребывания самого архитектора там.

Что касается места смерти нашего героя, существует еще одна версия, самая редкая и непопулярная. Согласно ей – последние дни своей жизни и смерть Растрелли встретил в Италии: «Место погребения Растрелли неизвестно, одни говорят, что он умер на родине в Италии, другие – что в России» (Яцевич 1938: 74). Как это ни парадоксально, но к возникновению этой версии причастен в первую очередь П.Н. Петров, заявивший о нахождении надгробной плиты в Италии. Петров действительно мог владеть этой информацией, но поскольку она была весьма расплывчатая, то и до нас дошла весьма фрагментарно. Эта версия имеет право на жизнь.

Если проследить траекторию перемещений нашего героя за последние годы жизни, то становится очевидным, что в Курляндии Растрелли действительно был постоянным проездом, скорей всего на пути в Италию. Периодические упоминания о нем в документах показывают, что: с 1764 по 1765 он появляется в Курляндии; с 1765 по 1766 – в Германии; с 1766 по 1767 снова в Курляндии; весь 1768 он находится в Италии; в 1769 – снова в Курляндии; в 1770 – в Италии, откуда он привез живописные полотна для Академии Художеств. В октябре 1770 году он мог приехать очередной раз в Россию за полагавшимися ему 1000 рублями, попутно написав прошение в Академию Художеств, и удалиться обратно в Италию.

Как видно – меньше всего сведений мы имеем о его пребывании в Италии, иными словами, его итальянское местонахождение освещается источниками в меньшей степени, если не сказать, что оно не освещается вообще. Все разговоры о желании удалиться в Италию мы узнаем из русских документов. Соответственно, там, где пропадают сведения о Растрелли в России, там появляется вероятность его нахождения на родине, судя по постоянным неудержимым стремлениям архитектора уехать именно туда. Он вполне мог умереть в Италии, после чего его зять Ф. Бертулиати с семьей за неимением средств к дальнейшему существованию там, мог вернуться в Россию, привезя с собою весть о кончине Растрелли, получив его годовую пенсию, и, по всей видимости, как-то временно устроиться в России на следующие 6 лет (с 1771 по 1777 гг.) (Малиновский 2017: 220). С собой Бертулиати привез и дорогие Растрелли



Рис. 11. Портрет Ф. Фуга кисти неизвестного итальянского художника. ГЭ. Инв. № – ЭРЖ 2635

чертежи. Вполне вероятно, что именно он и продал их польскому графу Потоцкому и на эти деньги уехал из России. Время приезда Потоцкого (1776 г.), ставшего обладателем коллекции растреллиевских чертежей в Россию совпадает со временем отъезда Бертолиати (около 1777 г.: Малиновский 2017: 220) из России.

Здесь уместно было бы также упомянуть о мифическом письме, информация о котором также родилась в книге Козьян без ссылок и указаний на архивные источники и литературу: «Последнее письмо Растрелли в Академию Художеств было получено из Рима в июне 1771 года» (Козьян 1976: 194). Так же как историю с Лугано, это повторил Кедринский: «Он уехал в Рим, откуда в июне того же года (1771) пришло его последнее письмо. Далее о нем ничего достоверно не известно» (Кедринский 2013: 66). Надо сказать что, архив Академии Художеств этих лет был передан в РГИА, где упомянутое письмо обнаружено не было.

Очевидно, Г. Козьян приписала Растрелли письмо кардинала А. Альбани, написанное из Рима в июне 1771 года, которое лежит в деле рядом с письмом Растрелли (Дело о почетном любителе кардинале Альбани и почетном вольном общнике графе Ф. де Растрелли // РГИА. Ф. 789. Оп. 1 ч. 1 Д. 430. Л. 5). Оба они написаны на французском языке и адресованы в Академию Художеств. Не обратив внимание на то, что письма имеют разные почерка, она решила, что оба они принадлежат Растрелли.

Что касается самой даты смерти, то на данный момент она остается неизвестной. По предположениям большинства исследователей она сокрыта в последних числах месяца апреля 1771 г., так как последние изве-

стия о кончине мастера приходятся на 29 и 30 того же месяца, в первом случае это указ Екатерины II о выплате пенсии (Божерянов 1882: 607-608), во втором – упоминание в письме Я. Штелина (ОР РНБ. Ф. 871. Ед. хр. 275. Л. 9 об.).

Говоря о жизни великого мастера, считаем необходимым также прикоснуться к теме его иконографии. В литературе середины XX столетия существует мнение, что «до нашего времени дошло несколько портретов» (Денисов, Петров 1963: 16) Растрелли. Первое упоминание об одном из них обнаруживается в 1788 году в «Журнале директорских определений» (Денисов, Петров 1963: 16) Академии художеств, где некогда была сделана запись: «За купленную для академии живописца Фанзелю от жены ево вдовы портрет господина почетного вольного общника Графа де Растрелли двадцать рублей заплатить [...] а оный портрет отдать для хранения в библиотеку» (Малиновский 2017: 219, со ссылкой на: РГИА. Ф. 789. Оп. 19. Отд. VI. 1788 год. Ед. хр. 21. Л. 1-2). Что касается дальнейшей судьбы этого портрета, то она теряется в пучине различных предположений, т.к. упоминаний о нем мы больше нигде не встречаем. Вполне вероятно, что эта запись из «Журнала» Академии Художеств могла трактоваться по-иному, и говорить о принадлежности портрета не с точки зрения авторства и портретируемого, а с точки зрения имущества, при которой картина могла принадлежать Растрелли, а затем Пфанцельдту, который мог приобрести ее у архитектора, например, в 1761 году, когда он распродал свои «неизрядные картины лучших мастеров» (Малиновский 2017: 203). Также можно предположить, что этот портрет действительно существовал, но теперь он утрачен, либо выпал за границы своей атрибуции и отправился на хранение в неизвестном направлении. Наряду с этим имеет право на жизнь и предположение о том, что это мог быть тот самый портрет, который внезапно появился в 1870 году на Исторической выставке портретов лиц XVI-XVIII вв. под названием – портрет Растрелли, кисти Ротари, принадлежащий на тот момент А.И. Штукенбергу. Впоследствии он перешел в собственность к П.С. Строганову, далее в ГРМ, и в конечном счете оказался в ГЭ, но уже как портрет Растрелли, неизвестного художника (Алексеев 2020). В 1987 году, на основе личных «прозрений» (Котельникова 1988: 186) одного из сотрудников ГЭ, портрет был переатрибутирован и приписан кисти Пфанцельдта, а также «безусловно, документировано» (Котельникова 1988: 185), без предоставления тех самых документов было установлено, что на портрете действительно изображен Растрелли (Котельникова 1988: 186) (Рис. 11). В 2020 году сотрудником ГРМ С.Д. Алексеевым было доказано, что на портрете изображен не Растрелли, а итальянский архитектор Ф. Фуга, и выполнен он был не Пфанцельдтом, а, согласно оценке Алексеева, неизвестным итальянским художником (Алексеев 2020). Здесь нужно также упомянуть, что в ГЭ был еще один портрет Растрелли, в действительности же не имеющий к нему никакого отношения, впоследствии обозначенный как автопортрет Н. Ларжильера (Алексеев 2020) (Рис. 12).



Рис. 12. Автопортрет Н. Ларжильера. ГЭ. Инв. № – ЭРЖ 2890

Упоминание об очередном псевдорастреллиевском портрете мы встречаем в труде Петрова и Денисова: «в Кировском областном художественном музее имени А.М. Горького хранится портрет неизвестного архитектора работы К. Христинека. Предполагается, что на портрете изображен Растрелли» (Денисов, Петров 1963: 16) со ссылкой на статью из журнала 1938 года (Искусство. 1938. № 3. С. 132), в которой мы находим краткий обзор коллекции музея с беглым упоминанием работы под названием «Портрет Растрелли – сына» кисти К.Л. Христинека (Искусство. 1938. № 3. С. 132), за которым следует описание: «в этом портрете, написанном в зеленовато-коричневых тонах, выразительно переданы лицо и вся фигура» (Искусство. 1938. № 3. С. 132). А.Н. Петров ошибочно предположил, что на портрете изображен архитектор Франческо Растрелли, по причине того, что репродукция портрета в журнале отсутствует, также как и его датировка. Сегодня он доступен на сайте виртуальной реконструкции Румянцевского музея¹⁰ и мы можем ознакомиться с ним визуально (Рис. 13). Первое, что бросается в глаза, это факт того, что на портрете изображен не архитектор, а музыкант – мальчик, примерно 13-15 лет с флейтой в руках. Портрет имеет два названия: «Портрет мальчика с флейтой» и «Портрет сына графа Франческо Растрелли», датированный 1781 годом. Несмотря на большие вопросы к автору атрибуции портрета, который сделал вывод, что на нем

изображен сын не Растрелли старшего, скульптора – как предположили Петров и Денисов, а Растрелли младшего – Франческо, вероятно не зная, что его единственный сын умер во младенчестве, не говоря уже о сопоставлении возраста Франческо Растрелли и его портретного «сына», очевидно, что Петров и Денисов были введены в заблуждение.

Далее, в нашей иконографической галерее мы находим портрет, хранящийся в ГРМ и представляющий для нас больший интерес, чем представленные выше, так как на сегодняшний день это единственно признанное и не подвергающееся сомнению изображение архитектора – портрет Растрелли кисти П.А. Ротари (Рис. 14). Мы не знаем, когда он был написан. Его датировка колеблется с 1756 – года приезда Ротари в Россию до 1762 – года смерти художника. Портрет поступил в ГРМ из родовой усадьбы Воронцовых-Дашковых «Андреевское» Владимирской области. «Подтверждением того, что изображен действительно Растрелли, служит запись в старых каталогах собрания картин Воронцовых» (Денисов, Петров 1963: 201).

Итого мы насчитали целых 5 портретов Растрелли, из которых реально существует только один. Но здесь необходимо также упомянуть о еще одном предполагаемом изображении архитектора, в данном случае речь уже пойдет не о портрете, а скорее о картине бытового жанра, где наш герой изображен в полный рост за показом чертежа Екатерининского дворца императрице и ее приближенному, действие происходит в парке на фоне архитектурного пейзажа (Рис. 15). Однако картина эта не дошла до нашего времени, поскольку была утрачена в годы второй мировой войны. Полотно было помещено в золоченую раму, встроенную в десюдепорт одной из комнат Екатерининского дворца в Царском Селе, там же и погибло. До нас дошла фотография картины, которая была опубликована Г.К. Лукомским в своей книге «Царское Село», изданной в 1924 году в Берлине (Кедринский 2013: 238). Ее изображение повторили в своих трудах Бронштейн (Бронштейн 1940), Кедринский (Кедринский 2013: 239) и Малиновский (Малиновский 2017: 164). Качество фотографии настолько высоко, что оно позволяет в подробностях рассмотреть изображение самой картины и получить о ней исчерпывающее представление. Кедринский считает, что ее автором, вероятно, был Д. Валериани: «Такую композицию в то время был способен создать, по нашему мнению, только один художник – Д. Валериани, который был мастером пейзажей с архитектурным фоном и превосходным исполнителем многофигурных сюжетов» (Кедринский 2013: 238). Малиновский же полагает, что автором был Л.К. Пфанцельдт – свое предположение он не поясняет (Малиновский 2017: 164). Высокое разрешение фотографий, наличие материалов о комнате, которая носила название Зеленая проходная, где находился десюдепорт с интересующей нас картиной, позволили в 1970-х гг. исполнить проект ее воссоздания (Кедринский 2013: 238). Это дарит надежду, что однажды иконография Растрелли, пополнится вновь возрожденным полотном, имеющим для нас огромное историческое значение.

¹⁰ Электронный ресурс: <http://www.rmuseum.ru/data/catalogue/canvas/rossiya/krm0757.php> (дата обращения - 09.09.2022).



Рис. 13. Портрет мальчика с флейтой кисти К.Л. Христинека. Смоленский ГМЗ. Инв. № – 710

Разбор иконографического материала неизбежно подтолкнуло нас к попыткам реконструкции возможного характера изображаемого. Хотя в точности мы сделать этого не можем, т.к. сохранилось недостаточное для того количество источников. Самыми показательными из них могли бы стать воспоминания современников, однако судить о том, каким человеком был Растрелли, нам приходится только по письмам, завуалированным придворным этикетом и канцелярской переписке, приподнимающей завесу бытового общения с коллегами, заказчиками и исполнителями. Причина обсуждения данного вопроса заключена в упорных попытках исследователей Растрелли навесить на него ярлыки высокомерного, самолюбивого и деспотичного человека, т.е. начертать негативную характеристику личности. Наша задача состоит в том, чтобы сгладить и нейтрализовать прочно устоявшееся мнение, дав шанс на жизнь другим гипотезам.

Откуда берет начало подобное предвзятое отношение к нашему персонажу неясно. Но уже в 1882 году в статье И.Н. Божерянова мы находим упоминание об «озлоблении многочисленных его недоброжелателей» (Божерянов 1882: 608), которое он называет преданием, и в правдивости которого сомневается, считая его «вряд ли справедливым» (Божерянов 1882: 608). Вероятнее всего, подобное предание возникло еще в конце XVIII века, во времена свержения растреллиевской архитектуры и установления новой моды в творчестве

возведения сооружений. Тогда-то весь негативный пыл и перешел с неугодных объектов искусства на их создателя и передавался в устной форме до тех пор, пока во второй половине XIX века не обрел свое рукописное обличье и не получил дальнейшее развитие.

К примеру, у З. Батовского мы встречаем такие характеристики как: «Вместе с возрастающей силой таланта архитектора и по мере назначения на более высокие посты, [...], усиливается высокопарный тон приверженца барокко и итальянца, и к тому же графа Папского государства» (Батовский 2000: 12). А его слова из знаменитых «Реляций» – «j'ai fait batir» (Батовский 2000: 12) – переводятся им, как «я приказал построить» (Батовский 2000: 12), вместо – «я построил». По всей видимости, носитель такого мнения считал, что человек, занимающий высокие посты и имеющий некоторые титулы должен был по определению быть высокомерен, но разве такие личные умозаключения могут быть достоверными свидетелями прошлого? Для человека, столько сделавшего в своей профессии, наличие некоторых регалий должно быть само собой разумеющимся. К тому же, как известно, архитектора не совсем устраивало все то, что он имел. Он оценивал свой труд гораздо выше, например, прося у императрицы для себя армейский чин, как был у Трезини или его просьбы о повышении жалования, а те случаи, когда он и вовсе оставался без него, например, при первых этапах строительства курляндских герцогских резиденций. Он явно не чувствовал себя самодостаточным, чтобы быть таким, каким его описывает Батовский.

«Честолюбивым» (Овсянников 1982: 184) и «самовлюбленным» (Овсянников 1982: 184), его также называет Овсянников, и рассказывает нам о том, как «самолюбивый Растрелли» (Овсянников 1982: 69-70) в расцвете своей деятельности предпринимает ложную попытку уйти в отставку с целью почувствовать свою значимость. Но даже если подобный инцидент и имел место быть, хотя эта попытка могла быть и не ложной, то мы не знаем всех его нюансов и подробностей, цель могла быть и совсем иная, но, к сожалению, личный дневник со своими мыслями и переживаниями архитектор нам не оставил. С другой стороны, мы знаем, что при восшествии на престол Елизаветы Петровны, все, кто был хоть как-то связан с предыдущей императрицей и ее окружением, оказывались в опале, где Растрелли не был исключением. Так мог поступить человек, с которым разорвали контракт, перестали платить жалование, отобрали диплом на графское достоинство, не говоря уже количестве возложенной на него работы и о ее тяжелых условиях в России, которую выдерживал не каждый иностранец. Тут уже встает вопрос не о самолюбии, а скорее о чувстве собственного достоинства и уважения к себе.

«Раздражительным» (Малиновский 2017: 208) и «надменным» (Малиновский 2017: 208) нашего героя называет Малиновский, ссылаясь на его письма. Но если внимательно с ними ознакомиться, то можно убедиться в высоком дипломатизме Растрелли, тактичности, обходительности, деликатности, бесконечном уважении к собеседнику, и это не только этикет, в них нельзя най-



Рис. 14. Портрет Ф. Растрелли кисти П.А. Ротари.
ГРМ. Инв. № – Ж-4936

ти даже намек на представленные Малиновским качества.

Далее он говорит про потерю покровителей к концу жизни и связывает это с тяжелым характером архитектора: «надменность к окружающим на протяжении многих лет привели к тому, что в конце жизни у него не оказалось ни друзей, ни покровителей» (Малиновский 2017: 208). И тут же вступая в относительное противоречие с самим собой утверждает, что: «никакого изгнания зодчего императрицей со службы и увольнении в отставку, на чем упорно настаивали авторы публикаций о Франческо Растрелли, не было» (Малиновский 2017: 206). Впрочем, похожие мысли о том, что «изгнания» не было существовали и ранее, например, в статье И.Н. Божерянова 1882 г. (Божерянов 1882: 608). Однако покровители и друзья исчезли не из-за характера архитектора. Растрелли к этому времени было уже много лет, соответственно людям его окружения – тоже: умер его друг П. Ротари, «отправлен в заграничный вояж граф Иван Шувалов, любимец покойной Елизаветы, уехал в Европу “для поправления здоровья” канцлер Воронцов» (Овсянников 1982: 172). Наоборот примеры того, что у него было много покровителей и заступников, благодаря которым и не без помощи которых он и достиг карьерных высот, опровергают выше представленные утверждения, с учетом того, что рядом находилось достаточное количество талантливых архитекторов, и можно предположить, что проигрывали они ему в первую очередь умением очаровывать людей, а особенно заказчиков.

Еще одно косвенное свидетельство о том, что у нашего героя мог быть мягкий и терпеливый характер, это то, что его жена по воспоминаниям современников

была «весьма тщеславная» (Малиновский 2017: 219). Высокомерный и раздражительный человек предпочел бы жену скорее скромную и покорную.

Шведский ученый Карл Рейнхольд Берк говорил, что Растрелли обладал «хорошей головой и стремлением к успеху» (Малиновский 2017: 107), быть может все, что привыкли называть самолюбием, было просто проявлением любви к своей профессии, тем более что по данным П.Н. Петрова «у архитектора был скромный нрав. Жил он просто, не отличаясь роскошью пиров и барских затей, не имел даже собственного дома, ни дачи, а жил в казенном помещении» (Петров 1876: 55).

Таким образом, ни один из существующих документов и писем не дает нам основания принимать многократно навязанное негативное впечатление о герое наших рассуждений. И у нас есть одно небольшое, но бесценное свидетельство, способное опровергнуть все эти обвинения, которое сохранило в себе воспоминания людей лично видевших Растрелли, чудом переданные и дошедшие до нас, где он совсем иной, нежели о нем принято говорить среди исследователей. Там нет даже намек на высокомерие или раздражение, которым не было места в уме человека бесконечно увлеченного своим делом: «Помнящие его старцы, бывшие тогда детьми, говорят, что он был всегда восторжен, что какая-то невыразимая мысль беспрестанно томила и занимала его и что он, при доброте душевной, был энтузиаст в высшей степени, восторг которого шагал через все рубежи» (Яцевич 1938: 74). Именно такого человека можно представить себе, глядя на его возвышенные творения.

Попытки разобраться в характере нашего героя, привели нас к другому любопытному вопросу – на каком языке он говорил? В нашем распоряжении имеются сведения о том, что Растрелли владел французским и итальянским, но знал ли он русский язык? На этот вопрос можно было бы ответить – нет. Все письма, записки, пометки, заметки, сделанные его рукой – написаны по-французски, кроме единственно известного в истории случая, где переписка шла на итальянском (Ланцманис 2001: 18). Нет ни одного полностью написанного его рукой документа на русском языке. Имеются лишь подписи с должностью и именем, при начертании которых вполне можно и не владеть русским языком. Все рабочие документы, написанные на русском языке за его подписью, были выполнены не его рукой, а канцелярскими писцами. Конечно, в точности мы утверждать ничего не можем, т.к. интуитивно все-таки возникает вопрос, как можно было прожить в России более 40 лет, так и не заговорив на местном языке. Здесь можно только дать отсылку на его иностранное окружение, да на любовь двора ко французскому языку. По крайней мере, документальных свидетельств о том, что он говорил по-русски, мы не имеем¹¹.

Еще один вопрос, на котором хотелось бы остановить внимание – награды Ф. Растрелли и его причастность к рыцарским орденам. Интересно, что в одном

¹¹ Огюст Рикар де Монферран, например, также намеренно не изучал русский язык, а предпочитал говорить на родном французском (Черненко 2021: 1048).



Рис. 15. Десюдепорт. Зеленая проходная. ГМЗ Царское Село. В настоящее время утрачен

из документов, рядом с его именем, проскальзывает слово «рыцарь», а не «кавалер»: «28 февраля 1768 года газета "Митавские известия" сообщила: "В среду 24 февраля господин граф и рыцарь фон Растрелли, обер-интендант высококняжеских строений, со всей семьей отъехал в Италию"» (Малиновский 2017: 217). Здесь уместно было бы ответить и на давно волнующий вопрос – а при чем тут шпага? Но привлекательней было бы спросить – а была ли у Растрелли шпага? – Была. Как минимум потому что, этого требовал придворный этикет: «шпагу носили все дворяне, штатские – на поясной портупее, военные – на перевязи через плечо» (Мерцалова 2001: 22). Их можно увидеть на любом изображении двора того времени. Но что это была за шпага? Известно, что 19 марта 1762 г. Растрелли был пожалован армейский чин генерал-майора и голштинский орден Св. Анны без степени, т.к. степени появились позднее, при Павле I (Бантыш-Каменский 1813: 299). Нам также известен факт о том, что в 1767 году в Курляндии Растрелли утвердил один из собственноручно написанных документов сургучной печатью с атрибутикой ордена «Ordo Militia Aurata» (Малиновский 2017: 17) – второго по значимости ватиканского рыцарского ордена Золотой шпоры (РГАДА. Ф. 17. Оп. 1. Д. 298. Л. 10), того самого ордена, в котором состоял его отец Бартоломео Растрелли. В разных трудах в контексте биографии скульптора мы натываемся на пестрое разноречие, касаемое названия этого ордена: это и «Латеранский орден Св. Иоанна Крестителя Иерусалимского» (Ланцманис 2001: 21), и «Орден Христа» (Алексеев 2020), и «Орден Св. Иоанна Латеранского» (Архипов 1964: 11, 86), и просто «Папский орден» (Ломоносов 2011: 149), впрочем, последние наверно поступили более мудро избегая его наименования вообще. Все перечисленные

выше ордена не имеют никакого отношения к ордену Золотой шпоры (Спасский 2009: 90). Ланцманис (Ланцманис 2001: 21) и Малиновский (Малиновский 2017: 17) считают, что эта печать, которой воспользовался наш герой в Курляндии, перешла к нему по наследству. Однако нам представляется, что орденской атрибутикой дозволено пользоваться лишь тем, кто причастен к самому ордену, и передавать ее по наследству недопустимо, что даже прописано в статутах некоторых орденов (Бантыш-Каменский 1813: 41). Поэтому использование печати Растрелли младшего вызывает некоторые вопросы. Имел ли он право пользоваться этой печатью, не вступив в ряды ордена золотых рыцарей?

Известно, что еще в 1724 году его отец, Бартоломео Растрелли ходатайствовал о зачислении своего сына в вышеупомянутый орден. Об этом свидетельствует его письмо, обращенное к кардиналу Ф.А. Гуалтерио: «Я прошу покорнейше Ваше Преосвященство предоставить ему [Франческо Растрелли – К. Г.] Ваше покровительство, чтобы он благодаря великодушию Его Святейшества был принят в кавалеры ордена Золотой шпоры, и, если угодно Вашему Преосвященству дать ему патент, будьте добры прислать мне его по почте» (Малиновский 2017: 100). Однако в течение пяти лет патент по почте так и не пришел, несмотря на то, что, по словам Бартоломео Растрелли «У Его Преосвященства было твердое намерение содействовать его зачислению в легкую кавалерию и получению звания кавалера ордена Золотой шпоры» (Малиновский 2017: 100). К тому времени, к январю 1729 года, Ф.А. Гуалтерио благополучно скончался, и Растрелли старший был вынужден повторить свою просьбу, но уже к Л. Гуалтерио: «Я почтительно прошу Ваше Превосходительство сохранить до конца это намерение покровительства ему» (Малиновский 2017:

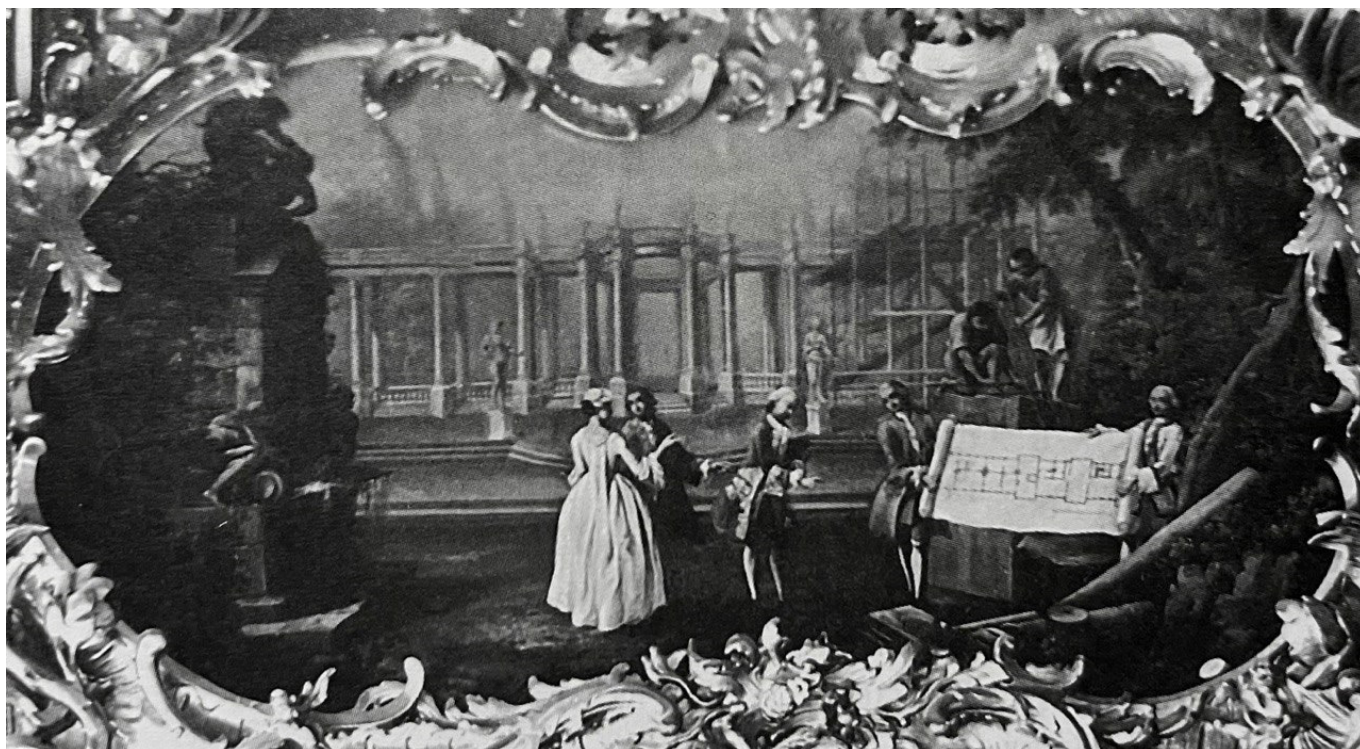
100), т.е. намерение Л. Гуалтерио, покровительствовать Франческо Растрелли во вступлении в ряды орденов рыцарей. Малиновский считает, что «эти надежды не сбылись» (Малиновский 2017: 100). Однако нам представляется, что мы имеем слишком мало документов о Франческо Растрелли, а уж тем более о Бартоломео Растрелли, чтобы делать столь поспешные и необоснованные выводы. Сам Франческо Растрелли, в это время, вероятно, находился в Западной Европе в своей ученической поездке, и не исключено, что он мог находиться в Италии и видеться с Л. Гуалтерио лично. Чем могла закончиться эта встреча – нам не известно, но появление знаков ордена в документах нашего героя могут вызвать ряд предположений и причину к новым архивным изысканиям за пределами России¹².

Таким образом, господин обер-архитектор, генерал-майор, кавалер и рыцарь граф Франческо де Растрелли вполне мог иметь у себя наградную шпагу

ордена Золотой шпоры, украшенную ювелирной россыпью драгоценных камней и рыцарской гравировкой, звезду и орденскую ленту, которые он бережно хранил у себя и увез в свое отечество на горизонте своей жизни, покидая Россию, для которой сделал так много. И шпага эта исчезла в неизвестном направлении, так же, как и ее обладатель навсегда. И теперь мы возможно никогда точно не узнаем, а была ли шпага, и существует ли она где-то по сей день.

Подводя итоги, хотелось бы сказать, что, несмотря на излишнюю поэтику наших изложений, мы рассмотрели некоторые спорные научные вопросы, возникающие при изучении биографии Растрелли, и вступив в полемику с нашими коллегами, мы попытались доказать, что фигура Франческо Растрелли по-прежнему актуальна для дальнейшего исследования и таит в себе еще много неразрешенных вопросов.

12 Отсутствие знака ордена на его портрете или отсутствие упоминаний о нем в русских документах может являться признаком непризнания его русской императорской властью, как некогда не признан был и его графский титул. Факт же отсутствия патента о принадлежности к ордену самого Франческо Растрелли в знаменитом пакете документов, предоставленном двору в 1744 году, объясняется тем, что в данном случае, от него требовалось представить документы только отца: «Ее императорское Величество указала от вас требовать известие: графское достоинство одному ли вам или и покойному отцу вашему дано». Очевидно, что документы о графском титуле, а, возможно, и принадлежности к ордену самого Франческо Растрелли, если таковой был, были предоставлены ранее, что не вступает в противоречие с нашей теорией (РГАДА. Ф. 17. Оп. 1. Д. 298. Л. 9).

ЛИТЕРАТУРА

- Алексеев 2020 - Алексеев С.Д. Портрет знаменитого архитектора. К вопросу атрибуции портрета Ф. Растрелли из собрания Государственного Эрмитажа // Чтения памяти В.Ф. Левинсона-Лессинга. СПб., 2020.
- Андросов 1999 - Андросов С.О. Малоизвестные материалы о жизни и творчестве Бартоломео Карло Растрелли // Пресновские чтения III: Сборник научных трудов. СПб., 1999.
- Андросов 2019 - Андросов С.О. Константин Малиновский. Бартоломео и Франческо Растрелли. СПб.: Левша, 2017 // Искусствознание. 2019. № 3.
- Аркин 1954 - Аркин Д.Е. Растрелли. М., 1954.
- Архипов, Раскин 1964 - Архипов Н.И., Раскин А.Г. Бартоломео Карло Растрелли. 1675-1744. Л.; М., 1964.
- Бантыш-Каменский 1813 - Бантыш-Каменский Д. Списки кавалеров четырех орденов: Св. апостола Андрея Первозванного, Св. великомученицы Екатерины, Св. Александра Невского и Св. Анны с самого учреждения их по 1797 г. (с приложением статутов). М., 1813.
- Батовский 2000 - Батовский З. Архитектор Растрелли о своих творениях. Материалы деятельности мастера. СПб., 2000.
- Бенуа 1909 - Бенуа А.Н. Рассадник искусства // Старые годы. 1909. Апрель.
- Бенуа 1910 - Бенуа А.Н. Царское село в царствование Елизаветы Петровны. М., 1910.
- Божеянов 1882 - Божеянов И.Н. Граф Варфоломей Варфоломеевич де-Растрелли // Русская Старина. Т. 35. СПб., 1882.
- Бронштейн 1940 - Бронштейн С.С. Архитектура города Пушкина. М., 1940.
- Веселовский 1899 - Веселовский Б.К. Растрелли // Энциклопедия Брокгауза и Ефрона. Т. XXVI. СПб., 1899.
- Виппер 1978 - Виппер Б.Р. Архитектура русского барокко. Ф.-Б. Растрелли. М., 1978.
- Грабарь 1914 - Грабарь И.Э. История русского искусства. Т. III. М., 1914.
- Гримм 1938 - Гримм Г.Г. О книге А. Матвеева «Растрелли». Досадные ошибки монографии // Архитектура Ленинграда. 1938. № 5 (10).
- Денисов, Петров 1963 - Денисов Ю., Петров А. Зодчий Растрелли. Материалы к изучению творчества. Л., 1963.
- Кедринский 2001 - Кедринский А.А. Зодчий Франческо-Бартоломео Растрелли // Ф.-Б. Растрелли. Материалы конференции к 300-летию архитектора. СПб., 2001.
- Кедринский 2013 - Кедринский А.А. Большой Царскосельский (Екатерининский) дворец: от пригородной усадьбы до парадной резиденции. 1710-1760. СПб., 2013.
- Козьяян 1976 - Козьяян Г.К. Ф.-Б. Растрелли. Л., 1976.
- Корольков 1911 - Корольков М. Архитекты Трезины // Старые годы. 1911. Апрель.
- Котельникова 1988 - Котельникова И.Г. Неизвестный известный Растрелли // Нева. 1988. № 2.
- Кошелева 2004 - Кошелева О. Люди Санкт-Петербургского острова Петровского времени. М., 2004.
- Кузнецов 2015 - Кузнецов С.О. Строгоновский дворец. Архитектурная история. СПб., 2015.
- Курбатов 1907 - Курбатов В.Я. Значение графа Бартоломео Растрелли в истории русского зодчества // Зодчий. 1907. № 45.
- Ланцманис 2001 - Ланцманис И. Растрелли в Курляндии: середина и конец творческого пути // Ф.-Б. Растрелли. Материалы конференции к 300-летию архитектора. СПб., 2001.
- Ломоносов 2011 - М.В. Ломоносов и елизаветинское время. Каталог выставки. СПб., 2011.
- Малиновский 2001 - Малиновский К.В. «Загадки Растрелли» // Ф.-Б. Растрелли. Материалы конференции к 300-летию архитектора. СПб., 2001.
- Малиновский 2014 - Малиновский К.В. Материалы Якоба Штелина. Т. 1: Записки и письма Якоба Штелина об изящных искусствах в России. СПб., 2014.
- Малиновский 2017 - Малиновский К.В. Бартоломео и Франческо Растрелли. СПб., 2017.
- Матвеев 1938 - Матвеев А.А. Растрелли. М., 1938.
- Мерцалова 2001 - Мерцалова М.Н. Костюм разных времен и народов. Т. 3. СПб., 2001.
- Михайлов 1952 - Михайлов А. Неизвестный проект Растрелли // Советская архитектура. 1952. № 2.
- Никулина 1975 - Никулина Н. Застывшая музыка // Белые ночи. Л., 1975.
- Овсянников 1979 - Овсянников Ю.М. Новые материалы о жизни и творчестве Ф.Б. Растрелли // Советское искусствознание. 1979. № 1.
- Овсянников 1982 - Овсянников Ю.М. Ф.-Б. Растрелли. Л., 1982.
- Ожегов, Шведова 1999 - Ожегов С.И., Шведова Н.Ю. Толковый словарь русского языка. М., 1999.
- Петров 1876 - Петров Н.П. Материалы для биографии графа Растрелли // Зодчий. 1876. № 5.
- Петров 1876а - Петров П.Н. О графе Растрелли. Протокол сообщения в обществе архитекторов 17 февраля 1876 г. // Отдел рукописей РНБ. Ф. 575. Петров П.Н.
- Пилявский 1971 - Пилявский В.И. Великий зодчий эпохи барокко. 1971 // Центральный государственный архив литературы и искусства Санкт-Петербурга. Ф. 453. Оп. 1. Д. 87.
- Растрелли 2000 - Франческо Бартоломео Растрелли. Архитектурные проекты из собрания Государственного исторического музея Санкт-Петербурга. Каталог. СПб., 2000.
- Спасский 2009 - Спасский И.Г. Иностранные и русские ордена до 1917 года. М., 2009.
- Черненко 2021 - Черненко В.А. Возвращение Монферрана: атрибуция и увековечивание захоронения зодчего // Сборник материалов XXVII царскосельской научной конференции. СПб., 2021.

Яцевич 1938 - Яцевич А.Г. О книге А. Матвеева «Растрелли». Не решены важнейшие проблемы // Архитектура Ленинграда. 1938. № 5 (10).

Batowski 1934 - Batowski Z. Allgemeines lexicon der bildenden Kunstler von der antike bis zur gegenwart begrundet von Ulrich Thieme und Felix Becker. T. 28. Leipzig, 1934.

Neumann 1913 - Neumann W. Aus alter Zeit. Riga, 1913.

REFERENCES

Alekseev 2020 - Alekseev S.D. Portret znamenitogo arhitekтора. K voprosu atribucii portreta F. Rastrelli iz sobraniya Gosudarstvennogo Ermitazha [Portrait of the famous architect. On the question of attribution of the portrait of F. Rastrelli from the collection of the State Hermitage Museum], in: CHteniya pamyati V.F. Levinsona-Lessinga [Readings in memory of V.F. Levinson-Lessing], Saint-Petersburg, 2020 [in Russian].

Androsov 1999 - Androsov S.O. Maloizvestnye materialy o zhizni i tvorchestve Bartolomeo Karlo Rastrelli [Little-known materials about the life and work of Bartolomeo Carlo Rastrelli], in: Presnovskie chteniya III: Sbornik nauchnykh trudov [Presnov readings III: Collection of scientific papers], Saint-Petersburg, 1999 [in Russian].

Androsov 2019 - Androsov S.O. Konstantin Malinovskij. Bartolomeo i Franchesko Rastrelli. Saint-Petersburg: Levsha, 2017 [Konstantin Malinovskiy. Bartolomeo and Francesco Rastrelli. Saint Petersburg: Levsha Publ., 2017], in: Iskusstvoznaniye [Art studies], 2019, № 3 [in Russian].

Arhipov, Raskin 1964 - Arhipov N.I., Raskin A.G. Bartolomeo Karlo Rastrelli. 1675-1744 [Bartolomeo Carlo Rastrelli. 1675-1744], Leningrad; Moscow, 1964 [in Russian].

Arkin 1954 - Arkin D.E. Rastrelli, Moscow, 1954 [in Russian].

Bantysh-Kamenskij 1813 - Bantysh-Kamenskij D. Spiski kavalerov chetyrekh ordenov: Sv. apostola Andrey a Pervozvannogo, Sv. velikomučenicy Ekateriny, Sv. Aleksandra Nevskogo i Sv. Anny s samogo uchrezhdeniya ih po 1797 g. (s prilozheniem statutov) [Lists of holders of four orders: St. Andrew the Apostle, St. Catherine the Great Martyr, St. Alexander Nevsky and St. Annas from their very establishment to 1797 (with the application of statutes)], Moscow, 1813 [in Russian].

Batovskij 2000 - Batovskij Z. Arhitekt Rastrelli o svoih tvorenyah. Materialy deyatel'nosti mastera [Architect Rastrelli about his creations. Materials of the master's activity], Saint-Petersburg, 2000 [in Russian].

Batowski 1934 - Batowski Z. Allgemeines lexicon der bildenden Kunstler von der antike bis zur gegenwart begrundet von Ulrich Thieme und Felix Becker [General lexicon of visual artists from antiquity to the present, founded by Ulrich Thieme and Felix Becker], Vol. 28, Leipzig, 1934 [in German].

Benua 1909 - Benua A.N. Rassadnik iskusstva [A hotbed of art], in: Starye gody [Old years], 1909, April' [in Russian].

Benua 1910 - Benua A.N. Carskoe selo v carstvovanie Elizavety Petrovny [Tsarskoye Selo in the reign of Elizabeth Petrovna], Moscow, 1910 [in Russian].

Bozheryanov 1882 - Bozheryanov I.N. Graf Varfolomej Varfolomeevich de-Rastrelli [Count Bartholomew de Rastrelli], in: Russkaya Starina [Russian Antiquity], Vol. 35, Saint-Petersburg, 1882 [in Russian].

Bronshtejn 1940 - Bronshtejn S.S. Arhitektura goroda Pushkina [Architecture of the city Pushkin], Moscow, 1940 [in Russian].

CHernenko 2021 - CHernenko V.A. Vozvrashchenie Monferrana: atribuciya i uvekovechivanie zahoroneniya zodchego [The Return of Montferrand: attribution and perpetuation of the architect's burial], in: Sbornik materialov XXVII carskosel'skoj nauchnoj konferencii [Collection of materials of the XXVII Tsarskoye Selo Scientific Conference], Saint-Petersburg, 2021 [in Russian].

Denisov, Petrov 1963 - Denisov YU., Petrov A. Zodchij Rastrelli. Materialy k izucheniyu tvorchestva [Architect Rastrelli. Materials for the study of creativity], Leningrad, 1963 [in Russian].

Grabar' 1914 - Grabar' I.E. Istoriya russkogo iskusstva [History of Russian Art], Vol. III, Moscow, 1914 [in Russian].

Grimm 1938 - Grimm G.G. O knige A. Matveeva «Rastrelli». Dosadnye oshibki monografii [About A. Matveev's book "Rastrelli". Annoying mistakes of the monograph], in: Arhitektura Leningrada [Architecture of Leningrad], 1938, № 5 (10) [in Russian].

Kedrinskij 2001 - Kedrinskij A.A. Zodchij Franchesko-Bartolomeo Rastrelli [Architect Francesco-Bartolomeo Rastrelli], in: F.-B. Rastrelli. Materialy konferencii k 300-letiyu arhitekтора [F.-B. Rastrelli. Materials of the conference dedicated to the 300th anniversary of the architect], Saint-Petersburg, 2001 [in Russian].

Kedrinskij 2013 - Kedrinskij A.A. Bol'shoj Carskosel'skij (Ekaterininskij) dvorec: ot prigorodnoj usad'by do paradnoj rezidencii. 1710-1760 [The Great Tsarskoye Selo (Catherine) Palace: from a suburban estate to a ceremonial residence. 1710-1760], Saint-Petersburg, 2013 [in Russian].

Korol'kov 1911 - Korol'kov M. Arhitekty Treziny [Architects of Trezini], in: Starye gody [Old years], 1911, April' [in Russian].

Kosheleva 2004 - Kosheleva O. Lyudi Sankt-Peterburgskogo ostrova Petrovskogo vremeni [People of St. Petersburg Island of Petrovsky time], Moscow, 2004 [in Russian].

Kotel'nikova 1988 - Kotel'nikova I.G. Neizvestnyj izvestnyj Rastrelli [Unknown known Rastrelli], in: Neva, 1988, № 2 [in Russian].

Koz'myan 1976 - Koz'myan G.K. F.-B. Rastrelli, Leningrad, 1976 [in Russian].

Kurbatov 1907 - Kurbatov V.YA. Znachenie grafa Bartolomeo Rastrelli v istorii russkogo zodchestva [The significance of Count Bartolomeo Rastrelli in the history of Russian architecture], in: Zodchij [Architect], 1907, № 45 [in Russian].

Kuznecov 2015 - Kuznecov S.O. Strogonovskij dvorec. Arhitekturnaya istoriya [Strogonovsky Palace. Architectural history], Saint-Petersburg, 2015 [in Russian].

Lancmanis 2001 - Lancmanis I. Rastrelli v Kurlyandii: seredina i konec tvorcheskogo puti [Rastrelli in Courland: the middle and the end of the creative path], in: F.-B. Rastrelli. Materialy konferencii k 300-letiyu arhitekтора [F.-B. Rastrelli. Materials of the conference dedicated to the 300th anniversary of the architect], Saint-Petersburg, 2001 [in Russian].

Lomonosov 2011 - M.V. Lomonosov i elizavetinskoe vremya. Katalog vystavki [M.V. Lomonosov and the Elizabethan time. Exhibition catalog], Saint-Petersburg, 2011 [in Russian].

- Malinovskij 2001** - Malinovskij K.V. «Zagadki Rastrelli» ["The Riddles of Rastrelli"], in: F.-B. Rastrelli. Materialy konferencii k 300-letiyu arhitekтора [F.-B. Rastrelli. Materials of the conference dedicated to the 300th anniversary of the architect], Saint-Petersburg, 2001 [in Russian].
- Malinovskij 2014** - Malinovskij K.V. Materialy YAkoba Shtelina. T. 1: Zapiski i pis'ma YAkoba Shtelina ob izyashchnyh iskusstvah v Rossii [Materials of Jacob Shtelin. Vol. 1: Notes and letters of Jacob Shtelin about fine arts in Russia], Saint-Petersburg, 2014 [in Russian].
- Malinovskij 2017** - Malinovskij K.V. Bartolomeo i Franchesko Rastrelli [Bartolomeo and Francesco Rastrelli], Saint-Petersburg, 2017 [in Russian].
- Matveev 1938** - Matveev A.A. Rastrelli, Moscow, 1938 [in Russian].
- Mercalova 2001** - Mercalova M.N. Kostyum raznyh vremen i narodov [Costume of different times and peoples], Vol. 3, Saint-Petersburg, 2001 [in Russian].
- Mihajlov 1952** - Mihajlov A. Neizvestnyj proekt Rastrelli [Unknown Rastrelli Project], in: Sovetskaya arhitektura [Soviet architecture], 1952, № 2 [in Russian].
- Neumann 1913** - Neumann W. Aus alter Zeit [From ancient times], Riga, 1913 [in German].
- Nikulina 1975** - Nikulina N. Zastyvshaya muzyka [Frozen music], in: Belye nochi [White Nights], Leningrad, 1975 [in Russian].
- Ovsyannikov 1979** - Ovsyannikov YU.M. Novye materialy o zhizni i tvorchestve F.B. Rastrelli [New materials about the life and work of F.B. Rastrelli], in: Sovetskoe iskusstvoznanie [Soviet Art History], 1979, № 1 [in Russian].
- Ovsyannikov 1982** - Ovsyannikov YU.M. F.-B. Rastrelli, Leningrad, 1982 [in Russian].
- Ozhegov, SHvedova 1999** - Ozhegov S.I., SHvedova N.YU. Tolkovyj slovar' russkogo yazyka [Explanatory dictionary of the Russian language], Moscow, 1999 [in Russian].
- Petrov 1876** - Petrov N.P. Materialy dlya biografii grafa Rastrelli [Materials for the biography of Count Rastrelli], in: Zodchij [Architect], 1876, № 5 [in Russian].
- Petrov 1876a** - Petrov P.N. O grafe Rastrelli. Protokol soobshcheniya v obshchestve arhitektorov 17 fevralya 1876 g. [About Count Rastrelli. Protocol of communication in the Society of Architects on February 17, 1876], in: Otdel rukopisej RNB. F. 575. Petrov P.N. [Department of Manuscripts of the Russian National Library. Fund 575. Petrov P.N.] [in Russian].
- Pilyavskij 1971** - Pilyavskij V.I. Velikij zodchij epohi barokko. 1971 [The great architect of the Baroque era. 1971], in: Central'nyj gosudarstvennyj arhiv literatury i iskusstva Sankt-Peterburga. F. 453. Op. 1. D. 87 [Central State Archive of Literature and Art of St. Petersburg. Fund 453. Inventory 1. Case 87] [in Russian].
- Rastrelli 2000** - Franchesko Bartolomeo Rastrelli. Arhitekturnye proekty iz sobraniya Gosudarstvennogo istoricheskogo muzeya Sankt-Peterburga. Katalog [Francesco Bartolomeo Rastrelli. Architectural projects from the collection of the State Historical Museum of St. Petersburg. Catalog], Saint-Petersburg, 2000 [in Russian].
- Spasskij 2009** - Spasskij I.G. Inostrannye i russkie ordena do 1917 goda [Foreign and Russian orders before 1917], Moscow, 2009 [in Russian].
- Veselovskij 1899** - Veselovskij B.K. Rastrelli, in: Enciklopediya Brokgauza i Efrona [Brockhaus and Efron Encyclopedia], Vol. XXVI, Saint-Petersburg, 1899 [in Russian].
- Vipper 1978** - Vipper B.R. Arhitektura russkogo barokko. F.-B. Rastrelli [Architecture of the Russian Baroque. F.-B. Rastrelli], Moscow, 1978 [in Russian].
- YAcovich 1938** - YAcovich A.G. O knige A. Matveeva «Rastrelli». Ne resheny vazhnejshie problemy [About A. Matveev's book "Rastrelli". The most important problems have not been solved], in: Arhitektura Leningrada [Architecture of Leningrad], 1938, № 5 (10) [in Russian].

Гусева Ксения Сергеевна

– Историк искусства, независимый исследователь (Санкт-Петербург, Россия).

Ksenia Guseva

– Historian of art, the independent researcher (St. Petersburg, Russia).

palmion@bk.ru

БОРОДИНСКОЕ СРАЖЕНИЕ НА КРАЙНЕМ ЮЖНОМ ФЛАНГЕ С 8 (10) ДО 9 (11) ЧАСОВ УТРА. БОЙ ЗА ДЕРЕВНЮ УТИЦА

В.П. Ануфриев

Независимый исследователь (Санкт-Петербург, Россия)

e-mail: vadimanufrief@yandex.ru

SPIN-код: 3724-6427

АВТОРСКОЕ РЕЗЮМЕ

В данной статье анализируется бой за д. Утица на крайнем южном фланге сражения. Автор выясняет истинные причины несвоевременного выполнения Понятовским указаний Наполеона и Тучковым-1 распоряжений М.И. Кутузова на Утицком направлении.

КЛЮЧЕВЫЕ СЛОВА: деревня Утица, Бородинская битва.

THE BATTLE OF BORODINO ON THE EXTREME SOUTHERN FLANK FROM 8 (10) AM TO 9 (11) AM. FIGHT FOR THE VILLAGE OF UTITSA

Vadim Anufriev

Independent researcher (St. Petersburg, Russia)

e-mail: vadimanufrief@yandex.ru

ABSTRACT

The article analyzes the battle for the village of Utitsa on the extreme southern flank of the battle and investigates the true reasons for the untimely implementation of Napoleon's instructions by Poniatovsky and M.I. Kutuzov's orders by Tuchkov 1st on the Utitsa line.

KEYWORDS: village of Utitsa, Battle of Borodino.

В штабе Наполеона почувствовали перемены в лучшую сторону после 8 (10) часов. Русские ядра, которые в начале сражения пролетали над головами свиты и находили свои жертвы в стоящих «позади резервах», теперь не беспокоили императорскую ставку близ Швардинского редута. Боссе приписывает это гвардейской артиллерии генерала Сорбье, несколько батарей которой были выдвинуты вперед для прикрытия ставки (Россия первой половины XIX в: 150). Это стало возможным благодаря начальным успехам французских войск. Но они быстро были сведены до минимума после начала русской контратаки, вошедшей в историю как атака Багратиона. При этом, командующий 2-й армией князь Багратион, мобилизует для этого не только кирасир Дуки, но и все имеющиеся под его командованием силы, а также «требовал подкрепления» из резерва 1-й армии, в результате чего к нему отправились гвардейская пехотная дивизия, 2-й пехотный корпус и три кирасирские полка 1-й кирасирской дивизии (Бородино 2004: 249). На переброске подкреплений на левый фланг настаивал начальник штаба объединенных армий генерал от инфантерии Л.Л. Беннигсен, объехавший по заданию Кутузова позиции ранним утром. Убедившись в неприятельской атаке против левого (южного) русского

фланга, он поспешил к Кутузову в Горки и сказал ему дословно следующее: «Если вы не хотите, чтобы Ваш левый фланг был опрокинут, поспешите послать туда все войска с правого фланга; только бы они подошли туда вовремя» (Русская старина 1909: 497). Выслушав его, главнокомандующий отдал приказ направить на левый фланг части гвардии. Не дожидаясь подхода этих подкреплений, П.И. Багратион самовольно забрал из соседних 7-го и 3-го корпусов часть сил и немедленно бросил их в бой. По этому поводу не удалось избежать исторической дискуссии. Она свелась к правомерности действий Багратиона, и даже к обвинениям его в явном превышении своих полномочий касательно 3-го корпуса.

Командир 3-го корпуса Н.А. Тучков-1-й номинально подчинявшийся Барклаю, не торопится с выполнением требования Багратиона. Защищая честь умершего к тому времени командующего 2-й армии, а заодно и свою, начальник штаба этой армии Сен-При в своих воспоминаниях писал: «Около 7 (9) часов их (неприятельские – В.И.) колонны двинулись в атаку на флешы. Они несколько раз были отбиты и вынуждены были отказаться от атак, если бы в это время корпус генерала Тучкова исполнил данное ему приказание.

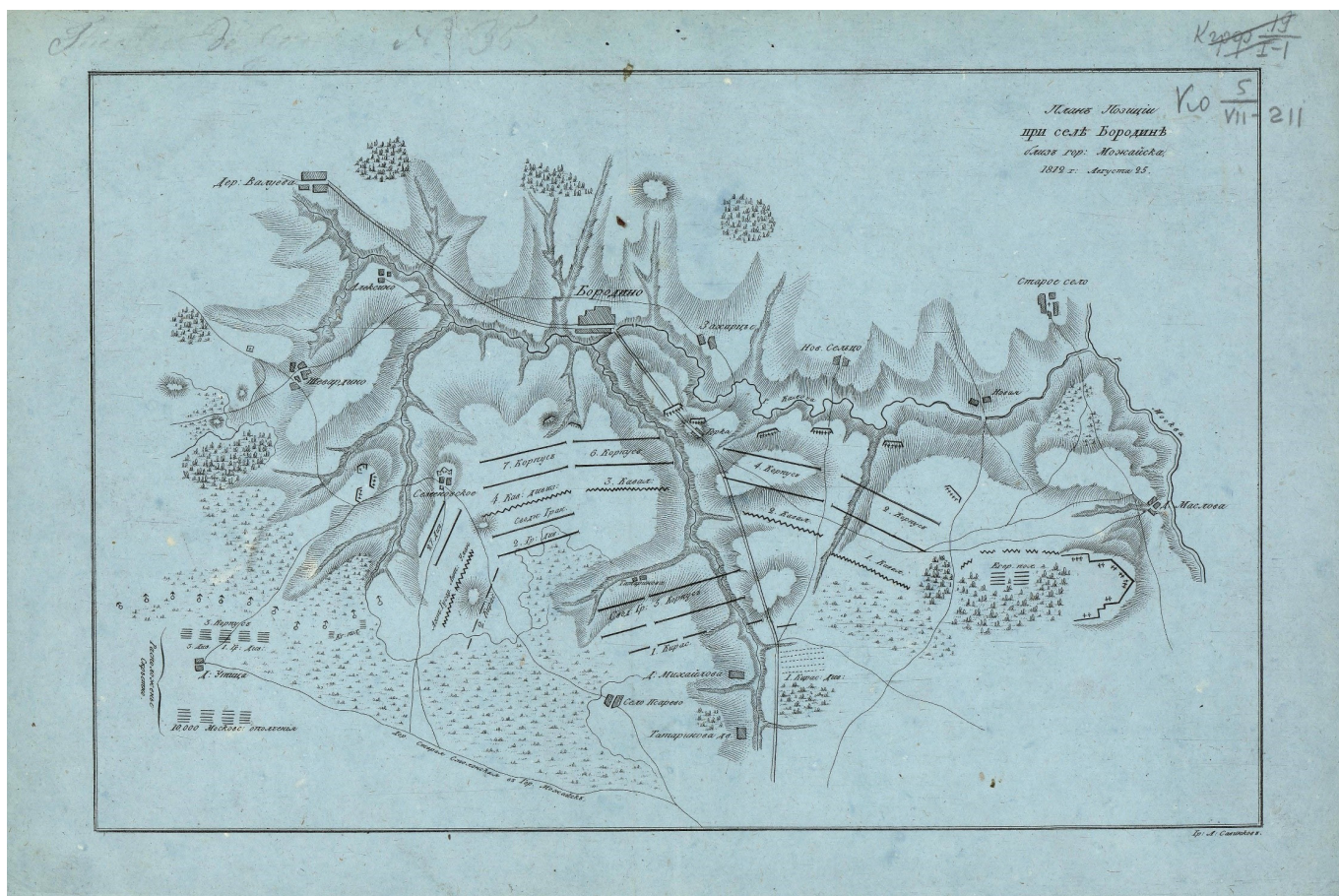

Но он, не сделав никакой диверсии, ограничился высылкой 3 дивизии в поддержку гренадѣрам, защищавшим флешу, а сам оставался в 2-х верстах позади Утицы, в которой должен был находиться и откуда должен был двинуться вперед» (Харкевич 1900: 154).

Л.И. Раковский в своём художественно-историческом романе «Кутузов» сообщает (без ссылки на источники и подробностей) о посылке к Тучкову с требованием о поддержке 2-й сводно-гренадѣрской дивизии Воронцова адъютанта Кутузова поручика Н.П. Панкратьева, который получил за это сражение орден Анны 2-й степени (Раковский 1971: 416). Только, когда французы овладели флешами, Тучков около 8 (10) часов (если не раньше) выделил для спасения положения 2-й армии 3-ю дивизию. Полевой генерал-аудитор 2-й армии надворный советник С.И. Маевский свидетельствует в свойственной ему хвастливой манере: «Две посылки к Тучкову за сикурсом остались без исполнения, по личностям Тучкова к Багратиону и наоборот. Третья возложена была на меня. Я ехал и плыл до Тучкова, объявил решительно волю князя и 3-я пехотная дивизия с Коновницыным отправилась со мной» (Русская старина 1873: 138). Вистицкий сообщает: «Багратион посылал несколько раз к генерал-лейтенанту Тучкову-1-му, чтобы он из дер. Утицы ударил в тыл и во фланг неприятеля, но он, к сожалению, отвечал, “что он старый генерал и знает, что делает, ибо меня самого атакуют”... От сего и он впоследствии и сам потерпел» (Харкевич 1900: 187). Тучков, действительно, в это время подвергся атаке Понятовского, но уход 3-й дивизии, стоявшей во 2-м эше-

лоне корпуса, никак не мог повлиять на её исход, во всяком случае, в это время.

Согласно диспозиции 5-ый польский корпус Понятовского должен был «направиться на деревню в лесу и обойдет позицию неприятеля» с началом действия артиллерии Сорбье. Корпус встал под ружье в 4 (6) часов, а «в пять часов утра 5-й корпус выступил», как уверяет Понятовский (Земцов 2009: 70). Тогда же, на рассвете, Наполеон приказал начальнику своей военной разведки дивизионному генералу М. Сокольницкому довести до сведения И.А. Понятовского, что в наступлении на правом (южном) фланге его корпус «должен вступить в бой первым». Но Сокольницкий застал 5-й корпус уже на марше по Старой Смоленской дороге, а не через лес, что удлинило маршрут его движения с 2,5 до 8 км. (Земцов 2009: 70). Вернувшись менее чем через час, он доложил императору, что «нашел Понятовского на марше к позиции неприятеля, продвигающимся по старой Можайской дороге, которая одна только может позволить его артиллерии следовать за его движением; местность, которая отделяет его от москвитов, пересеченная и покрыта лесом и кустарниками». При этом он сам считал это полученное им от Понятовского объяснение не убедительным, полагая, что тот обязан был заранее подготовить сапѣрное обеспечение маршрута через лес. Об этом он заявил своему адъютанту Р. Солтыку, который, всё же, считал эту критику не справедливой, приписывая её соперничеству двух генералов (Отечественная война 2017: 56).

Колачковский пишет: «По мере того, как рассыпанные в кустах неприятельские стрелки стали отступать, наши колонны, со стрелками во главе, двигались вперед». Около 7 (9) ч. поляки подошли к опушке леса, где стали выстраивать фронт. По словам Дембиньского, «сначала наши четыре кавалерийских полка развернулись фронтом в две линии, неприятель начал поражать нас сильным артиллерийским огнем. Так мы стояли некоторое время, пока не подошла наша пехота. Под прикрытием нашего развернутого фронта и шести наших орудий пехота стала проходить мимо нас и выстроилась перед нами». В первой линии встала 16-я дивизия Красинского, вторую составила 18-я Князевича, а кавалерия свернула на правый фланг (Земцов 2009: 70, 72).

Какую-то часть пути поляки или часть их сил прошли через лес, вступая в бой здесь с русскими егерями и стрелками, о чём говорят многочисленные свидетельства. Лежен сообщает: «Понятовский, который, маневрируя слева, должен был обойти с польским корпусом левый фланг русских и произвести среди них замешательство, не мог этого сделать, так как встретил препятствие в слишком частом и болотистом лесу» (Россия первой половины XIX в. 1991: 171). Часть польской пехоты, во всяком случае стрелки, пробиравась через лес. Около 8 (10) часов шедшая в авангарде корпуса Понятовского 16-я дивизия Красинского вышла к д. Утица. «Выйдя из леса на равнину, – писал Понятовский, – мы заметили сильную колонну пехоты перед деревней Passarewo (так он называл Утицу, явно путая с д. Псарёво – В.А.). Я приказал устроить батарею из нескольких шести- и двенадцатифунтовых орудий (12 орудий полковой батареи полковника А. Гурского? – В.А.) на холме слева от дороги (гора Коноплева, сохранившаяся до наших дней лишь частично – В.А.); обстреливая в течение некоторого времени колонну, я велел моей пехоте быстро выдвинуться вперёд и силою овладеть деревней Passarewo (Утицей – В.А.) и, посредством второй атаки, – небольшим лесом, который находился впереди деревни» (Земцов 2009: 74). Возможно, «сильную колонну пехоты», о которой говорит Понятовский, представлял собой 1-й батальон Екатеринославского полка во главе с майором В.В. Кушиным, посланным к Утице «для защиты деревни и удержания неприятельских стрелков, коих с отличным мужеством удержал и, зажегши деревню, присоединился к полку», как говорится о том в представлении его к награждению (Бородино 2004: 182). Рапорт командира 1-й гренадёрской дивизии 3-го корпуса П.А. Строганова Коновницину от 6 сентября 1812 г. гласит: «26-го августа на рассвете, как скоро французские колонны начали показываться из лесу, первая линия 1-й гренадёрской дивизии под командою генерал-майора Фока, стоящая за деревней, находящей[ся] на Старой Смоленской дороге, деплоировала и выслала своих стрелков против неприятельских стрелков же, но место положения весьма благоприятствовало неприятелю; господин генерал-лейтенант Тучков приказал отступить за вторую линию, состоящую под командою генерал-майора Цвиленева, и при отходе зажечь деревню» (Бородино 2004: 178). П.П. Коновницин в своем рапорте Кутузову от 19 сентября, базирующемся на рапорте Строганова, сооб-

щает также, что до отхода на новую линию, «встречен был неприятель, огнём нескольких орудий, устроенных при деревне Утице» (Бородино 2004: 236). А.И. Попов уверен, что Коновницин, которого нельзя заподозрить в вымыслах, был свидетелем начала атаки Понятовского на деревню Утица, а поэтому его дополнению можно доверять. Вполне возможно, что это были те самые орудия, которые встретили польскую кавалерию, о чём выше говорит Дембиньский.

Наступления неприятеля на Утицком направлении не ждали, о чём свидетельствует расположение 3-го корпуса Н.А. Тучкова-1-го возле деревни Утица фронтом к флешам. Судя по тому факту, что здесь не создавалось никаких укреплений, оборона деревни не планировалась. Корпус имел иные задачи. Согласно «Крокам» Траскина от 25 августа и информации обер-квартирмейстера 3-го корпуса подполковника М.Н. Гартинга, Сен-При, К.Ф. Толя и Вистицкого, он должен был осуществить со стороны Старой смоленской дороги диверсию (атаку) во фланг и тыл атакующим флешам французам «тот час же, как они начнут атаковать и будут пытаться обойти наш левый фланг» (Бородино 1962: 110, 393-394). С этой целью корпус должен был быть размещён скрытно, что отражено в «Кроках». Поэтому не была занята высота на дороге, где начальник резервной артиллерии Понятовского полковник Горский (Гурский) разместил несколько своих орудий. Но задуманного скрытого размещения корпуса не получилось по причине несоответствия плана Траскина («Крок») реальной местности. Инженер-капитан Фелькнер, получивший приказ разместить часть войск скрытно на левом фланге, для последующего удара во фланг атакующему неприятелю, поставил 3-й корпус, вместе с ополчением, в лесу восточнее Утицы, в устье Семёновского оврага. Во время инспекции здесь вечером 25 августа (6 сентября) и.о. начальника штаба объединённых армий Беннигсеном, командир егерской бригады (Щербинин ошибочно называет его полковником Вуичем, но, вероятно, это был полковник Гегель) справедливо указал ему на невозможно оборонять одними только егерями такого большого участка от д. Утицы до флешей. Беннигсен в соответствии с «Кроками» выдвинул отряд Тучкова к деревне, где было возможности его укрыть, что вызвало возмущение командира корпуса. Поставить в известность о своих действиях Кутузова Беннигсен, вероятно, не счёл нужным. А. А. Щербинин резюмирует, что «Кутузов, полагавший Тучкова в скрытом месте, удивлен был известием, что тот сделался предметом и скорою жертвою первого натиска французов. На бедного Тучкова пало даже подозрение в главной квартире, что он не умел держаться» (Харкевич 1900: 17). Сен-При также сетовал, что Тучков не исполнил данное ему приказание и «не сделав никакой диверсии, ограничился высылкой 3 дивизии» (Харкевич, 1900: 154). Характеризуя его, А.П. Ермолов отмечает, что «решительность не была его свойством». В другом месте он даёт командиру 3-го корпуса следующую характеристику: «Многими отличительными качествами приобрел он общее уважение, но в течение продолжительного служения его не представился случай, в котором мог бы он об-

наружить особенные способности военного человека» (Ермолов 1991: 129).

Несмотря на то, что задуманного скрытого размещения корпуса Тучкова не получилось, тем не менее, его появление стало полной неожиданностью утром 26 августа (7 сентября) для французов. Об этом красноречиво говорит тот факт, что Пеле обвиняет Понятовского в медлительности, ошибочно считая, что Тучков просто опередил поляков (Чтения 1872: 71), в то время как последний ночевал на это позиции накануне. Со слов полковника Марселена де Марбо, даже сам император «через своего начальника генерального штаба передал им упрек», считая, что обычно «столь доблестные поляки, особенно те, кто в течение пяти лет в Великом герцогстве Варшавском находились под командованием князя Понятовского, в этом сражении действовали... слабо и нерешительно» (Марбо 2005: 188). Таким образом, ответственность «за провал планов штабов пала на корпусных командиров: у французов – на Понятовского, у русских – на Тучкова» (Бендерский 2015: 6). Позднее, «когда вражда между фельдмаршалом (Кутузовым – В.А) и Беннигсеном завершилась высылкой последнего из армии, он (Щербина – В.А.) с чистой душой переложил “вину” с русского Тучкова на немца Беннигсена. На самом же деле, в неисполнении кутузовского замысла не виновен был ни тот, ни другой, а расчётливый противник, направивший на левый русский фланг столько войск, что думать о контрударе уже не приходилось, но только об отчаянной обороне» (Земцов 2009: 69). Как справедливо заметил Клаузевиц, «продвижение Понятовского по старой Московской дороге заставило генерала Тучкова вступить в дело раньше, чем рассчитывали русские». Основной «бой здесь начал принимать серьезный характер лишь между 8 и 9 часами утра, когда на других участках он велся уже несколько часов» (Клаузевиц 2004: 82).

Оборона деревни со стороны русских была необходима только для прикрытия отхода к Утицкому кургану, каковой многие историки полагают горку Сады, показанную под номером 35 на карте Н.И. Иванова «Поле Бородинского сражения» (Иванов 1992: 56-57). В советской историографии, с лёгкой руки Ф. Энгельса, сложилось ложное представление, что д. Утица была основным объектом борьбы на крайнем левом участке сражения (Энгельс 1959: 257). В этой статье Ф. Энгельс использовал книгу немецкого историка Бернхарда о К.Ф. Толе, которая составлена на основании воспоминаний самого Толя и его биографов, а сам, не будучи человеком военным, мог недооценивать значение в бою господствующих высот, самой важной из которых на этом участке был Утицкий курган (гора Сады). Именно курган и был основной целью Понятовского. В деревне, по свидетельству польского поручика Л. Ельского, после оставления её русскими, закрепился батальон Курциуша из 3-го полка 16-й дивизии, тогда как два других батальона этого полка, во главе с командиром полка полковником Блумером, перейдя за деревню, «вытеснили москалей из леса справа и слева, после чего корпус построился в две линии, встал в позиции у деревни, примыкая к вестфальскому корпусу и корпусу маршала

Даву, располагая свою конницу по правой стороне там, где показывалась колонна неприятельской конницы» (Арзамасцев 2014: 39).

Вероятно, здесь речь идёт о казаках Карпова, которые могли стать одной из причин, по которой поляки задержались с атакой, но не главной. Понятовский лично возглавил польскую кавалерию, наступавшую на курган с юга с задачей отрезать отступавших русских гренадёр, но в решающий момент атаки Себастиани донёс, что в Утицком лесу появились угрожавшие корпусу с фланга казаки. Их отправил Багговут, который рапортует: «В течение сего времени неприятель потянулся с нашего левого фланга к стороне отряда генерал-майора графа Сиверса. Я, заметя сие, послал сильную партию казаков полка генерал-майора Карпова открыть на нашем левом фланге неприятеля, которые подъезжая к деревне, где он занимал позицию, нашли его несколько колонн и артиллерии скрытых в лесу. Неприятель счел оное за атаку, немедленно выдвинул свои орудия, выслал стрелков и открыв огонь по казакам» (Бородино 2004: 288). По итогам боёв 24 и 26 августа, к награждению было представлено около 300 казаков. В «Списке именном Второй Западной армии казачьих полков полковым командирам, отличившимся против неприятеля бывшего 24 и 26 августа 1812 года», подписанном генерал-майором Карповым, отмечалось, что полковники А.И. Быхалов 1-й, О.В. Иловайский 10-й, Т.Д. Иловайский 11-й, войсковые старшины Греков 21-й и Д.Д. Комиссаров 1-й «во время сражения, командуя вверенными им полками, несмотря на сильные пушечные и оружейные выстрелы, находились всегда впереди оных и воочию тем подавали подчиненным своим пример, но сами много раз бросались в колонны неприятельские, своеручно поражали оногo» (Быкадоров 2008: 10-11). 13-й польский гусарский полк полковника Тулинского во главе с генералом Себастиани (по другой версии Заончека), который обошёл русскую позицию с юга (со стороны д. Мышино), и вышел в тыл казакам Карпова, которые поспешно отступили. Преследовать их бросились три других полка польской кавалерии 5-го корпуса. Таким образом, задуманная более глубокая атака польской кавалерии свелась лишь к отражению казаков, которых Понятовский, сам проводивший рекогносцировку, и не смог после этого обнаружить. Зато здесь его жизнь подверглась опасности со стороны множества русских стрелков. Офицер 5-го конно-егерского полка Х. Дембинский вспоминает: «Многочисленно они выбегали из кустов по четыре или пятеро сразу, прицеливались в князя и стреляли в него; счастье только, что его не задел» (Бендерский 2015: 21).

Прорвавшихся за деревню поляков встретили откомандированные на левый фланг майоры Теплов и Плешков с 3-м батальоном Екатеринославского полка, который отбросил их обратно к Утице. Командир Екатеринославского полка полковник Е.К. Криштафович лично бросался с полком в атаку и, как уверяют история полка, сумел отбить 2 неприятельских орудия (Екатеринославские лейб-гренадеры 1912: 95). Но в представлении его Строгановым к награде (Георгию 4-й степени), вместе с командиром Павловского полка Рихтером (к

Владимиру 4-й степени), говорится: «Сии достойнейшие офицеры, ободря своих подчиненных примерною неустрашимостью, всюду отражали неприятеля, лично управляя действиями стрелков, и оба ранены опасно» (Бородино 2004: 180). Почти все отмеченные и представленные к наградам офицеры Екатеринославского гренадерского полка отличились, будучи в стрелках, за исключением капитанов Силина-1-го и Шуринова, отмеченных при «защитении батареи и прогнании неприятеля, ворвавшегося на оную», что имело место позже, возможно, возглавляя 1-й и 2-й батальоны полка. Это штабс-капитаны Алисов-1-й и Шмит-1-й, поручики Полуэктов, Войткевич и Колычев, подпоручики Страхов, Наврозов, прапорщики Кабанов (ранен), Крупский и Краинский, который получил здесь ранение. Возможно, в стрелках, в этот день в полку был ранен также прапорщик Аладын, упоминаемый на 13 стене храма Христа Спасителя. Ведь даже отмеченные Строгановым полковой адъютант поручик Аптежнов, и батальонный – прапорщик Киселевский, приказы доставляли «с неустрашимостью и отличною расторопностью» в основном солдатам, рассыпанным в стрелках. Этим и объясняются относительно не большие потери рядового и унтер-офицерского состава в этом полку, которые исчисляются 8 убитыми, 89 ранеными и 78 пропавшими без вести (Бородино 2004: 183, 340).

Ещё одним препятствием для поляков в Утицком лесу стали русские егеря 3-й бригады генерал-майора князя И.Л. Шаховского из 3-й дивизии Коновницына и два сводных гренадёрских батальона той же дивизии, благодаря которым неприятель был «неоднократно опрокидываем». Польский капитан Клеменс Колачковский отмечает: «16-я дивизия под начальством генерала Красинского, поддерживая своих стрелков, разбилась на небольшие отряды и хотя ввела в бой две трети всего своего состава, но все-таки вперед не подвигалась. Неприятельские стрелки, отойдя к своим колоннам, перестали отступать и даже перешли в наступление. Трудно было стянуть в одно место нашу пехоту, раскинутую по кустам и зарослям, чтобы сформировать из нее колонну для атаки, а тем более в виду у неприятельских стрелков и под их огнем». Для поляков это стало «кровавое продираание через чащу» Утицкого леса, напоминающее «бой с завязанными глазами», по образному выражению полковника Я. Вейсенхофа (Земцов 2009: 79). Шаховский в рапорте Коновницыну отмечает: «Шефа 21-го Егерского полка полковника Платцова», командира «20-го Егерского полка майора Горихвостова», адъютантов «поручика Степанова и правящего должность батальонного адъютанта прапорщика Дебессара», которые «увидев неприятельскую колонну, идущую к нашей батарее, собрав разных полков рассыпанных стрелков до 30-ти человек, поруча оных 20-го Егерского полка поручику Померанскому», а также «командира 21-го Егерского полка майора Степанова, который отличным распоряжением людей противу всех нападений неприятельских распоряжался порученною ему частью с отменною храбростию» (Бородино 2004: 187-188). При этом майор А.С. Степанов был ранен. То ли благодаря его грамотным распоряжениям, а скорее всего по причине всту-

пления в бой после 20-го егерского полка, но потери 21-го полка оказались меньшими по сравнению с ним. Они составили нижними чинам 22 человека убитыми, 34 – ранеными и 39 пропавшими без вести, тогда как в 20-м полку было убито 30, ранен 121 и пропало без вести 55 человек (Бородино 2004: 340). Из офицеров в 20-м полку пропал без вести прапорщик Иван Внуков, а в 21-м был убит штабс-капитан М.Д. Квашевич. Державские, вместе с егерями Шаховского, оборону в Утицком лесу сводно-гренадёрские батальоны 3-й дивизии, потеряли ранеными обоих командиров. Это майор 20-го егерского полка Е. С. Канищев (1-й батальон) и майор Ревельского пехотного полка О.А. Врангель-3-й (2-й). Только с позиций участия этих частей в бою на Утицком направлении можно согласиться с сообщением А.П. Ермолова, что при «селении Утице 3-я пехотная дивизия, опрокинув стрелков... долго боролась с подкреплявшими его массами» (Ермолов 1991: 190). На самом деле основные полки 3-й дивизии осуществляли в это время манёвр по перемещению к д. Семёновской, что, вероятно, и натолкнуло историка Ревельского полка В.И. Годунова на мысль об участии частей дивизии в контрударе по Утицкому кургану (Годунов 1912), который состоялся значительно позже.

Русские стрелки и егеря сыграли свою роль в не слишком успешных действиях и вестфальцев 8-го корпуса Жюно, направленных в Утицкий лес «для содействия атаке 5 корпуса» между 7 (9) и 8 (10-го) часами (Попов считает, что между 7.30 и 8) утра, после «примерно двухчасового ожидания» (Попов 1995: 65-72). Адъютант командира 24-й дивизии Окса этого корпуса капитан Й. фон Борке сообщает: «Сначала вестфальцы следовали за движениями 3-го корпуса, но затем повернули направо, выходя в боевую линию первого эшелона против кустарника и левого фланга редута» южнее 3-го корпуса Нея, который фактически сменил 1-й корпус Даву. 24-я дивизия была оставлена для прикрытия флешей «и поступила под непосредственное командование герцога Эльхингенского (Нея – В.А.)», а 23-я была послана вправо для поддержки поляков, где «была сильно обстреляна справа из леса», как утверждают служившие во 2-й бригаде, шедшей в авангарде этой дивизии, капитан Линзингена (Линсингена) и подполковник Й.Л. Бёдикер. Последний уверяет, что произошло это во время атаки русских кирасир (Дуки). Сегюр сообщает: «Вестфальцы, которых Наполеон послал на помощь Понятовскому, проходили в это время через лес, отделявший Понятовского от остальной армии. Они увидели, среди пыли и дыма, наши отряды, которые отступали назад, и, приняв их – вследствие направления их движения – за неприятеля, начали в них стрелять. Эта ошибка, в которой они долго упорствовали, только усилила беспорядок. В результате возобновить атаки князь Понятовский смог лишь через час» (Нечаев 2012). И хотя генерал «фон Борстель со своей (2-й) бригадой обратился против этого леса и взял его с первой попытки», но немцам, как и полякам, пришлось вести бой в «этих густых зарослях неопишимо перепутались теперь русские, французы, поляки. Всякий обзор отсутствовал, друг часто стрелял в друга. Генерал фон Борстель

беспощадно продолжил своё энергичное наступление на противника вплоть до опушки, велел занять и очистить лес. Здесь дело дошло до непрерывного огневого боя, в котором русские задействовали против нас даже артиллерию». Эта артиллерия стала причиной больших потерь и задержки на полчаса артиллерийской роты 3-го вестфальского линейного полка 2-й бригады. Вероятно, её имеет ввиду и Конради, когда пишет, что едва вестфальцы «оказались в редком кустарнике на опушке леса, и вышли оттуда на простор, как были встречены ужасным огнем, и наступление мгновенно остановилось» (Земцов 2009: 75).

Первоначально это могли быть орудия 8-я конной роты подполковника З.С. Шушерина из 4-го кавалерийского корпуса Сиверса. С началом борьбы за Южную флешь, она (или её часть) могла быть брошена против 4-й пехотной дивизии генерала Ж.Б. Фридрикса, занявшей северо-западный угол Утицкого леса. Она вполне могла действовать против вестфальцев 8-го корпуса Жюно 8-я конная батарея дважды вступала в бой в этот день и основной бой имела с неприятельскими батареями. В представлении Багговутом командира роты подполковника З.С. Шушерина отмечается: «Быв поставлен с своими орудиями против усиливавшейся беспрестанно неприятельской артиллерии и, невзирая на страшную канонаду с примерным хладнокровием и искусством действуя из оных, наносил величайший вред как неприятельским батареям, так и после атаковавшим колоннам». При этом штаб-капитан Чуфаров, подпоручик Анфиногенов и подпоручик Н.П. Раевский «верными выстрелами взорвали несколько на неприятельской батарее зарядных ящиков и неоднократно принуждали ретироваться его пехоту и кавалерию». Отличился прикомандированный к 8-й конной роте, с которой находился до конца сражения, майор Рейнбопт. Когда неприятельская граната попала на батарею фейерверкер 2-го кл. Савелий Ильин «не дав ее разорвать, схватя отбросил в сторону, отчего на батарее не произошло никакого вреда». В «Ведомости потерь» данные по этой роте отсутствуют. Но они были, и судя по имеющимся источникам, немалые. Здесь убит поручик А. Одинец, а, возможно, и числившийся погибшим в этот день по 3-й артиллерийской резервной бригаде, к которой относилась эта рота, подпоручик Воронин. Потерю и эвакуацию орудий подтверждают наградные документы. Фейерверкер 3-го класса Захар Плешков после ранения подпоручика Раевского «на несколько время занимая место офицера, действовал из 2-х орудиев с неустрашимостью», а когда была подбита лошадь под зарядным ящиком, то он вместе с бомбардиром Иваном Соколовым «подпрегли своих верховых и свезли ящик с батареи благополучно». Аналогично поступили фейерверкер Федор Култышен и бомбардиры Тит Жируков и Петр Алексеев. В наградных документах этой роты говорится, что фейерверкер 3-го кл. Павел Силанский и бомбардиры Амплей Иванов, Данило Захарчук и Кирилл Никулин общими силами свезли оставшиеся орудия с батареи. Рядовые Моисей Симченко и Кондратий Дубчан, «когда неприятель подбил орудие и лошадей... принудя товарищей, переложили орудие на запасной

лафет и на верховых своих лошадях перевезли на другую батарею» (Бородино 2004: 278-279, 285).

С 9 (11) часов дальнейшие попытки вестфальцев продвинуться на юге успешно отражала 1-я гвардейская конная батарея капитана Р.И. Захарова, который первым заметил маневрирующего Жюно, и указал на это своему начальнику полковнику гвардейской конной артиллерии П.А. Козену. Тот приказал Захарову немедленно остановить обходящего флешу с юга неприятеля, а сам бросился за поддержкой к стоявшим недалеко кирасирам, которые не замедлили появиться здесь на рысях. Командир 1-й гвардейской конной батареи, не дожидаясь охранения (прикрытия), повел все свои 8 орудий во взводной колонне на рысях, переходящих в карьер, навстречу неприятелю к месту обхода, и на ходу развернул их в линию, перед которой в менее чем 200 метрах находился противник. Открыв беглый огонь картечью прямой наводкой, Захаров, первым же залпом почти полностью уничтожил голову ближайшей неприятельской колонны 1-й бригады Дама. Прапорщик Авраам Норов, говоря о результатах первого залпа по наступающей колонне французов, цитирует артиллеристов этой батареи: «Дым рассеялся – все лежат. Аж черно да мокро!» (Норов 1988: 362). Вестфальцы укрылись в кустах, сомкнувшись в каре. С вестфальскими орудиями Жюно и вступила в артиллерийскую дуэль батарея Захарова, которая, пропуская своих кирасир в атаку, приняла вправо к южному люнету Семеновских флешей. Когда кончилась картечь, Захаров приказал бить ядрами и гранатами. Именно от ядра, попавшего ему в грудь, как свидетельствует главный хирург Великой армии Ларрей (Ларрэ) погиб командир 1-й бригады 23-й дивизии генерал Дама. Понеся огромные потери, неприятель остановился, а затем начал отходить в лес, откуда несколько раз пыталась возобновить атаки, что стоило тяжёлой раны её командиру Тарро, от которой он скончался менее чем через три недели.

По указанию прибывшего на батарею Козена, артиллерийский взвод под командой штабс-капитана Ф.А. Бистрома развернулся на высоте левее южного люнета, что позволило ему обстреливать неприятельскую батарею под углом к фронту расположения ее орудий. Остальные три взвода 1-й батареи были поставлены с максимально возможным использованием рельефа местности и имевшейся растительности для прикрытия орудий с интервалами между ними до 50 шагов. Это позволило почти за два часа боя, в ходе которого появлявшиеся несколько раз из леса колонны вестфальцев вынуждены были ретироваться обратно с большими потерями, не потеряв батарейной роте ни одного орудия. Но гранатные осколки поражали орудийную прислугу.

Одним из первых на батарее погиб самый молодой из офицеров-артиллеристов 19-летний прапорщик Александр Павлов (воспитанник 2-го кадетского корпуса). Захаров хотел поставить юношу там, где было безопаснее. Но Павлов наотрез отказался уступить кому-либо свое место. Литератор С.Н. Глинка уверяет, что при этом он заявил: «Мы в ста верстах от Москвы; там моя родина, там моя мать!». Русский артиллерийский огонь стал ещё одной (четвёртой) причиной, по которой

Понятовский не смог выполнить поставленной задачи охвата русского южного фланга. Но в ответ на него неприятель также усилился артиллерией, вводя в бой все 39 польских орудий, не считая 16 орудий 23-й вестфальской дивизии, чем и обеспечил в этом себе превосходство. Правда, при этом, как заметил Солтык, «польская артиллерия, вынужденная приблизиться к москвитам, чтобы доставать их, спустилась с выгодного пункта, который она заняла сначала, и с этого времени подвергалась сверху артиллерийскому огню неприятеля, который занимал доминирующую позицию» (Цлорунго 2017: 60).

Строганов рапортует: «Неприятель, воспользовавшись хорошою своею позициею, начал устраивать против нас свои батареи, в коих было употреблено до 22-х орудий. Против них генерал-лейтенант Тучков тот час велел поставить шесть орудий батарейной роты № 1 на возвышенном месте, командующим [над] французскими батареями. Лейб-гренадерский, Екатеринославский и Санкт-Петербургский полки под команду генерал-майора Фока прикрывали наши орудия. В сие время открылась жесточайшая канонада, но несмотря на превосходство неприятельского огня наша батарея немолжно действовала, пока потерявши всех людей и расстрелявши большую часть своих зарядов, принуждена была уменьшить свой огонь и уже только действовать из четырех орудий» (Бородино 2004: 178-179). П.П. Коновницын, которому в ходе дальнейшего боя пришлось возглавить не только остатки 2-й армии, но весь 3-й корпус, уточняет в рапорте Кутузову от 19 сентября 1812 г: «Как местоположение могло быть для нас не выгодно, то по приказанию г.-л. Тучкова 1-го, линия гренадерской дивизии отошла за вторую к высоте командовавшей всею окрестностию, где и учреждена была батарея из 6 орудий батарейной роты полковника Глухова (полурота батарейной роты № 1 – В.А.), вместе с чем немедленно началась сильнейшая с обеих сторон канонада» (Бородино 2004: 236). Кроме 6 орудий Глухова, раненого в этот день, русская артиллерия здесь была представлена 10 орудиями (из 12) 6-й легкой батарейной роты подполковника А.И. Дитерикса-6-го. Два орудиями этой роты командовал подпоручик (будущий полковник) А.К. Карпов-6-й. «26 августа с восходом солнца началась в цепи перестрелка, – пишет он, – через час зажгли французы две деревни и с сей минуты открылась пальба из пушек, я тогда был послан с двумя орудиями с Павловским гренадерским полком. Французы выдвинули ужасную линию артиллерии на свою позицию и нас первых с Павловцами попотчивали картечью, тогда мы отступили на нашу позицию на одну высокую гору на левом фланге (Утицкий курган – В.А), я примкнул к роте, а Павловский полк двинулся немного вправо. Открыли мы огонь из своей батареи по французам нас была на этом месте вся рота и 2 орудия батарейной роты полковника Глухова» (Карпов 1910: 19).

В соответствии с принятым накануне решением, после того, как обозначился удар французов по южному флангу, по приказанию Барклая сюда был отправлен 2-й пехотный корпус генерала К.Ф. Багговута. Полковник И.И. Дитерихс 2-й пишет, что произошло это «рано

поутру», и что «сам командир корпуса повел 17-ю пехотную дивизию» (Павлов 1912: 96). Причем командиру 4-й дивизии Евгению Вюртембергскому командующий 1-й армии мог передать приказ на переход ко 2-й армии лично, так как, вероятно в это время (около 8 часов) посетил его дивизию в первый раз. Свое движение она начала в 8.30 (10.30) утра. В связи с имевшей место атакой неприятелем Центральной батареи, Багговут оставил здесь 4-ю дивизию корпуса, одна бригада которой всё же направилась к Тучкову, но уже после 9 часов (местного времени), как утверждает Евгений Вюртембергский (Вюртембергский 1848: 63).

В представлении Багговута говорится, что Дитерикс-2-й, с 17-й дивизией, «будучи потребован на левой фланг, с командуемой им ротою (17-ю батареей – В.А.) прибыл наипоспешно, потом, расположив оную и легкую № 33-го на дистанции оружейного выстрела» (Бородино 2004: 200). Служивший в 33-й легкой батарее подполковника Ф.М. Башмакова этой бригады Н. Любенков говорит, что маневр осуществлялся через два часа после начала сражения, а это соответствует 8 часам утра (это время называют и современные историки). Путь пролегал вдоль всей линии русских войск под сильными выстрелами неприятеля. 36 орудий и 80 пороховых ящиков бригады Дитерикса-2-го (кроме 33-й батареи в бригаду входили еще легкая рота № 32 подполковника Я.И. Волевича и батарейная рота № 17 самого Дитерикса-2-го, раненого в ходе дальнейшего боя, но оставшегося в строю) выстроились в длинную цепь. Командир 2-го корпуса повел свои колонны между д. Князьково и Михайловской мызой. Ядра противника пролетали через головы русских солдат и падали в лес за д. Князьково. Багговут приказал Перовскому отправиться к этому лесу и вывести из него ближе к д. Татариново находившиеся там перевязочные пункты. Перовский, ожидая казалось неизбежной смерти, подъехал к лесу и передал приказ сниматься. Любенков сообщает, что переброска 2-го корпуса была поручена заместителю генерал-квартирмейстера полковнику К.Ф. Толю.

Но и подход этих подкреплений мало изменил ситуацию. Это видно на примере тяжелого положения, в котором оказалась 1-я гвардейской конной батареи капитана Р.И. Захарова. В описании дальнейших деталей событий на этой батарее, предоставим слово авторам биографического словаря 1916 г. не гнушавшимся художественными вставками: «Передки и зарядные ящики были поставлены в лощине у Семеновского ручья, позади батареи. Поочередно к огневой позиции батареи подвозили по два зарядных ящика. Когда боекомплект был израсходован, Козен приказал Захарову отвезти шесть орудий, при которых он находился, в кустарник за батареей, чтобы дать хоть немного отдохнуть артиллеристам. Воспользовавшись этим, Захаров поскакал на огневую позицию орудий Бистрома. Подъехав, командир роты успел только обратиться к своим артиллеристам с вопросом: “Ну что, ребята, как вы тут живете-можете?”. В этот момент между ним и близ стоявшим фейерверкером разорвалась вражеская граната. Фейерверкер был убит, а Захаров смертельно ранен. Четверо артиллеристов взялись нести его с батареи в лазарет,

но капитан возразил: “Подите туда, друзья мои. Вы там нужны, а меня и двое как-нибудь доволокут”. Захарова отнесли в кустарник. Было видно, что силы покидают его, но слабеющим голосом он повторил в бреду один и тот же волновавший его вопрос: “Не сбиты ли французы? Отступает ли неприятель? Наша ли победа?”» (Захаров 1916: 298). Менее чем через четверть часа Захаров скончался на руках своих солдат. «Из состава девяти офицеров и 165 нижних чинов убыло: убитыми: капитан Захаров, прапорщик Павлов, нижних чинов 12; ранеными: подпоручик Дивов, нижних чинов 46», – гласит надпись на памятнике батарее Захарова на Бородинском поле, где батарея удерживала позицию два часа с 9 (11) до 11 (13).

И, наконец только последней (пятой) причиной, по которой поляки не смогли помочь Даву, стали трудности сбора и формирования атакующей колонны, да еще под русским огнем, так как солдаты после взятия д. Утицы рассыпались по кустам и зарослям, о чём говорит польский капитан Колачковский. Более часа с момента взятия д. Утицы, понадобилось для того, чтобы эта проблема была решена (Земцов 2009: 79). По этим причинам Понятовский не мог с утра начать штурм

кургана. Конечно, подавление русской артиллерии на Утицком направлении, как и решение других выше-названных проблем, было вопросом времени. Но пока Понятовский вынужден был с этим считаться. И даже новая присылка Сокольниковского с приказом действовать энергичнее не могла изменить ситуацию. Поэтому поручику Л. Ельскому ничего не оставалось, как заявить в своих воспоминаниях, что поляки вышли на одну линию с вестфальцами и с корпусом Даву, и, таким образом «5-й корпус выполнил свой приказ, то есть занял деревню Wogowna (д. Утица, которую он ошибочно именует Wogowna-Бородино – В.А), наполовину уже спаленную гранатами, был отчасти избавлен от дальнейших действий и лишь в бездействии ожидал [дальнейшего] приказа» (Земцов: 2009: 78-80). Также представил дело и Понятовский. Ближе к 9 (11) часам, когда выяснилось, что курган с ходу взять не получится, поручик конной артиллерии А. Ростворовский был направлен им к Наполеону с рапортом о взятии деревни Утицы. Курьеру по дороге раздробило ядром руку, и он прибыл в ставку весь в крови, еле держась в седле. Это не могло не произвести впечатление на свиту Наполеона.

ЛИТЕРАТУРА

- Арзамасцев 2014 - Арзамасцев И.В. Мемуары Людовика Ельского и его взгляд на бои на Старой Смоленской дороге в Бородинском сражении // Отечественная война 1812 года. Источники. Памятники. Проблемы: Материалы XVIII Международной научной конференции (Бородино, 2-4 сентября 2013 г.). М., 2014. С. 36-46.
- Бендерский 2015 - Бендерский И.И. Противоборство Тучкова и Понятовского на Старой Смоленской дороге // Материалы Международной научной конференции, 3-6 сентября 2014 г. / Сост. А.В. Горбунов. Бородино, 2015.
- Беннигсен 1909 - Записки графа Л.Л. Беннигсена // Русская старина. Т. 139. СПб., 1909. С. 494-499.
- Бородино 1962 - Бородино: документы, письма, воспоминания. М.: Наука, 1962.
- Бородино 2004 - Бородино: документальная хроника. М.: РОССПЭН, 2004.
- Быкадоров 2008 - Быкадоров И.Ф. Казаки в Отечественной войне 1812 года. М.: Яуза-Эксмо, 2008.
- Вюртембергский 1848 - Вюртембергский Е. Воспоминания герцога Евгения Вюртембергского о кампании 1812 года в России // Военный журнал. 1848. Кн. 1.
- Годунов 1912 - Годунов В.И. Ревельцы в Отечественной войне 1812 года // Ревель. 1912.
- Екатеринославские 1912 - Екатеринославские лейб-гренадеры с 1642-1912 гг. М.: Товарищество скоропечатни А.А. Левенсон, 1912.
- Ермолов 1991 - Ермолов А.П. Записки. М.: Высшая школа, 1991.
- Захаров 1916 - Захаров Ростислав Иванович // Русский биографический словарь. Петроград, 1916.
- Земцов, Попов 2009 - Земцов В.Н., Попов А.И. Бородино: Южный фланг. М.: Книга, 2009.
- Иванов 1992 - Иванов Н. Поле Бородинского сражения // Родина. 1992. № 6-8. С. 56-59.
- Карпов 1910 - Карпов А.К. Записки полковника Карпова. 1812. Витебск, 1910.
- Клаузевиц 2004 - Карл фон Клаузевиц. 1812 год. М., 2004.
- Любенков 1837 - Любенков Н. Рассказ артиллериста о деле Бородинском. СПб., 1837.
- Маевский 1873 - Мой век или история генерала С.И. Маевского // Русская старина. 1873. Т. VIII. С. 136-141.
- Марбо 2005 - Марбо де Марселен. Мемуары генерала барона де Марбо. М.: Эксмо, 2005.
- Нечаев 2012 - Нечаев С.Ю. Бородинское побоище в 3D. «Непобедимые». М.: Эксмо, 2012.
- Норов 1988 - Норов А.С. Воспоминания // России двинулись сыны: Записки об Отечественной войне 1812 года ее участников и очевидцев. М.: Современник, 1988. С. 345-367.
- Павлов 1912 - Павлов И.В. Артиллерия в 1812 г. // Военно-исторический вестник. 1912. Кн. 3.
- Пеле 1872 - Пеле Ж.Ж. Извлечение из записок генерала Пеле о русской войне 1812 г. // Чтения в Императорском обществе истории и древностей российских. СПб., 1872. Т. I. С. 1-121.
- Попов 2006 - Попов А.И. Боевые действия в Утицком лесу // Отечественная война 1812 года: источники, памятники, проблемы. Материалы XIV Всероссийской научной конференции, Бородино, 4-6 сентября 2006 г. М., 2006. С. 50-78.
- Раковский 1971 - Раковский Л.И. Кутузов. Л.: Лениздат, 1971.
- Смирнов 2004 - Смирнов А.А. Герой Бородина // Армии и битвы: альманах. 2004. № 3.
- Харкевич 1900 - Харкевич В. 1812 год в дневниках, записках и воспоминаниях современников // Материалы Военно-учётного архива Генерального штаба. Вып. 1. Вильна, 1900.

Целорунго 2008 - Целорунго Д.Г. Воспоминания Р. Солтыка, адъютанта начальника бюро разведки Главного штаба «Великой армии», о битве при Москве-реке // Отечественная война 1812 года. Источники. Памятники. Проблемы. Материалы XXI Международной научной конференции. М., 2008. С. 54-74.

Энгельс 1959 - Энгельс Ф. Бородино // Маркс К., Энгельс Ф. Полное собрание сочинений. Т. 14. М., 1959.

REFERENCES

- Arzamascev 2014 - Arzamascev I.V. Memuary Lyudovika El'skogo i ego vzglyad na boi na Staroj Smolenskoj doroge v Borodinskom srazhenii [Memoirs of Ludovik Yelsky and his view of the battles on the Old Smolensk Road in the Battle of Borodino], in: Otechestvennaya vojna 1812 goda. Istochniki. Pamyatniki. Problemy: Materialy XVIII Mezhdunarodnoj nauchnoj konferencii (Borodino, 2-4 sentyabrya 2013 g.) [The Patriotic War of 1812. Sources. Monuments. Problems: Materials of the XVIII International Scientific Conference (Borodino, September 2-4, 2013)], Moscow, 2014, pp. 36-46 [in Russian].
- Benderskij 2015 - Benderskij I.I. Protivoborstvo Tuchkova i Ponyatovskogo na Staroj Smolenskoj doroge [The confrontation between Tuchkov and Poniatowski on the Old Smolensk Road], in: Materialy Mezhdunarodnoj nauchnoj konferencii, 3-6 sentyabrya 2014 g. / Sost. A.V. Gorbunov [Materials of the International Scientific Conference, 3-6 September 2014 / Compiled by A.V. Gorbunov], Borodino, 2015 [in Russian].
- Bennigsen 1909 - Zapiski grafa L.L. Bennigsen [Notes of Count L.L. Bennigsen], in: Russkaya starina [Russian antiquity], Vol. 139, Saint-Petersburg, 1909, pp. 494-499 [in Russian].
- Borodino 1962 - Borodino: dokumenty, pis'ma, vospominaniya [Borodino: documents, letters, memoirs], Moscow, Nauka Publ., 1962 [in Russian].
- Borodino 2004 - Borodino: dokumental'naya hronika [Borodino: documentary chronicle], Moscow, ROSSPEN Publ., 2004 [in Russian].
- Bykadorov 2008 - Bykadorov I.F. Kazaki v Otechestvennoj vojne 1812 goda [Cossacks in the Patriotic War of 1812], Moscow, YAuzo-Eksmo Publ., 2008 [in Russian].
- Celorungo 2008 - Celorungo D.G. Vospominaniya R. Soltyka, ad'yutanta nachal'nika byuro razvedki Glavnogo shtaba «Velikoj armii», o bitve pri Moskve-reke [Memoirs of R. Soltyk, adjutant of the Chief of the Intelligence Bureau of the General Staff of the "Great Army", about the Battle of the Moskva River], in: Otechestvennaya vojna 1812 goda. Istochniki. Pamyatniki. Problemy. Materialy XXI Mezhdunarodnoj nauchnoj konferencii [The Patriotic War of 1812. Sources. Monuments. Problems. Materials of the XXI International Scientific Conference], Moscow, 2008, pp. 54-74 [in Russian].
- Ekaterinoslavskie 1912 - Ekaterinoslavskie lejbn-grenadery s 1642-1912 gg. [Yekaterinoslav Life Grenadiers from 1642-1912], Moscow, Tovarishchestvo skoropechatni A.A. Levenson Publ., 1912 [in Russian].
- Engel's 1959 - Engels F. Borodino, in: Marks K., Engel's F. Polnoe sobranie sochinenij [The Complete Works], Vol. 14, Moscow, 1959 [in Russian].
- Ermolov 1991 - Ermolov A.P. Zapiski [Notes], Moscow, Vysshaya shkola Publ., 1991 [in Russian].
- Godunov 1912 - Godunov V.I. Revel'cy v Otechestvennoj vojne 1812 goda [Revels in the Patriotic War of 1812], in: Revel, 1912 [in Russian].
- Harkevich 1900 - Harkevich V. 1812 god v dnevnikah, zapiskah i vospominaniyah sovremennikov [1812 in diaries, notes and memoirs of contemporaries], in: Materialy Voennogo-uchyotnogo arhiva General'nogo shtaba [Materials of the Military Accounting Archive of the General Staff], Vol. 1, Vilna, 1900 [in Russian].
- Ivanov 1992 - Ivanov N. Pole Borodinskogo srazheniya [The field of the Battle of Borodino], in: Rodina [Homeland], 1992, № 6-8, pp. 56-59 [in Russian].
- Karpov 1910 - Karpov A.K. Zapiski polkovnika Karpova. 1812 [Notes of Colonel Karpov. 1812], Vitebsk, 1910 [in Russian].
- Klauzevic 2004 - Karl fon Klauzevic. 1812 god, Moscow, 2004 [in Russian].
- Lyubenkov 1837 - Lyubenkov N. Rasskaz artillerista o dele Borodinskom [The story of the gunner about the Borodinsky case], Saint-Petersburg, 1837 [in Russian].
- Maevskij 1873 - Moj vek ili istoriya generala S.I. Maevskogo [My Century or the story of General S.I. Mayevsky], in: Russkaya starina [Russian antiquity], 1873, Vol. VIII, pp. 136-141 [in Russian].
- Marbo 2005 - Marbo de Marselen. Memuary generala barona de Marbo [Memoirs of General Baron de Marbo], Moscow, Eksmo Publ., 2005 [in Russian].
- Nechaev 2012 - Nechaev S.YU. Borodinskoe poboishche v 3D. «Nepobedime» [The Borodino Massacre in 3D. "The Invincibles"], Moscow, Eksmo Publ., 2012 [in Russian].
- Norov 1988 - Norov A.S. Vospominaniya [Memories], in: Rossii dvinulis' syny: Zapiski ob Otechestvennoj vojne 1812 goda ee uchastnikov i ochevidcev [The Sons of Russia moved: Notes about the Patriotic War of 1812 of its participants and eyewitnesses], Moscow, Sovremennik Publ., 1988, pp. 345-367 [in Russian].
- Pavlov 1912 - Pavlov I.V. Artilleriya v 1812 g. [Artillery in 1812], in: Voенно-istoricheskij vestnik [Military-historical Bulletin], 1912, Vol. 3 [in Russian].
- Pele 1872 - Pele ZH.ZH. Izvlechenie iz zapisok generala Pele o russkoj vojne 1812 g. [Extract from General Pele 's notes on the Russian War of 1812], in: CHteniya v Imperatorskom obshchestve istorii i drevnostej rossijskikh [Readings at the Imperial Society of Russian History and Antiquities], Saint-Petersburg, 1872, Vol. I, pp. 1-121 [in Russian].
- Popov 2006 - Popov A.I. Boevye dejstviya v Utickom lesu [Fighting in the Utitsky forest], in: Otechestvennaya vojna 1812 goda: istochniki, pamyatniki, problemy. Materialy XIV Vserossijskoj nauchnoj konferencii, Borodino, 4-6 sentyabrya 2006 g. [The Patriotic War of 1812: sources, monuments, problems. Materials of the XIV All-Russian Scientific Conference, Borodino, September 4-6, 2006], Moscow, 2006, pp. 50-78 [in Russian].
- Rakovskij 1971 - Rakovskij L.I. Kutuzov, Leningrad, Lenizdat Publ., 1971 [in Russian].
- Smirnov 2004 - Smirnov A.A. Geroj Borodina [Borodin's Hero], in: Armii i bitvy: al'manah [Armies and Battles: an almanac], 2004, № 3 [in Russian].

Vyurtembergskij 1848 - Vyurtembergskij E. Vospominaniya gercoga Evgeniya Vyurtembergskogo o kampanii 1812 goda v Rossii [Memoirs of Duke Eugene of Württemberg about the campaign of 1812 in Russia], in: Voennyj zhurnal [Military magazine], 1848, № 1 [in Russian].

Zaharov 1916 - Zaharov Rostislav Ivanovich [Zakharov Rostislav Ivanovich], in: Russkij biograficheskij slovar' [Russian Biographical Dictionary], Petrograd, 1916 [in Russian].

Zemcov, Popov 2009 - Zemcov V.N., Popov A.I. Borodino: YUzhnyj flang [Borodino: Southern flank], Moscow, Kniga Publ., 2009 [in Russian].

Ануфриев Вадим Петрович

– Независимый исследователь (Санкт-Петербург, Россия).

Vadim Anufriev

– Independent researcher (St.Petersburg, Russia).

vadimanufriev@yandex.ru

ОБЩИНЫ БЕЗ ПЕРВОБЫТНОСТИ НА СЕВЕРНОМ КАВКАЗЕ: КОНЦЕПЦИЯ И ИСТОРИОГРАФИЯ

И.Ю. Васильев

Научно-исследовательский центр традиционной культуры

«Кубанский казачий хор» (Краснодар, Россия)

e-mail: ivasee@mail.ru

SPIN-код: 8437-3902

АВТОРСКОЕ РЕЗЮМЕ

Взаимодействие общин без первобытности на Северном Кавказе сопровождалось и сильной военной активностью, и мощным культурным взаимодействием. На примере казаков и горцев на Северном Кавказе можно говорить об одном из вариантов фронтальных отношений между носителями уклада сельских общин без первобытности, хозяйством которых было основано на земледелии и скотоводстве. Внутреннее разнообразие, изменчивость уклада жизни – характерная черта обществ, основанных на общинах без первобытности. Может оказаться плодотворным сравнение различных аспектов истории и культуры общин без первобытности различных регионов Северной Евразии (севера Европы, Руси, Северного Кавказа и пр.) разных исторических периодов.

КЛЮЧЕВЫЕ СЛОВА: общины без первобытности, Северный Кавказ, историография.

COMMUNITIES WITHOUT PRIMITIVENESS IN THE NORTH CAUCASUS: CONCEPT AND HISTORIOGRAPHY

Igor Vasilyev

Research Center of traditional culture

«The Kuban Cossack chorus» (Krasnodar, Russia)

e-mail: ivasee@mail.ru

ABSTRACT

The interaction of communities without primitiveness in the North Caucasus was accompanied by both strong military activity and powerful cultural interplay. The example of interactions between the Cossacks and highlanders in the North Caucasus is one of the variants of frontier relations between the carriers of the way of life of rural communities without primitiveness, whose economy was based on agriculture and cattle breeding. Their internal diversity and variability of their way of life are characteristic features of societies based on communities without primitiveness. It may be fruitful to conduct comparative studies of various aspects of the history and culture of communities without primitiveness in various regions of Northern Eurasia (Northern Europe, Rus', North Caucasus, etc.) of different historical periods.

KEYWORDS: communities without primitiveness, North Caucasus, historiography.

Особое место в историографии занимают концепции устройства общества, характерные для разных народов в течении очень длительного периода времени, включавшего сразу несколько исторических эпох. Подобные концепции активно развивались в т.ч. и в советский период, когда господствовала жесткая историко-софская схема, основанная на сменяющих друг друга формациях. Эти виды социального устройства в период господства формационного подхода обычно называли «переходными», «предшествовавшими» и пр.

Так, А.И. Неусыхин описывает характерное для раннесредневековых германцев общество, основу которого составляли свободные общинники, имеющие определённые права и обязанности (Земляков 2014: 113-136). «Будучи общинным без первобытности и заключая

в себе в то же время элементы социального неравенства, этот общественный строй еще не был классово-феодалным» – писал А.И. Неусыхин (Неусыхин 1967: 76).

От охотничье-собираТЕЛЬСКИХ и раннеземледельческих общин общины без первобытности отличаются, например, большей численностью населения, высоким уровнем материальной культуры, нередко – иерархией наследственных социальных статусов, более развитой территориальной социальной организацией (Охотники 1972; Ранние земледельцы 1980; Артёмова 2019). Л.Е. Куббель считал характерными для обществ подобного типа организацию выполнения различных повинностей рядовыми членами общества без участия разветвлённого бюрократического аппарата, а также элементы т.н. «военной демократии» (Куббель 1988: 132, 146).

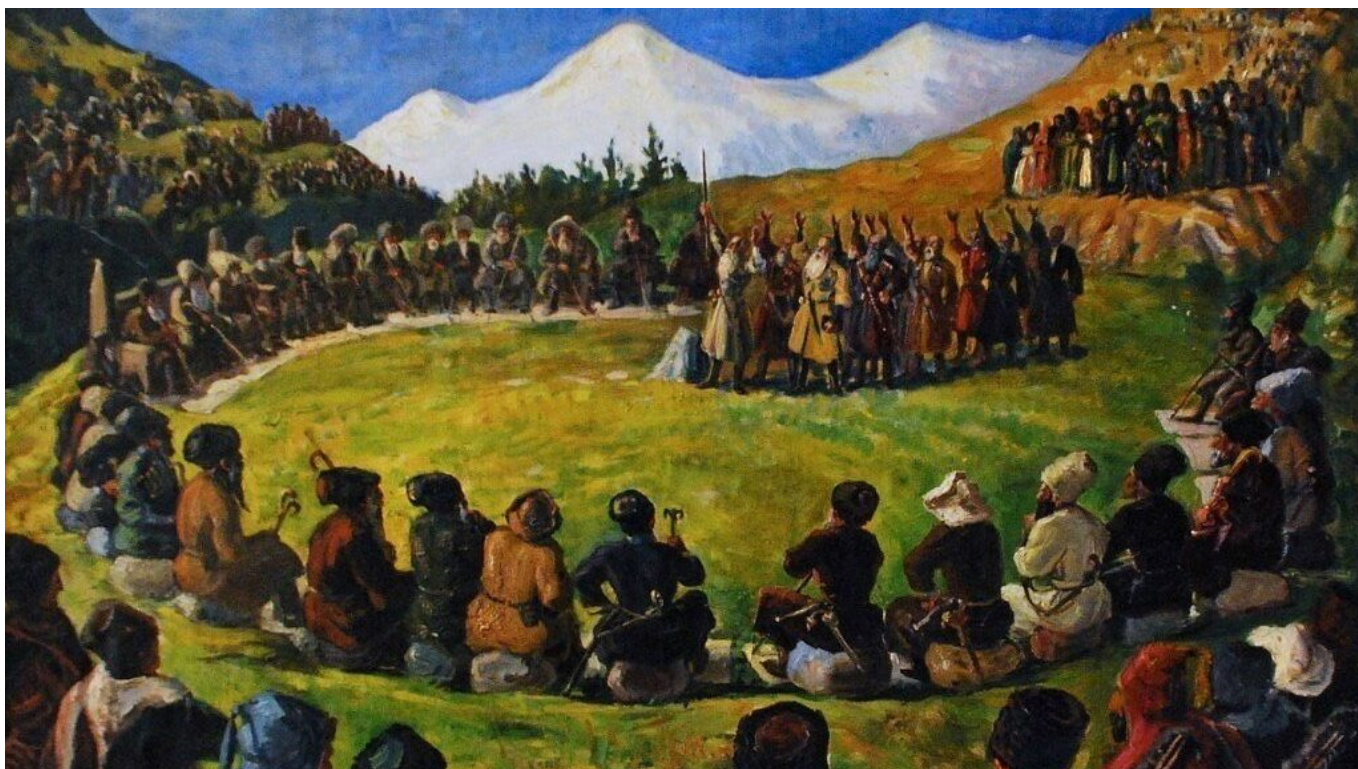

В целом специфика общины без первобытности такова:

1. Организация социума по территориальному принципу.

2. Почти всегда – наличие земледелия и скотоводства. Нередко – городских поселений.

3. Высокий уровень духовной и материальной культуры, очень часто – развитая социальная стратификация.

4. Наличие системы общественных повинностей разного типа, судопроизводства.

5. Слабость либо отсутствие государственного аппарата.

6. Выполнение функций госаппарата негосударственными (общинными, родственными и пр.) структурами.

7. Наличие элементов т.н. «военной демократии». Большое значение имеет собрание полноправных мужчин и/или аристократов.

8. Общины без первобытности внутренне разнообразны, например, они могут быть городскими или сельскими, в их рамках территориальные и родственные элементы социальной организации могут иметь разное значение. Они могут существенно различаться по количеству населения, площади подконтрольной территории.

9. Общинами без первобытности являются наиболее развитые ацефальные общества (общества без развитого института политического лидерства). Некоторые из общностей, обычно называемых племенами, также могут осмысляться как общины без первобытности (при наличии оседлости, чётко определённой территории, выстраивании «племени» как целого преимущественно по территориальному принципу). Нередко община без первобытности – то же самое, что и в той или иной степени «демократичное» вождество. Прави-

тели в общинах без первобытности очень часто есть, но власть их ограничена народным собранием, советом аристократов и пр. Интерес исследователя в рамках концепции общины без первобытности в большей степени сосредоточен на горизонтальных социальных связях, социальной активности большинства, чем в рамках концепции вождества.

10. Община без первобытности – очень гибкая дефиниция, включающее значительное разнообразие социальных укладов. Конкретная община без первобытности в определённый исторический период может не обладать всеми перечисленными выше признаками. Некоторые из них трудноотличимы от государств, другие – от раннеземледельческих общин.

11. Уклад жизни общин без первобытности может достаточно быстро меняться, усложняться либо упрощаться в зависимости от конкретных условий (Община 2022).

Наиболее известными примерами общин без первобытности обычно называют архаичные полисы Древней Греции (Влит ван дер 2006: 387-392) и города-государства Древней Руси. «В целом социальные институты Древней Руси являлись модификациями родового строя с характерными дофеодальными чертами. Общество, сложившееся на протяжении XI-XII вв., было построено, главным образом, на территориальных началах, утратило былую архаичность, но и не приобрело еще классового характера. В своих теоретических построениях И.Я. Фроянов использовал термин, восходящий к работам А.И. Неусыхина «общинность без первобытности»... При этом сам А.И. Неусыхин предпочитал термин «дофеодальный период», в большей степени указывающий на стадиальность явления» (Неусыхин 1967: 86; Фроянов, Дворниченко 1988: 267; Солдатов 2011: 81-90). В то время как для Древней Руси было характерно быстрые политические, экономиче-

ские и культурные изменения. А социальная организация в виде общин без первобытности пережила многие из них. Одна из причин устойчивости общинных отношений – её способность меняться в зависимости от условий, изменять акцент на выполнение тех или иных функций (Сопин 2009: 414-418; Дворниченко 2014: 287-292; Лисюченко 2015: 17-18; Карасёв 2022). Поэтому всё же лучше не привязывать общину без первобытности к какому-либо историческому периоду либо этапу истории. И от наиболее известных примеров она может отличаться весьма существенно, хотя и будет продолжать иметь с ним определённые общие черты.

Если брать проблематику общины без первобытности в контексте «государственных / негосударственных» развитых обществ, то широко бытует мнение, что «одинаковый уровень социополитической и культурной сложности (который позволяет разрешать одинаково трудные проблемы, стоящие перед обществами) может быть достигнут не только в различных формах, но и разными эволюционными путями... негосударственные общества не обязательно менее сложны и менее эффективны. Заслуживает внимания проблема существования негосударственных, но и непервобытных обществ (то есть главным образом негосударственных, но не догосударственных), альтернативных государству (как якобы неизбежной постпервобытной форме социально-политической организации)... Экологический фактор также является значимым для определения направления эволюции того или иного общества. В этом случае в понятие “экология” следует включать не только природную, но и социоисторическую среду. Окружающая среда также во многом определяет эволюционный потенциал общества» (Бондаренко, Гринин, Коротаев 2006: 15, 17, 18, 22, 27). Таким образом, социальная эволюция – это серия ответов на меняющиеся вызовы, её направление нелинейно, изменчиво. К тому же конкретное воплощение ответа на очередной вызов зачастую непредсказуемо, нередко зависит от конкретных людей и обстоятельств.

Особую социальную специфику, отличную от бюрократического государства с развитым городским укладом, отмечали и на Северном Кавказе ещё исследователи советской школы, опиравшиеся на научную традицию своего времени. Ф.Х. Гутнов также обращает внимание на термин А.И. Неусыхина «дофеодальное общество», где непосредственные производители свободны и экономически самостоятельны при наличии социального неравенства и эксплуатации. Г.А. Меликишвили и А.И. Робакидзе отрицали существование феодализма у горских народов Кавказа, называя их уклад жизни дофеодальным. Например, власть уцмий Кайтага ограничивало народное собрание. Черкесские феодалы продолжали быть членами местных общин (Гутнов 2014: 7, 53-54, 91, 435).

Высокий уровень развития земледелия и скотоводства, материальной культуры, стратификации общества на территориях, где распространены общины без первобытности, может иметь место и в обществах со сравнительно слабой ролью городских центров, гораздо большей значимостью семейно-родовых отношений.

Например, протогородские поселения на землях пруссов, как и на Северном Кавказе, были в большей степени ориентированы на протяженные торговые пути, имели ограниченное влияние на жизнь местных общин (Нарожный 1988: 159-172; Кулаков 2016). Если в цитадели царя Серира исповедовали христианство, то большинство населения было язычниками (Гутнов 2014: 92). Города Северного Кавказа долгое время были центрами власти государств, контролирующих те или иные территории региона. Хотя существовали крупные укрепленные поселения, население которых занимались сельским хозяйством. Причём некоторые, обладавшие, например, цитаделью приближались к протогородскому уровню. Развитым древним городом был Дербент, обладавший разветвлённой самоорганизацией купцов и ремесленников (Гутнов 2014: 174-186).

Но своего рода эталоном развитой кавказской общины без первобытности можно назвать автономные общины без первобытности горного Дагестана, в чем-то сходные с античными полисами в отношении развития территориального принципа устройства общества и высокого уровня его организации (Агларов 1988: 145-190; Карпов 2010: 136-145). «Автономные сельские территории, представляющие собой федерацию (или конфедерацию) сельских политически независимых общин, например, у горцев. При этом низовые члены такого союза могут быть как в форме вожеств, так и безвождеских самоуправляемых общин, либо в иных формах. Ярким примером такой конфедерации может служить Нагорный Дагестан. Общины (джамааты), входившие в федерацию (так называемое “вольное общество”), иногда и сами по себе представляли весьма крупные поселения. Некоторые общины насчитывали до 1500 и более домов, то есть были размером в небольшой полис, и имели многоуровневую (до пяти уровней) систему самоуправления. А федерация, иногда объединявшая по 13 и более сел, представляла собой политическую единицу в десятки тысяч человек, с еще более сложной организацией. Между семейными группами (тухумами) существовало социальное неравенство и различие в рангах» (Гринин 2006: 97).

Например, «традиционная социальная организация аварцев – селение (независимо от размера и численности населения – в среднем 110-120 хозяйств с населением 500-550 человек). Община состояла из патриархальных кровнородственных объединений – тухумов. В XIX в. преобладали территориальные отношения, уже нарушался принцип родственного расселения, хотя еще были сильны традиции внутрикультурной солидарности. Управление осуществляли выборные лица и сельский сход (джамаат), в котором участвовало все взрослое мужское население (старше 15 лет). При выборах правителей – старейшин (члухIби, Гадилзаби, хараби) – соблюдался принцип представительства тухумов... Каждый джамаат вольного общества представлял собой самостоятельное в рамках союза социально-политическое образование, объединяющее узденей-собственников, являющихся одновременно и совладельцами общинной территории. Сельское управление составляли: народное собрание (все совершеннолетние

мужчины общины); совет старейшин (исполнительный орган, выполняющий и функции законодательного в перерывах между неродными собраниями); старейшины, они же и главы тухумов, они же и судьи; сельский кадий, глава мусульманской общины и шариатский судья; исполнители – род полицейских, рассыльных; чауш – глашатай, ему, как правило, исполнители подчинялись непосредственно; сельский суд, состоящий из старейшин и кадия. В среде общинников интенсивно развивались обусловленные всем ходом исторического развития общества процессы, приведшие, в частности, к имущественной дифференциации в узденской среде» (Саидова 2004).

Существовала развитая система судопроизводства по адату (уголовное) и шариату (гражданское). Адаты отдельной общины или союза общин имели свои особенности.

«Адатная система, суд, преимущественно базирующийся на ее основе строго оберегали частную собственность. Система композиций нередко предусматривала трех, пяти, девяти, двенадцатикратное возмещение убытков потерпевшему со стороны вора. Она же предусматривала немалые выплаты при нанесении материального, физического или морального ущерба члену общества. Оберегая интересы любого равноправного члена общества, система композиций, унаследованная от родового строя на стадии его разложения, уже сама по себе, по своей внутренней сущности, была выразителем интересов имущей прослойки населения джамаата. Община – джамаат рассматривала себя как целостный, самостоятельный, автономный организм по отношению к другим общинам. Отсюда следовал целый ряд адатных установлений, направленных на защиту общинных интересов, во всех случаях считавшимися, безусловно, приоритетными по сравнению с личными: запрет на отчуждение движимого и, особенно строго, недвижимого имущества за пределы общины, обязанность всех членов общины принимать участие в организации отпора чьим-либо захватническим устремлениям, обязательность участия в коллективных работах, джамаатских очередных повинностях, запреты на выход замуж и женитьбы за представителей и на представительницах другого джамаата, запреты на вмешательство в дела другого джамаата, на вмешательство во внутренние дела общины не члена этой общины – и т.д. Нарушитель всех этих норм предстал перед судом и нес наказание в адатном порядке. Идеология ислама глубоко проникла в аварское общество. Ярко иллюстрируют это положения отдельные нормы адатных сводов, согласно которым член обществ в судебном порядке наказывался штрафом за пропуск очередного намаза без уважительных причин, за несовершения пятничной молитвы в соборной (пятничной) мечети, за нарушение поста или условий для постящегося, за необучение сына или дочери основам арабского чтения и письма и основным молитвам – и т.д.» (Саидова 2004).

Основу социальной организации даргинцев также составляла сельская территориальная община (джамаат). У лакцев также была развитая территориальная об-

щина при сильных и разветвленных родственных группах (Булатова 1972: 161-163; Даргинцы 2022).

Автономные общины без первобытности развивались и на юге Дагестана. «В их числе были и союзы сельских общин Табасарана, сумевшие добиться независимости: Нитриг, Дирче, Суак, Чуркул, Хараг, Кухрук, Кераг. Общее количество сел, входивших в названные союзы, составляло 90. При этом по союзам расклад был следующим: Нитриг – 14, Дирче – 7, Суак – 13, Чуркул – 14 сел, Хараг – 7 сел, Кухрук – 25, Кераг – 10. Именно эти союзы в совокупности и составили союз союзов или “суперсоюз” – Девек Елеми (Девекский Союз) Одним из наиболее крупных и сильных обществ, входивших в это объединение, являлось Дюбекское общество, упоминаемое в русских источниках изучаемого времени как Дюбек и относящееся к союзу Кераг» (Гасанов 2007). У лезгин в XIII-XIV вв. вокруг крупных селений (Ахты-пара, Докуз-пара, Куррах, Кюре и др.) также возникают автономные объединения (союзы) сельских общин – «вольные общества», временами попадавшие в зависимость от азербайджанского Ширвана (Османов 2022).

В горном Дагестане имели место и территориальные объединения во главе с монархом. Но, к примеру, Аварское ханство «находилось в непосредственном окружении вольных обществ, и внутри самого ханства имелись узденские джамааты (полноправные члены таких общин позиционировали себя в качестве узденей – свободных благородных людей – И.В.), во многом придерживающиеся порядка вольных обществ».

Особенностью Аварского ханства было и то, что узденские джамааты, союзы сельских общин, территориально входящие в состав Аварского ханства и расположенные вокруг него, оказывали на хана свое давление. Хан ничего не мог предпринять без поддержки Хунзахского джамаата (Дадаев 2014: 17), что весьма напоминает уклад жизни в некоторых древнерусских землях конца XI-XII столетий (Жих 2020: 331-375).

Элементы социальной организации с развитым общинным началом были характерны и для других территорий Северного Кавказа. В частности, огромную роль собрание полноправных мужчин селение играло в традиционном укладе карачаевцев и балкарцев. Особенно велика его роль была в регулировании землепользования. Имели место и собрания выборных представителей – төре (Хатуев 1999: 18-20).

При этом в общинах без первобытности достаточно типичны острые конфликты между аристократами (интересы которых отстаивал не государственный аппарат, а они сами, лично или объединившись в группы) и простолюдинами (Покровский 1989). По мнению Г.М. Дерлугьяна, усиление в Новое время политической активности крестьянства на Северном Кавказе основывалось на усилении его экономического и военного потенциала. Это, прежде всего, выращивание такой продуктивной в условиях гор сельскохозяйственной культуры, как кукуруза, а также широкое применение сравнительно простого и эффективного ручного огнестрельного оружия (Проценко 2022).

Ю.Ю. Карпов обращал особое внимание на то, что повествования о «борьба с тиранами» являются элемен-

том фольклора народов Кавказа (Карпов 2010: 151). В этом плане социальная жизнь горцев Северного Кавказа имеет массу сходства с таковой Древней Греции и Древней Руси.

Например, добротную источниковую базу имеет описание борьбы аристократов и крестьян у западных адыгов в конце XVIII – начале XIX вв. Недовольство крестьян повинностями вылилось в вооруженную борьбу. Первоначально шапсугские крестьяне, поддержанные абадзехами, потерпели поражение в 1796 году в Бзюкской битве от шапсугских дворян. Однако уже 2 года спустя, в 1798 году, Султан-Али Шеретлуков, один из предводителей шапсугского дворянства, вынужден был бежать с родины.

Постепенно знать в этих группах утратила многие свои привилегии. Нагляднее всего об этом свидетельствует размер выкупа за убийство. Первоначально за убийство дворянина он был в несколько раз выше, чем за убийство крестьянина, но в первой половине XIX века он несколько раз снижался, а выкуп за убийство крестьянина повышался – и в конечном счете они сравнялись. Некоторые из дворян пользовались большим уважением в обществе как прославленные воины или искусные ораторы, но сам по себе дворянский ранг перестал иметь большое значение (Тхамокова 2022: 477-478).

Вооруженная социальная борьба развернулась и среди других групп западных адыгов. «Хотя бжедугские войска одержали в знаменитой Бзюкской битве 1796 г. победу, они не смогли приостановить ход общественно-политических преобразований у абадзехов, шапсугов и натухайцев, который привел к установлению у этих трех субэтносов демократического политического устройства;

- впоследствии демократические процессы у абадзехов, шапсугов и натухайцев стали оказывать существенное воздействие на политическое развитие «аристократических» субэтносов. Ярким примером того явилась напряженная социальная борьба в Бжедугии в 20-х гг. XIX в. В 1828 г. бжедугские крестьяне даже сумели свергнуть господство феодалов и на 8 месяцев установить демократическое правление. Однако князьям и дворянам во главе с князем. П. Аходягоко удалось вооруженной силой подавить крестьянское восстание;

- в 50-х гг. XIX в. борьба бжедугских крестьян за свои права против феодального гнета развернулась с новой силой... “Пши-орк-зау” (“Война против князей и дворян”) завершилась в 1856 г. крупной победой крестьян” (Женетль 2007).

Однако у общин без первобытности Северного Кавказа была и своя существенная специфика. Это, например, значимость самоорганизации по принципу родства (Покровский 1989). В монографии А.М. Ладыженского «Адаты горцев Северного Кавказа» показано, как родственные группы часто обеспечивали претворение в жизнь норм обычного права, судебных решений (Ладыженский 2003: 26-42). Можно предположить, что выполнение группами родственников социальных функций, которые в других видах общин без первобытности выполняют социальные институты более крупно-

го масштаба, сделали первые более разветвленными, имеющими особо четкую формализованную систему отношений внутри себя. Эти особенности, например, нашли своё отражение в монографии Я.С. Смирновой «Семья и семейный быт народов Северного Кавказа» (Смирнова 1983: 24-52, 114-130). «Кланы / фамилии кавказских народов могут достигать нескольких сотен и даже тысяч семей. Многие из них живут отдельными, разобщенными группами на удаленных друг от друга территориях. Таковы кланы Шогеновых, Кардановых, Кушховых, Дышековых, Кумыковых и т.д. Установить кровную связь между всеми носителями подобных фамилий практически невозможно. Чаще всего такой связи вообще не существует. Однако она имеется и легко прослеживается в локальных группах, где хорошо знают и признают общность своего происхождения, то есть помнят и называют в цепи предков все звенья, которые постепенно сужаясь, сходятся в имени первого предка в каком-нибудь четвертом, пятом или седьмом колене. Объединенная на этой почве общность семей образует патронимию, более узкую, чем клан... Выделяется... реальный “управляющий делами патронимии”, лидер семейно-родственного коллектива – лъэпкъ унафэщ! нэхъыжь пашэ. В этнографической литературе такие люди известны как бигмены... Определенное значение имеет его материальное состояние. Сравнительно бедный человек в этой роли выступать не может. По некоторым данным, учитывалась, кроме того, степень близости претендента на роль бигмена к той семье, из которой, по преданию, происходил предок всей фамилии 3. Одним словом, принимается во внимание все, что может заставить других унакошей (родственников – И.В.) признать лидерство такого сородича, выполнять его распоряжения» (Бгажноков 2010: 6).

На основе родства, часто символического, могли создаваться и крупные объединения, имеющие политическую значимость. Так, родственные группы различных народов Северного Кавказа могли принимать новых людей в свой состав, но такая инкорпорация была все же редким явлением. Особенность шапсуги, натухайцы и абадзехи очень часто принимали к себе чужаков. Это было связано с социальными отношениями и конфликтами того периода. Многие крестьяне из соседних групп адыгов переходили к ним, чтобы избавиться от власти своих князей. Их принимали в местные фамилии, которым это позволило увеличить численность и помогло, как считал Хан-Гирей, одержать верх над дворянством и значительно расширить свою территорию. Постепенно все меньшую роль в таких объединениях стало играть кровное родство, а все большую – присяга. Не случайно одно из их названий – «соприсяжные собратства». Тем не менее члены этих групп продолжали вести себя как родственники. Например, сохранялась и строго соблюдалась экзогамия. Признаками братства, как и рода, были взаимопомощь и взаимная защита. Хотя братство не имело общей территории (Тхамокова 2022: 477-478).

В данном контексте особое значение приобретает виды социальной организации, когда территориальные связи позиционируются как родственные, либо сооб-

щества, возникшие на основании как территориальных, так и родственных связей, осмысляются в данной культуре как явления одного порядка. Там более, что такая социальная организация наблюдается в разных макро-регионах. В соответствии с концепцией А.В. Коротаева, жители северного Йемена в течении I тыс. до н.э. и I тыс. н.э. перешли от вождеств / ранних государств и общин без первобытности (в т.ч. – гражданско-храмовых общин внутри монархических объединений) к племенной структуре, где родственные связи внутри племени были в большей степени идеологической декларацией. Причиной этого стало последовательное ухудшение природных условий, и, как следствие, нехватка ресурсов для содержания многочисленной элиты. А также стремление в этих условиях дополнительно укрепить связи между общинниками и успешно встроиться в социум Арабского халифата, верхи которого первоначально были организованы по племенному принципу. Итогом такой эволюции стало стабильное общество, сохраняющее достаточно высокий уровень культуры в весьма непростых условиях (Коротаев 2006: 6-132).

В качестве кавказского примера возьмём знаменитый вайнахский тейп. Причины появления и природа тейпа / тайпа до сих пор остаётся дискуссионной. Возможно, пути формирования разных тейпов могли быть разными: это и разрастание родственных групп, и компактное поселение чужеземцев (Осмаев 2017), а также упомянутое выше придание черт родственной общности территориальной общине. Особенно после походов монголо-татар, и, позднее, Тамерлана, которые сильно ударили по жителям центральной части Северного Кавказа.

В период Нового времени, к которому относится масса разнообразных источников, исследователи фиксируют у вайнахов тесное переплетение сильной и разветвлённой самоорганизации на основе родства и автономной территориальной общины без первобытности, напоминающей вольные общества горного Дагестана. «В XVIII – нач. XIX в. сельская община у чеченцев и ингушей становится главной формой общественных отношений в вольных обществах Чечни и Ингушетии. Сельская община и тайп занимали в это время ведущую роль в системе общественно-политического устройства вайнахского общества. Практически и сельская община, и тайп являлись основными обладателями людских и материальных ресурсов в пределах вольных обществ Чечни и Ингушетии... Проанализированные нами материалы по проблеме социально-экономического развития Чечни и Ингушетии в XVIII – начала XIX в. не дают нам никаких оснований находить в вайнахских общинах этого периода каких-либо признаков существования первобытнообщинного строя» (Ахмадов 2002: 87-88). «На наш взгляд в Чечне в исследуемый период существовала модель гражданской общины... Модель гражданской общины впервые описана М.А. Агларовым у народов Нагорного Дагестана» (Натаев 2010). С. Броневский в начале XIX в. даёт такую характеристику социальной организации ингушей: «Ингуши разделены на малые независимые общества под управлением выборных старшин» (цит по.: Албогачиева 2011: 73).

Автономная территориальная община была одной из основ также и осетинского общества. Её важнейшим признаком было народное собрание, выполнявшее многие управленческие и регулятивные функции. «Главная роль в организации всех сторон жизнедеятельности осетинского села принадлежала народному собранию – ныхасу, который исполнял такие важнейшие функции общественной власти, как хозяйственно-распорядительные, регулятивные и контролирующие. Система народных собраний была многоуровневая... В компетенцию ныхаса входили разнообразные вопросы по хозяйственно-административной и правовой тематике, касавшиеся внутренней жизни общины или ее взаимоотношений с соседями. Кроме того, ныхас рассматривал также и дела судебного свойства, но лишь тогда, когда они непосредственно затрагивали экономические интересы всего коллектива как единого хозяйственного организма. Помимо хозяйственно-административных, ныхас обсуждал и политические вопросы, представляя интересы общины как целостной социально-политической структуры перед внешним миром. Важнейшими властно-управленческими прерогативами ныхаса были преимущественно нормотворческие и регулятивные. Объективно нормотворчество, которое не было строго регламентировано, расширяло основные полномочия ныхаса как проводника обычного права и обуславливалось потребностями социума в сохранении баланса в производственно-потребительской сфере... Регулятивные функции ныхаса объяснялись необходимостью пресечения действий деструктивных факторов, угрожавших равновесному существованию всей общественной системы. Именно ныхас осуществлял контролирующие функции общественной власти, основная задача которой сводится к поддержанию оптимальных условий для нормального функционирования и воспроизводства социальной структуры... Приоритеты в деятельности сельского ныхаса отдавались социальным связям и отношениям, свидетелевавшим о такой целостности коллектива, которая возникла и поддерживалась на иной, нежели кровнородственная, основе» (Кобахидзе 2008: 179).

В осетинских общинах без первобытности также имело место осмысление соседских связей как родственных. Например, сельская община алагирцев была территориальным соседским объединением отдельных дворов. Общинники помогали друг другу, совместно вносили выплаты за пользование чужой землёй, могли сообща владеть лесами и особым общинным участком. При этом жители одного села осмыслялись и как родичи, происходящие от одного предка. Формальные родственные связи фактически дублировали территориальные. Единым для общества – гражданской общины органом власти было народное собрание, участники которого были разбиты на формальные группы родственников. Общим предком всех алагирцев считался герой и правитель Ос-Багатар. При этом в других обществах действовали другие принципы. Так, в Куртатинском обществе существовали территориальные общины, куда входили представители разных родственных групп. Некоторые селения были автономными гражданскими

общинами. А в Тагаурии обществом управляла корпорация аристократических фамилий (Бзаров 1988: 21-22, 23, 40, 78).

Ещё более многообразным был социальный контекст бытования общин без первобытности у разных групп адыгов. Крупные территориальные общины без первобытности на западе территории их расселения были характерны для этнических групп с «демократическим» социальным устройством. В частности, у абадзехов, как и у хакучей, население нескольких речных долин объединялось в более крупные общества, из которых наиболее известны 7: туба, темдаши, джангет-хабль, даур-хабль, нежуко-хабль, гатюко-хабль, тфишебс. Они также были во многом самостоятельны. Если сельские общины в том или ином виде существовали у всех адыгов, как и у многих других народов, то более крупные территориальные объединения – это особенность именно шапсугов, натухайцев и абадзехов. В других группах адыгов их не было. Они могли подразделяться только на отдельные княжеские владения. Но что-то похожее существовало в Дагестане – это союзы сельских общин чего им необходимо было собраться... В пределах одной речной долины в суд и в совет делегировалось по 2 человека от каждого из 8 братств (4 шапсугских и 4 натухайских). Способов выбирать представителей на общее народное собрание было два: от братства (для чего оно должно было предварительно собраться) или от общины, что бывало чаще... В таком собрании имел право присутствовать каждый свободный человек, иногда собирались тысячи людей (Тхамокова 2022: 481-483).

В то время как в Кабарде имела место достаточно сильная княжеская власть и деление общества на сословия. Есть гипотезы, на данной территории имели место вождества либо раннегосударственные образования. «Князья и дворяне здесь были связаны сюзеренно-вассальными отношениями, которые определяют порядок их общения и взаимодействия. Дворяне (уорки) служат князьям при условии получения ими дворянского подарка, который состоит из земли и другой недвижимости. Крестьяне (свободные и несвободные) тоже живут на землях князей, как управляемых самими пши (князьями – И.В.), так и управляемых посредством уорков. Такое положение вовлекает и дворян, и крестьян в орбиту власти князя. Основная же обязанность князя заключается в управлении подвластной территорией и её защите, т.е. в сохранении внутренней и внешней целостности общества... И уорки, и простое свободное население служат пши» (Азикова 2010).

При этом здесь также имела место достаточно развитая территориальная сельская община. Есть сведения о созыве собраний представителей разных групп местного населения. Элементы традиционной кабардинской самоорганизации, в т.ч. – сознание единства крестьян и элиты, характерное, наряду с частыми конфликтами, для общин без первобытности, сохранялось в Кабарде и в конце XIX в. (Думанов 1991; Кушхов 2004; Прасолов 2018: 52-55).

Таким образом, общины без первобытности Северного Кавказа существенно отличались от общин без первобытности в других регионах, в особенности – городских. Например, в них огромную роль играли сильные и разветвлённые сети родственных коллективов выживания, которые подчас выступали как альтернативные территориальным формы самоорганизации населения. Возьмём, например, нашедшее отражение в трудах М.О. Косвена и Л.И. Лаврова традиционное социальное устройство южных осетин, убыхов (Фюстель де Куланж 1906; Косвен 1961: 6-20; Лавров 2009: 47-49, 55-56; Лисюченко 2015: 14-19). Также иногда родственная и территориальная самоорганизация в той или иной степени сливались друг с другом.

Необходимо помнить о роли торговых путей, в своё время проходивших через Северный Кавказ, в сочетании с общей нестабильностью исторического развития региона в течении долгих веков. Увеличение материальных ресурсов могло привести к быстрому и значительному усложнению социальной структуры общины без первобытности, а ухудшение условий, например, сильное военное давление – к значительному упрощению, активизации архаичных социальных институтов.

Также не удивительно, что в условиях длительной нестабильности, значимости военной силы для сохранения и развития хозяйства северокавказским общинам без первобытности были присущи элементы феодализма как «идеального типа». Во многих северокавказских социумах имели место такие элементы феодального общества, как главенство сословия воинов, сравнительно многочисленные зависимые крестьяне (Кажаров 2014: 8; Гутнов 2014: 29, 400-410). К тому же сейчас можно с достаточной долей уверенности говорить о том, что наличие общин без первобытности вполне сочетается с теми или иными элементами социального уклада, которые часто называют «феодальными». Например, сельские общины без первобытности, в том числе автономные либо независимые, имели место в Европе в эпоху, которую порой называют «периодом зрелого феодализма». Вспомним некоторые швейцарские кантоны, Фризию, Дитмаршен, Исландию на севере Европы.

Взаимодействие общин без первобытности на Северном Кавказе сопровождалось и сильной военной активностью, и мощным культурным взаимодействием. Что, однако, не приводило к исчезновению специфики отдельных общин и их групп, но способствовало формированию фронтальных отношений. На примере казаков и горцев на Северном Кавказе можно говорить об одном из вариантов фронтальных отношений между носителями уклада сельских общин без первобытности, хозяйство которых было основано на земледелии и скотоводстве (Романова 2015: 266-271; Якушенков 2015: 288-298; Довбыш 2016: 100-115).

Внутреннее разнообразие, изменчивость уклада жизни – характерная черта обществ, основанных на общинах без первобытности. Но она не отрицает существования ареалов, объединённых рядом особенностей культуры. Интегративную роль, как и во многих других регионах, могла играть религия. Так, суфийские обще-

ства – вирды обеспечивали связь между сопредельными общинами чеченцев и народов Дагестана, усиливали их культурное единство (Хизриева 2022).

Что касается региона в целом, то исследователи давно пришли к выводу о существовании кавказской историко-этнографической области (Марзоев 2006: 9). И наследие сельских общин без первобытности с сильным влиянием родственной самоорганизации – одна из её основ.

Поэтому может оказаться плодотворными сравнения различных аспектов истории и культуры общин без первобытности различных регионов Северной Евразии (севера Европы, Руси, Северного Кавказа и пр.) разных исторических периодов. Особенно – в отношении сравнения сходства и различия влияния специфики местных общин без первобытности на развитие государственности, эволюцию социальных и этнических идентичностей разного уровня.

ЛИТЕРАТУРА

- Агларов 1988 - Агларов М.А. Сельская община в Нагорном Дагестане в XVII – начале XIX в.: Исследование взаимоотношения форм хозяйства, социальных структур и этноса. М.: Наука, 1988. 290 с.
- Азикова 2010 - Азикова Ю.М. Княжеская власть в Кабарде XVI XVIII вв.: проблемы исследования // Известия высших учебных заведений. Северо-Кавказский регион. Общественные науки. 2010. № 6. С. 36-39.
- Албогачиева 2011 - Албогачиева М.С.-Г. Этнография и история ингушского народа в письменных источниках конца XVIII – первой трети XX в. СПб.: Наука, 2011. 180 с.
- Артёмова 2019 - Артёмова О.Ю. Колено Исава: охотники, собиратели, рыболовы (опыт изучения альтернативных социальных систем). М.: Смысл, 2019. 592 с.
- Ахмадов 2002 - Ахмадов Ш.Б. Чечня и Ингушетия в XVIII – начале XIX века. Элиста: Джангар, 2002. 528 с.
- Бгажноков 2010 - Бгажноков Б.Х. Социальная организация адыгской семьи по данным исторической этнографии. Нальчик: Издательский отдел КБИГИ, 2010. 128 с.
- Бзаров 1988 - Бзаров Р.С. Три осетинских общества в середине XIX в. Орджоникидзе: Ир, 1988. 151 с.
- Бондаренко, Гринин, Коротаев 2006 - Бондаренко Д.М., Гринин Л.Е., Коротаев А.В. Альтернативы социальной эволюции // Раннее государство, его альтернативы и аналоги. Волгоград: Учитель, 2006. С. 15-36.
- Булатова 1972 - Булатова А. Лакцы (XIX – начало XX вв.) Историко-этнографические очерки. Махачкала: Дагестанский филиал АН СССР, 1972. 196 с.
- Влит ван дер 2006 - Влит ван дер Э.Ч.Л. Полис: проблема государственности // Раннее государство, его альтернативы и аналоги. Волгоград: Учитель, 2006. С. 387-412.
- Гасанов 2007 - Гасанов А.А. Союзы сельских общин Табасарана в XVIII – первой половине XIX в.: исследование социально-экономического развития и административно-политического устройства. Автореферат диссертации на соискание ученой степени кандидата исторических наук. Махачкала, 2007. 26 с.
- Гринин 2006 - Гринин Л.Е. Раннее государство и его аналоги // Раннее государство, его альтернативы и аналоги. Волгоград: Учитель, 2006. С. 85-163.
- Гутнов 2014 - Гутнов Ф.Х. Горский феодализм. Ч. III. Северный Кавказ в XIII-XV вв. Владикавказ: Ир, 2014. 494 с.
- Дадаев 2014 - Дадаев Ю.У. Система органов власти и управления феодальных владений Дагестана в XVIII – первой половине XIX вв. // История, археология и этнография Кавказа. 2014. № 1. С. 25-39.
- Даргинцы 2022 - Даргинцы. 2022 / Электронный ресурс: http://www.hrono.ru/etnosy/etnos_d/dargincy.php (Дата обращения - 06.09.2022).
- Дворниченко 2014 - Дворниченко А.Ю. Зеркала и химеры. О возникновении древнерусской государственности. СПб.: Евразия; М.: Клио, 2014. 560 с.
- Довбыш 2016 - Довбыш Е.Г. Электронный фронт как метафора // Журнал фронтирных исследований. 2016. № 1. С. 100-115.
- Думанов 1991 - Думанов Х.М. Социальная структура кабардинцев в нормах адата. Автореферат диссертации на соискание ученой степени доктора исторических наук. М., 1991. 44 с.
- Женетль 2007 - Женетль Н.Х. Бжедуги в конце XVIII – первой половине XIX в.: социальноэкономические отношения и политическое развитие. Автореферат диссертации на соискание ученой степени кандидата исторических наук. Майкоп, 2007. 30 с.
- Жих 2020 - Жих М.И. Восточные славяне накануне государственности. М.: Вече, 2020. 448 с.
- Земляков 2014 - Земляков М.В. А.И. Неусыхин и его концепция переходного период: восприятие и интерпретации // Вестник ПСТГУ. История. История Русской Православной Церкви. 2014. № 1 (56). С. 113-136.
- Кажаров 2014 - Кажаров В.Х. Избранные труды по истории и этнографии адыгов. Нальчик: Печатный двор, 2014. 904 с.
- Карасёв 2022 - Карасёв И.В. Славянские вольности. Гибридные демократии между Востоком и Западом. 2022 / Электронный ресурс: http://rbardalzo.narod.ru/news/slavjanskije_volnosti_gibridnye_demokratii_mezhdu_vostokom_i_zaradom/2016-10-22-130 (Дата обращения - 15.10.2022).
- Карпов 2010 - Карпов Ю.Ю. Традиционные горско-кавказские общества: к проблеме особенностей функционирования в свете истории интерпретаций // Традиции народов Кавказа в меняющемся мире. Преемственность и разрывы в социокультурных практиках. Сборник статей к 100-летию со дня рождения Леонида Ивановича Лаврова. СПб.: Петербургское востоковедение, 2010. С. 136-145.
- Кобахидзе 2008 - Кобахидзе Е.И. Организация власти и управления в традиционном осетинском обществе в конце XVIII – первой трети XIX вв. // Вестник Санкт-Петербургского государственного университета. 2008. Сер. 2. № 2. С. 177-187.

- Коротаев 2006 - Коротаев А.В. Социальная история Йемена. X в. до н.э. – XX в. н.э. Вождества и племена страны Хашид и Бакил. Издание второе, исправленное и дополненное. М.: УРСС, 2006. 192 с.
- Косвен 1961 - Косвен М.О. Этнография и история Кавказа. Исследования и материалы. М.: Издательство восточной литературы, 1961. 260 с.
- Куббель 1988 - Куббель Л.Е. Очерки потестарно-политической этнографии. М.: Наука, 1988. 272 с.
- Кулаков 2016 - Кулаков В.И. Пруссы эпохи викингов: жизнь и быт общины Каупа. М.: Книжный мир, 2016. 352 с.
- Кушхов 2004 - Кушхов Х.С. Общественный быт кабардинцев во второй половине XIX – начале XX в. Автореферат диссертации на соискание ученой степени кандидата исторических наук. Нальчик, 2004. 24 с.
- Лавров 2009 - Лавров Л.И. Убыхи. СПб.: Наука, 2009. 238 с.
- Ладыженский 2003 - Ладыженский А.М. Адагы горцев Северного Кавказа. Ростов-на-Дону: Издательство СКНЦ ВШ, 2003. 219 с.
- Лисюченко 2015 - Лисюченко И.В. Критерии и особенности государственности в Древней Руси // Вестник Удмуртского университета. История и филология. 2015. Т. 25. № 4. С. 14-20.
- Марзоев 2006 - Марзоев И.-Б.Т. Осетинская феодальная знать в системе взаимодействия этнических элит Северного Кавказа (XVIII – начало XX вв.). Автореферат диссертации на соискание ученой степени кандидата исторических наук. М., 2006. 25 с.
- Нарожный 1988 - Нарожный Е.И. К этносоциальной атрибуции городского населения Терско-Кумского междуречья (по материалам мусульманских захоронений эпохи Золотой Орды) // Погребальный обряд древнего и средневекового Северного Кавказа. Орджоникидзе, 1988. С. 159-172.
- Натаев 2010 - Натаев С.А. Чеченский тайп: сущность, структура и социальная динамика. Автореферат диссертации на соискание ученой степени кандидата исторических наук. Махачкала, 2010. 30 с.
- Неусыхин 1967 - Неусыхин А.И. Дофеодальный период как переходная стадия развития от родоплеменного строя к раннефеодальному (на материале истории Западной Европы раннего средневековья) // Вопросы истории. 1967. № 1. С. 75-88.
- Община 2022 - Община без первобытности. 2022 / Электронный ресурс: http://traditio.wiki/Община_без_первобытности (Дата обращения - 10.09.2022).
- Осмаев 2017 - Осмаев М.К. История развития феодализма в Чечне (XVI-XVIII вв.) // Современная научная мысль. 2017. № 2. С. 6-13.
- Османов 2022 - Османов М.О. Лезгины. 2022 / Электронный ресурс: <http://www.etnosy.ru/node/403> (Дата обращения - 06.09.2022).
- Охотники 1972 - Охотники, собиратели, рыболовы: проблемы социально-экономических отношений в доземледельческом обществе. Л.: Наука, 1972. 288 с.
- Покровский 1989 - Покровский М.В. Из истории адыгов в конце XVIII – первой половине XIX века: Социально-экономические очерки. Краснодар, 1989. 319 с.
- Прасолов 2018 - Прасолов Д.Н. К вопросу о преемственности представительных институтов кабардинцев и балкарцев в XIX в. // Вестник кабардино-балкарского института гуманитарных исследований. 2018. № 1 (36). С. 52-57.
- Проценко 2022 - Проценко Н. Кавказская демократия выросла из кукурузы и ружей. 2022 / Электронный ресурс: <https://www.ponarseurasia.org/8828/> (Дата обращения - 11.09.2022).
- Ранние земледельцы 1980 - Ранние земледельцы. Этнографические очерки. Л.: Наука, 1980. 220 с.
- Романова 2015 - Романова А.П. Специфика межкультурных коммуникаций на фронтальных территориях // Каспийский регион: политика, экономика, культура. 2015. № 3 (44). С. 266-271.
- Саидова 2004 - Саидова Т.М. Роль норм обычного права в становлении и развитии судопроизводства аварцев в XIX – начале XX в. Автореферат диссертации на соискание ученой степени кандидата исторических наук. Махачкала, 2004. 26 с.
- Смирнова 1983 - Смирнова Я.С. Семья и семейный быт народов Северного Кавказа. М.: Наука, 1983. 264 с.
- Солдатов 2011 - Солдатов В.Н. Историческая концепция И.Я. Фроянова – проблема определения и характеристики структурных элементов // Вестник Челябинского государственного университета. 2011. Вып. 47. № 23 (238). С. 81-90.
- Сопин 2009 - Сопин В.С. Эволюция российской крестьянской общины как неформального экономического института // Проблемы современной экономики. 2009. № 4. С. 414-418.
- Тхамокова 2022 - Тхамокова И.Х. Особенности общественного строя адыгов (шапсугов, натухайцев и абадзехов) в первой половине XIX века // Научный диалог. 2022. Т. 11. № 1. С. 471-487.
- Фроянов, Дворниченко 1988 - Фроянов И.Я., Дворниченко А.Ю. Города-государства Древней Руси. Л.: Издательство ЛГУ, 1988. 272 с.
- Фюстель де Куланж 1906 - Фюстель де Куланж Н.Д. Гражданская община Древнего мира. СПб., 1906. 459 с.
- Хатуев 1999 - Хатуев Р.Т. Карачай и Балкария до второй половины XIX в.: власть и общество // Карачаевцы и балкарцы (этнография, история, археология). М.: Координационно-методический центр «Народы и культуры» Института этнологии и антропологии РАН, 1999. С. 5-198.
- Хизриева 2022 - Хизриева Г.А. Вирдовые братства на северо-восточном Кавказе. 2022 / Электронный ресурс: <https://www.rodon.org/relig-080103110949> (Дата обращения - 20.08.2022).
- Якушенков 2015 - Якушенков С.Н. Фронтир как культурная парадигма // Каспийский регион: политика, экономика, культура. 2015. № 1 (42). С. 288-298.

REFERENCES

Aglarov 1988 - Aglarov M.A. Sel'skaya obshchina v Nagornom Dagestane v XVII – nachale XIX v.: Issledovanie vzaimootnosheniya form hozyajstva, social'nyh struktur i etnosa [Rural community in Mountainous Dagestan in the XVII –

- early XIX century: A study of the relationship between forms of economy, social structures and ethnicity], Moscow, Nauka Publ., 1988, 290 p. [in Russian].
- Ahmadov 2002** - Ahmadov SH.B. Chechnya i Ingushetiya v XVIII – nachale XIX veka [Chechnya and Ingushetia in the XVIII – early XIX century], Elista, Dzhangar Publ., 2002, 528 p. [in Russian].
- Albogachieva 2011** - Albogachieva M.S.-G. Etnografiya i istoriya ingushskogo naroda v pis'mennyh istochnikah konca XVIII – pervoj treti XX v. [Ethnography and history of the Ingush people in written sources of the late XVIII – first third of the XX century], Saint-Petersburg, Nauka Publ., 2011, 180 p. [in Russian].
- Artyomova 2019** - Artyomova O.YU. Koleno Isava: ohotniki, sobirатели, rybolovy (opyt izucheniya al'ternativnyh social'nyh sistem) [The Tribe of Esau: hunters, gatherers, fishermen (experience of studying alternative social systems)], Moscow, Smysl Publ., 2019, 592 p. [in Russian].
- Azikova 2010** - Azikova YU.M. Knyazheskaya vlast' v Kabarde XVI XVIII vv.: problemy issledovaniya [Princely power in Kabarda of the XVI-XVIII centuries: problems of research], in: Izvestiya vysshih uchebnyh zavedenij. Severo-Kavkazskij region. Obshchestvennye nauki [News of higher educational institutions. The North Caucasus region. Social sciences], 2010, № 6, pp. 36-39 [in Russian].
- Bgazhnokov 2010** - Bgazhnokov B.H. Social'naya organizaciya adygskoj sem'i po dannym istoricheskoy etnografii [Social organization of the Adyghe family according to historical ethnography], Nalchik, Izdatel'skij otdel KBIGI Publ., 2010, 128 p. [in Russian].
- Bondarenko, Grinin, Korotaev 2006** - Bondarenko D.M., Grinin L.E., Korotaev A.V. Al'ternativy social'noj evolyucii [Alternatives to social evolution], in: Rannee gosudarstvo, ego al'ternativy i analogi [The Early State, its alternatives and analogies], Volgograd, Uchitel' Publ., 2006, pp. 15-36 [in Russian].
- Bulatova 1972** - Bulatova A. Lakcy (XIX – nachalo XX vv.) Istoriko-etnograficheskie ocherki [Laktsy (XIX – early XX centuries) Historical and ethnographic essays], Mahachkala, Dagestanskij filial AN SSSR Publ., 1972, 196 p. [in Russian].
- Bzarov 1988** - Bzarov R.S. Tri osetinskih obshchestva v seredine XIX v. [Three Ossetian societies in the middle of the XIX century], Ordzhonikidze, Ir Publ., 1988, 151 p. [in Russian].
- Dadaev 2014** - Dadaev YU.U. Sistema organov vlasti i upravleniya feodal'nyh vladenij Dagestana v XVIII – pervoj polovine XIX vv. [The system of authorities and management of the feudal possessions of Dagestan in the XVIII – first half of the XIX centuries], in: Istoriya, arheologiya i etnografiya Kavkaza [History, archeology and ethnography of the Caucasus], 2014, № 1, pp. 25-39 [in Russian].
- Dargincy 2022** - Dargincy, 2022, Electronic resource: http://www.hrono.ru/etnosy/etnos_d/dargincy.php (Date of access - 06.09.2022) [in Russian].
- Dovbysh 2016** - Dovbysh E.G. Elektronnyj frontir kak metafora [The Electronic Frontier as a metaphor], in: Zhurnal frontirnyh issledovanij [Journal of Frontier Research], 2016, № 1, pp. 100-115 [in Russian].
- Dumanov 1991** - Dumanov H.M. Social'naya struktura kabardincev v normah adata. Avtoreferat dissertacii na soiskanie uchenoj stepeni doktora istoricheskikh nauk [The social structure of Kabardians in the norms of Adat. Abstract of the dissertation for the degree of Doctor of Historical Sciences], Moscow, 1991, 44 p. [in Russian].
- Dvornichenko 2014** - Dvornichenko A.YU. Zerkala i himery. O voznikovenii drevnerusskoj gosudarstvennosti [Mirrors and chimeras. About the emergence of the Old Russian statehood], Saint-Petersburg, Evraziya Publ.; Moscow, Klio Publ., 2014, 560 p. [in Russian].
- Froyanov, Dvornichenko 1988** - Froyanov I.YA., Dvornichenko A.YU. Goroda-gosudarstva Drevnej Rusi [City-states of Ancient Russia], Leningrad, Izdatel'stvo LGU Publ., 1988, 272 p. [in Russian].
- Fyustel' de Kulanzh 1906** - Fyustel' de Kulanzh N.D. Grazhdanskaya obshchina Drevnego mira [The civil community of the Ancient World], Saint-Petersburg, 1906, 459 p. [in Russian].
- Gasanov 2007** - Gasanov A.A. Soyuzy sel'skikh obshchin Tabasarana v XVIII – pervoj polovine XIX v.: issledovanie social'no-ekonomicheskogo razvitiya i administrativno-politicheskogo ustrojstva. Avtoreferat dissertacii na soiskanie uchenoj stepeni kandidata istoricheskikh nauk [Unions of rural communities of Tabasaran in the XVIII – first half of the XIX century: a study of socio-economic development and administrative and political structure. Abstract of the dissertation for the degree of Candidate of Historical Sciences], Mahachkala, 2007, 26 p. [in Russian].
- Grinin 2006** - Grinin L.E. Rannee gosudarstvo i ego analogi [The Early State and its analogues], in: Rannee gosudarstvo, ego al'ternativy i analogi [The Early State, its alternatives and analogies], Volgograd, Uchitel' Publ., 2006, pp. 85-163 [in Russian].
- Gutnov 2014** - Gutnov F.H. Gorskij feodalizm. CH. III. Severnyj Kavkaz v XIII-XV vv. [Mountain feudalism. Part III. The North Caucasus in the XIII-XV centuries], Vladikavkaz, Ir Publ., 2014, 494 p. [in Russian].
- Hatuev 1999** - Hatuev R.T. Karachaj i Balkariya do vtoroj poloviny XIX v.: vlast' i obshchestvo [Karachai and Balkaria before the second half of the XIX century: power and society], in: Karachaevcy i balkarcy (etnografiya, istoriya, arheologiya) [Karachai and Balkars (ethnography, history, archeology)], Moscow, Koordinacionno-metodicheskij centr «Narody i kul'tury» Instituta etnologii i antropologii RAN Publ., 1999, pp. 5-198 [in Russian].
- Hizrieva 2022** - Hizrieva G.A. Virdivye bratstva na severo-vostochnom Kavkaze [Vird fraternities in the North-eastern Caucasus], 2022, Electronic resource: <https://www.rodon.org/relig-080103110949> (Date of access - 20.08.2022) [in Russian].
- Karasyov 2022** - Karasyov I.V. Slavyanskije vol'nosti. Gibridnye demokratii mezhdru Vostokom i Zapadom [Slavic liberties. Hybrid democracies between East and West], 2022, Electronic resource: http://rbardalzo.narod.ru/news/slavyanskije_volnosti_gibridnye_demokratii_mezhdru_vostokom_i_zapadom/2016-10-22-130 (Date of access - 15.10.2022) [in Russian].
- Karpov 2010** - Karpov YU.YU. Tradicionnye gorsko-kavkazskie obshchestva: k probleme osobennostej funkcionirovaniya v svete istorii interpretacij [Traditional Mountain-Caucasian Societies: on the problem of functioning peculiarities in the light of the History of Interpretations], in: Tradicii narodov Kavkaza v menyayushchemsya mire. Preemstvennost' i razryvy v sociokul'turnyh praktikah. Sbornik statej k 100-letiyu so dnya rozhdeniya Leonida Ivanovicha Lavrova [Traditions of the peoples of the Caucasus in a changing world. Continuity and gaps in socio-cultural practices. Collection of articles dedicated to the 100th anniversary of the birth of Leonid Ivanovich Lavrov], Saint-Petersburg, Peterburgskoe vostokovedenie Publ., 2010, pp. 136-145 [in Russian].
- Kazharov 2014** - Kazharov V.H. Izbrannye trudy po istorii i etnografii adygov [Selected works on the history and ethnography of the Adygs], Nalchik, Pechatnyj dvor Publ., 2014, 904 p. [in Russian].

- Kobahidze 2008 - Kobahidze E.I.** Organizaciya vlasti i upravleniya v traditsionnom osetinskom obshchestve v konce XVIII – pervoj tretej XIX vv. [The organization of power and management in the traditional Ossetian society at the end of the XVIII – first third of the XIX centuries], in: Vestnik Sankt-Peterburgskogo gosudarstvennogo universiteta [Bulletin of St. Petersburg State University], 2008, Series 2, № 2, pp. 177-187 [in Russian].
- Korotaev 2006 - Korotaev A.V.** Social'naya istoriya Jemena. X v. do n.e. – XX v. n.e. Vozhdestva i plemena strany Hashid i Bakil. Izdanie vtoroe, ispravlennoe i dopolnennoe [The social history of Yemen. X century BC – XX century AD. Chiefdoms and tribes of the country Hashid and Bakil. Second edition, revised and expanded], Moscow, URSS Publ., 2006, 192 p. [in Russian].
- Kosven 1961 - Kosven M.O.** Etnografiya i istoriya Kavkaza. Issledovaniya i materialy [Ethnography and history of the Caucasus. Research and materials], Moscow, Izdatel'stvo vostochnoj literatury Publ., 1961, 260 p. [in Russian].
- Kubbel' 1988 - Kubbel' L.E.** Ocherki potestarno-politicheskoj etnografii [Essays on potestarno-political ethnography], Moscow, Nauka Publ., 1988, 272 p. [in Russian].
- Kulakov 2016 - Kulakov V.I.** Prussy epohi vikingov: zhizn' i byt obshchiny Kaupa [The Prussians of the Viking Age: the life and way of life of the Kaupa community], Moscow, Knizhnyj mir Publ., 2016, 352 p. [in Russian].
- Kushkhov 2004 - Kushkhov H.S.** Obshchestvennyj byt kabardincev vo vtoroj polovine XIX – nachale XX v. Avtoreferat dissertatsii na soiskanie uchenoj stepeni kandidata istoricheskikh nauk [The social life of Kabardians in the second half of the XIX – early XX century. Abstract of the dissertation for the degree of Candidate of Historical Sciences], Nalchik, 2004, 24 p. [in Russian].
- Ladyzhenskij 2003 - Ladyzhenskij A.M.** Adaty gorcev Severnogo Kavkaza [Adats of the highlanders of the North Caucasus], Rostov-on-Don, Izdatel'stvo SKNC VSH Publ., 2003, 219 p. [in Russian].
- Lavrov 2009 - Lavrov L.I.** Ubyhi, Saint-Petersburg, Nauka Publ., 2009, 238 p. [in Russian].
- Lisyuchenko 2015 - Lisyuchenko I.V.** Kriterii i osobennosti gosudarstvennosti v Drevnej Rusi [Criteria and features of statehood in Ancient Russia], in: Vestnik Udmurtskogo universiteta. Istoriya i filologiya [Bulletin of the Udmurt University. History and philology], 2015, Vol. 25, № 4, pp. 14-20 [in Russian].
- Marzoev 2006 - Marzoev I.-B.T.** Osetinskaya feodal'naya znat' v sisteme vzaimodejstviya etnicheskikh elit Severnogo Kavkaza (XVIII – nachalo XX vv.). Avtoreferat dissertatsii na soiskanie uchenoj stepeni kandidata istoricheskikh nauk [Ossetian feudal nobility in the system of interaction of ethnic elites of the North Caucasus (XVIII – early XX centuries). Abstract of the dissertation for the degree of Candidate of Historical Sciences], Moscow, 2006, 25 p. [in Russian].
- Narozhnyj 1988 - Narozhnyj E.I.** K etnosocial'noj atribucii gorodskogo naseleniya Tersko-Kumskogo mezhdurech'ya (po materialam musul'manskih zahoroneniij epohi Zolotoj Ordy) [To the Ethnosocial Attribution of the Urban Population of the Tersk-Kum Interfluvium (based on the materials of the Muslim burials of the Golden Horde era)], in: Pogrebal'nyj obryad drevnego i srednevekovogo Severnogo Kavkaza [Funeral rite of the ancient and medieval North Caucasus], Ordzhonikidze, 1988, pp. 159-172 [in Russian].
- Nataev 2010 - Nataev S.A.** Chechenskij tajp: sushchnost', struktura i social'naya dinamika. Avtoreferat dissertatsii na soiskanie uchenoj stepeni kandidata istoricheskikh nauk [Chechen type: essence, structure and social dynamics. Abstract of the dissertation for the degree of Candidate of Historical Sciences], Mahachkala, 2010, 30 p. [in Russian].
- Neusyhin 1967 - Neusyhin A.I.** Dofeodal'nyj period kak perekhodnaya stadiya razvitiya ot rodoplemennogo stroya k rannefeodal'nomu (na materiale istorii Zapadnoj Evropy rannego srednevekov'ya) [The Pre-Feudal period as a transitional stage of development from the tribal system to the Early feudal (based on the history of Western Europe of the Early Middle Ages)], in: Voprosy istorii [History issues], 1967, № 1, pp. 75-88 [in Russian].
- Obshchina 2022 - Obshchina bez pervobytnosti** [A community without primitiveness], 2022, Electronic resource: http://traditio.wiki/Obshchina_bez_pervobytnosti (Date of access - 10.09.2022) [in Russian].
- Ohotniki 1972 - Ohotniki, sobirатели, rybolovy: problemy social'no-ekonomicheskikh otnoshenij v dozemledel'cheskom obshchestve** [Hunters, gatherers, fishermen: problems of socio-economic relations in pre-agricultural society], Leningrad, Nauka Publ., 1972, 288 p. [in Russian].
- Osmaev 2017 - Osmaev M.K.** Istoriya razvitiya feodalizma v Chechne (XVI-XVIII vv.) [History of Feudalism in Chechnya (XVI-XVIII centuries)], in: Sovremennaya nauchnaya mysl' [Modern scientific thought], 2017, № 2, pp. 6-13 [in Russian].
- Osmanov 2022 - Osmanov M.O.** Lezginy, 2022, Electronic resource: <http://www.etnosy.ru/node/403> (Date of access - 06.09.2022) [in Russian].
- Pokrovskij 1989 - Pokrovskij M.V.** Iz istorii adygov v konce XVIII – pervoj polovine XIX veka: Social'no-ekonomicheskie ocherki [From the history of the Adygs at the end of the XVIII – first half of the XIX century: Socio-economic essays], Krasnodar, 1989, 319 p. [in Russian].
- Prasolov 2018 - Prasolov D.N.** K voprosu o preemstvennosti predstavitel'nyh institutov kabardincev i balkarcev v XIX v. [On the question of the continuity of representative institutions of Kabardians and Balkars in the XIX century], in: Vestnik kabardino-balkarskogo instituta gumanitarnyh issledovanij [Bulletin of the Kabardino-Balkarian Institute of Humanitarian Studies], 2018, № 1 (36), pp. 52-57 [in Russian].
- Procenko 2022 - Procenko N.** Kavkazskaya demokratiya vyrosla iz kukuruzy i ruzhej [Caucasian democracy grew out of corn and guns], 2022, Electronic resource: <https://www.ponarseurasia.org/8828/> (Date of access - 11.09.2022) [in Russian].
- Rannie zemledel'cy 1980 - Rannie zemledel'cy.** Etnograficheskie ocherki [Early farmers. Ethnographic essays], Leningrad, Nauka Publ., 1980, 220 p. [in Russian].
- Romanova 2015 - Romanova A.P.** Specifika mezhkul'turnyh kommunikacij na frontirnyh territoriyah [The specifics of cross-cultural communications in frontier territories], in: Kaspijskij region: politika, ekonomika, kul'tura [Caspian region: politics, economy, culture], 2015, № 3 (44), pp. 266-271 [in Russian].
- Saidova 2004 - Saidova T.M.** Rol' norm obychnogo prava v stanovlenii i razviii sudoproizvodstva avarcev v XIX – nachale XX v. Avtoreferat dissertatsii na soiskanie uchenoj stepeni kandidata istoricheskikh nauk [The role of the norms of customary law in the formation and development of legal proceedings of the Avars in the XIX – early XX century. Abstract of the dissertation for the degree of Candidate of Historical Sciences], Mahachkala, 2004, 26 p. [in Russian].
- Smirnova 1983 - Smirnova YA.S.** Sem'ya i semejnyj byt narodov Severnogo Kavkaza [Family and family life of the peoples of the North Caucasus], Moscow, Nauka Publ., 1983, 264 p. [in Russian].

Soldatov 2011 - Soldatov V.N. Istoricheskaya koncepciya I.YA. Froyanova – problema opredeleniya i harakteristiki strukturnyh elementov [I.Ya. Froyanov's historical concept – the problem of defining and characterizing structural elements], in: Vestnik Chelyabinskogo gosudarstvennogo universiteta [Bulletin of Chelyabinsk State University], 2011, Vol. 47, № 23 (238), pp. 81-90 [in Russian].

Sopin 2009 - Sopin V.S. Evolyuciya rossijskoj krest'yanskoj obshchiny kak neformal'nogo ekonomicheskogo instituta [Evolution of the Russian Peasant Community as an informal economic institution], in: Problemy sovremennoj ekonomiki [Problems of the modern economy], 2009, № 4, pp. 414-418 [in Russian].

Thamokova 2022 - Thamokova I.H. Osobennosti obshchestvennogo stroya adygov (shapsugov, natuhajcev i abadzekhov) v pervoj polovine XIX veka [Features of the social system of the Adygs (Shapsugs, Natukhais and Abadzehs) in the first half of the XIX century], in: Nauchnyj dialog [Scientific dialogue], 2022, Vol. 11, № 1, pp. 471-487 [in Russian].

Vlit van der 2006 - Vlit van der E.CH.L. Polis: problema gosudarstvennosti [Polis: the problem of statehood], in: Rannee gosudarstvo, ego al'ternativy i analogi [The Early State, its alternatives and analogies], Volgograd, Uchitel' Publ., 2006, pp. 387-412 [in Russian].

Yakushenkov 2015 - Yakushenkov S.N. Frontir kak kul'turnaya paradigma [Frontier as a cultural paradigm], in: Kaspijskij region: politika, ekonomika, kul'tura [Caspian region: politics, economy, culture], 2015, № 1 (42), pp. 288-298 [in Russian].

Zemlyakov 2014 - Zemlyakov M.V. A.I. Neusyhin i ego koncepciya perekhodnogo period: vospriyatie i interpretacii [A.I. Neusykhin and his concept of the transition period: perception and interpretation], in: Vestnik PSTGU. Istoriya. Istoriya Russkoj Pravoslavnoj Cerkvi [Bulletin of the PSTSU. History. History of the Russian Orthodox Church], 2014, № 1 (56), pp. 113-136 [in Russian].

ZHenetl' 2007 - ZHenetl' N.H. Bzhedugi v konce XVIII – pervoj polovine XIX v.: social'noekonomicheskie otnosheniya i politicheskoe razvitie. Avtoreferat dissertacii na soiskanie uchenoj stepeni kandidata istoricheskikh nauk [Bzhedugi at the end of the XVIII – first half of the XIX century: socio-economic relations and political development. Abstract of the dissertation for the degree of Candidate of Historical Sciences], Majkop, 2007, 30 p. [in Russian].

ZHih 2020 - ZHih M.I. Vostochnye slavyane nakanune gosudarstvennosti [Eastern Slavs on the eve of statehood], Moscow, Veche Publ., 2020, 448 p. [in Russian].

Васильев Игорь Юрьевич

– Кандидат исторических наук, старший научный сотрудник Научно-исследовательского центра традиционной культуры «Кубанский казачий хор» (Краснодар, Россия).

Igor Vasilyev

– Candidate of Historical Sciences, Senior research associate of the Research Center of traditional culture «The Kuban Cossack chorus» (Krasnodar, Russia).

ivasee@mail.ru

«КРЫСИНЫЕ ТРОПЫ» В ИСТОРИИ БНД

Д.В. Суржик

Институт всеобщей истории РАН

Россия, 119334, г. Москва, Ленинский проспект, д. 32а

e-mail: dimsu@inbox.ru

SPIN-код: 7128-7893

АВТОРСКОЕ РЕЗЮМЕ

Термин «крысиные тропы», широко распространившийся в публицистической литературе, означает пути бегства высокопоставленных нацистских преступников от осуждения и их инфильтрацию, а затем использование в годы холодной войны. Цель настоящей статьи – рассмотрение истории Федеральной разведывательной службы Германии (БНД), созданной главой военно-аналитического управления «Иностранные армии: Восток» Верховного командования сухопутных сил вермахта (ОКХ) Р. Геленом при активном содействии спецслужб США. Как будет показано далее, Гелен и его ближайшее окружение – не единственные офицеры Третьего рейха и убежденные нацисты, которые заняли ведущее положение в государственном аппарате послевоенной ФРГ.

КЛЮЧЕВЫЕ СЛОВА: ФРГ, спецслужбы, Контрразведывательный корпус Армии США, ОКХ, «Иностранные армии: Восток», «Организация Гелена», «Служба 114», Р. Гелен, Г. Вессель, Г. Баум, О. Скорцени, Я. Шахт.

«RAT TRAILS» IN THE HISTORY OF THE BND

Dmitry Surzhik

Institute of World History, Russian Academy of Sciences

Russia, 119334, Moscow, Leninsky Avenue, 32a

e-mail: dimsu@inbox.ru

ABSTRACT

The term «rat trails», widely used publicistically, refers to the escape routes of high-ranking Nazi criminals from conviction and to their infiltration and then use during the Cold War. The purpose of this article is to examine the history of the German Federal Intelligence Service (BND), created by R. Gehlen, the head of the military-analytical department «Foreign Armies: East» of the Supreme High Command of the Army (OKH) of the Wehrmacht, with the active assistance of the US intelligence services. The article shows that Gehlen and his inner circle were not the only hardcore Nazis and officers of the Third Reich who had taken leading positions on the government payroll of the post-war Germany.

KEYWORDS: West Germany, secret services, US Army Counterintelligence Corps, OKH, Foreign Armies: East, Gehlen Organization, Service 114, R. Gehlen, G. Wessel, G. Baum, O. Skorzeny, J. Schacht.

К моменту завершения Второй мировой войны американские спецслужбы имели «на руках» разношерстную массу перемещенных лиц. Их проверкой занимался Контрразведывательный корпус Армии США (КК, Counterintelligence Corps, CIC), который вначале был настроен на то, чтобы выявить и покарать нацистских преступников и их пособников, однако с 1947 г. перешел к их вербовке в интересах Соединенных Штатов и начинавшейся холодной войны. В американской оккупационной зоне в Германии по подсчетам КК находилось около 120 тысяч убежденных нацистов, с которыми вскоре наладил связь знаменитый диверсант Отто Скорцени. Он создал сеть, помогавшую бывшим эсэсовцам бежать из американских лагерей для перемещенных лиц, а потом и сам скрылся в Испании, где женился на графине Ильзе Финк фон Финкенштейн (в девичестве – Лютье) – племяннице главного финансиста Третьего рейха Ял-

мара Шахта. Брак этот сочетал в себе и любовь, и расчет, ведь перед бегством Скорцени удалось вывезти на Иберийский полуостров и спрятать в баварских Альпах кровавые деньги нацистских монополий. В последующем на эти деньги будет закупаться оружие и наёмники для целого ряда локальных конфликтов холодной войны (Ли 2017: 55-56, 62).

Другой важнейшей фигурой, добровольно сдавшейся в американский плен, был генерал-майор Рейнгард Гелен, начальник аналитического управления «Иностранные армии: Восток» (нем. Fremde Heere Ost, FHO) Главного штаба сухопутных войск вермахта (ОКХ). Отличавшийся высоким профессионализмом и исполнительностью, он всегда исполнял любые приказы своего руководства, часто подписывая свои доклады военного времени «Ваш покорный слуга Гелен». Гелен никогда не высказывал и тени критики по поводу эсэсовских



Рис. 1. Р. Гелен: фото из личного дела подозреваемого

«эскадронов смерти» – айнцацгрупп, занимавшихся массовыми расстрелами коммунистов и евреев. Изучив биографию Гелена, британский разведчик и – в последующем – историк Хью Тревор-Роупер сделал однозначный вывод: «По образу мышления Гелен был законченным нацистом. Из его мемуаров ясно, что единственной его претензией к Гитлеру было то, что тот проиграл войну» (Höhne, Zolling 1972: 10).

С 1942 г., когда начало свою работу «предприятие "Цеппелин"», Гелен получил связи с многочисленными коллаборационистами на территории СССР и установил связи также с фашистскими полувоенными группировками в странах гитлеровского блока. И вскоре эти его качества стали востребованы вновь. Понимая, что после победы над Германией между западными союзниками и СССР разразится война, Гелен сдался в американский плен, располагая заранее скопированным архивом микрофильмированных материалов по Красной армии, военному и политическому руководству страны, а также военному потенциалу Советского Союза – «Библию Гелена» (Ли 2017: 56).

Началась операция «Рáсти» («Rusty»). В годы Второй мировой войны так же называлась и секретная операция по воздушной разведке американских вооруженных сил. Но мы будем говорить о других мероприятиях. Под этим криптонимом также обозначались мероприятия первых послевоенных месяцев, в ходе которых Управление стратегических служб США вело переговоры и формировало из офицеров «Абвера» и «Иностранных армий Востока» – соответственно проекты «Краеугольный камень» («KEYSTONE») и «Болеро» («BOLERO») – единую разведывательную организацию – будущую «Организацию Гелена» или БНД (нем. Bundesnachrichtendienst).

4 апреля 1945 г. генерал-майор Рейнгард Гелен и его заместитель Герхард Вессель прибыли на встречу с начальником абверовского штаба «Валли» подполковником Германом Бауном и его адъютантом Грабером в Бад-Эдльстер. У Гелена на руках была картотека на высшее советское военно-политическое командование, а у Бауна – агентура со всех земель, находившихся ранее под нацистской оккупацией. Опираясь на нее и рассчитывая на помощь англо-американцев, подполковник собирался развернуть подпольную борьбу в тылу советских войск. Но Гелену удалось сдержать боевой порыв своего коллеги. Понимая неизбежный итог войны, четыре нацистских офицера договорились передать свои основные персонал и документы в руки американцев – «пакт Бад-Эльстера». Уже на следующий день Гелен отдал приказ о микрофильмировании всего архива «Иностранных армий Востока». Уложенные в 50 стальных коробок, они были спрятаны у баварских Альп. 22 мая 1945 г. Гелен, а 29 июля 1945 г. Баун сдались американцам (Höhne, Zolling 1972: 49-50).

10 октября 1945 г., Баун предложил американцам идею новой немецкой спецслужбы (операция «Краеугольный камень»). В ноябре Баун посетил американские лагеря для перемещенных лиц в поисках своих бывших подчиненных из Абвера, а уже 10 декабря 1945 г. военное министерство США секретным внутренним документом одобрило и поддержало деятельность «группы Бауна» в рамках «операции Икс», позднее переименованной в «Рáсти». «Группа Бауна» (также «Служба 114», нем. Dienststelle 114), располагавшаяся в штаб-квартире американской военной разведки «Форт Кинг» в немецком Оберурзеле начала действовать с начала 1946 г., с 1 апреля сосредоточившись на сборе военных данных по советской зоне оккупации в Германии (Wolf 2018: 36-41). Куратором Бауна был подполковник Джон



Рис. 2. Р. Гелен: фото из пропуска сотрудника с печатями военного ведомства США

Дин-младший (John R. Deane, Jr.) – сын бывшего американского военного атташе в СССР, главного военного советника американских дипломатических миссий на переговорах 1943 – 1945 гг. с советскими делегациями и автора мемуаров с говорящим названием «Странный союз». Кадровый военный, Дин-младший окончил несколько американских военных вузов. В 1945 – 1947 гг. служил в военной разведке на территории оккупированных европейских стран, участвовал в войне во Вьетнаме. Также имел отношение к формированию «советологических» центров в «Форт Ливенуорт» (ныне – центр психологических операций Армии США) и «Форт Брэгг» (ныне – командование сил спецопераций Армии США).

Тем временем, 20 сентября 1945 г. Гелен прибыл в США, где провел 10 месяцев на военной базе «Форт Хант» в штате Вирджиния, торгуясь об условиях своей дальнейшей жизни и работы против СССР – уже на США. Одним из основных собеседников Гелена был будущий директор ЦРУ Аллен Даллес. Соответствующее соглашение было достигнуто. По поручению кураторов из американской политической разведки 9 июля 1946 г. Гелен вернулся в Германию (Höhne, Zolling 1972: 63), где под крышей американской военной разведки действовал Баун. Тогда же Джон Дин-младший решил объединить оба проекта, «Краеугольный камень» и «Болеро» в одну операцию «Рáсти». К октябрю 1946 г. Бауну и Гелену удалось собрать 600 агентов, действовавших в советской оккупационной зоне. В феврале 1947 г. Гелену удалось перехватить руководство новой немецкой спецслужбой из рук Бауна. И даже, по некоторым свидетельствам, хотел даже убить своего предшественника. Но таких решительных мер не потребовалось: 1 июля 1949 г., после переговоров с Центральной разведгруп-

пой (предшественник ЦРУ, созданного 18 сентября 1947 г.), которое курировало операцию «Рáсти», Гелен получил полное руководство над новой спецслужбой. 6 декабря 1947 г. персонал «Организации Гелена» с семьями перебрался в Пуллах в бывшую резиденцию нацистских бонз. Поскольку переезд происходил незадолго до Рождества, это осиное гнездо получило наименование «Кэмп Николаус» (Ruffner 1997: 69-84; 2003: 8-9; Kellerhoff 2013).

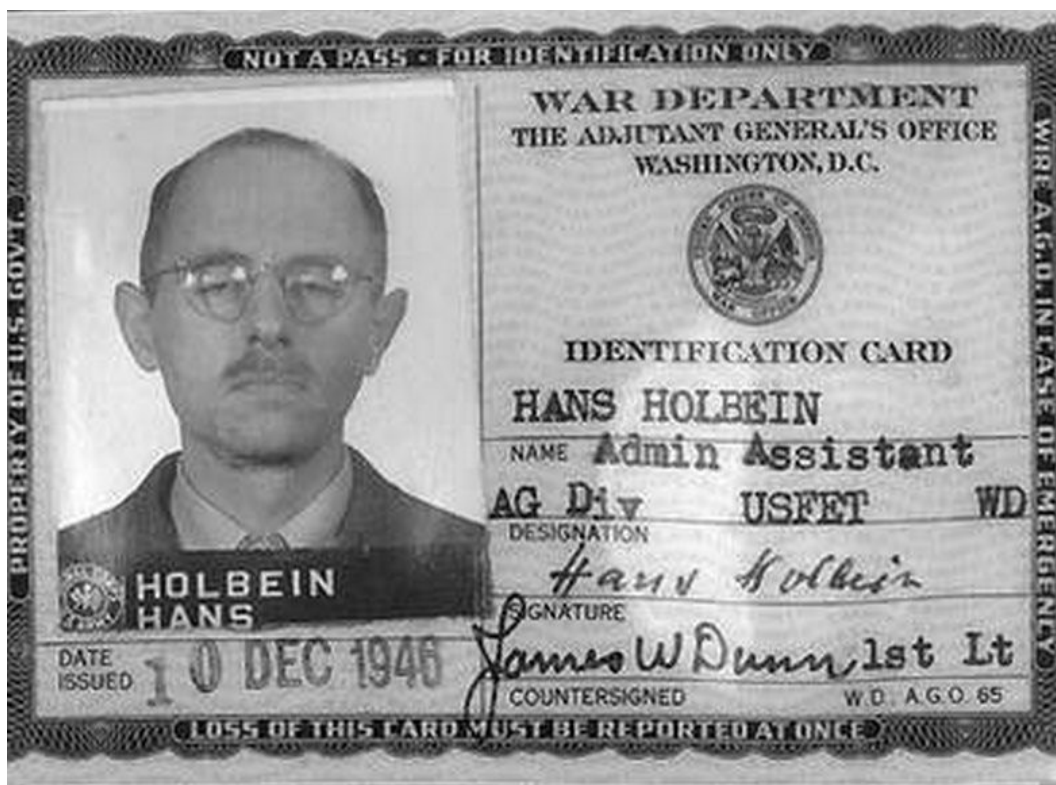
Вернувшись в Германию, Гелен создал шпионскую службу, среди задач которой была и борьба против личных политических противников канцлера Конрада Адэнауэра. 11 июля 1955 г. «Организация Гелена», приобрела официальный статус «Федеральной разведывательной службы» ФРГ (нем. Bundesnachrichtendienst, BND, БНД). Как описывают современные историки: «Сам Гелен вспоминал свою работу под руководством Глобкекак «приятную и пробуждающую энтузиазм». Вместе с Адэнауэром, одобрительно называвшим Гелена «мой дорогой генерал», они сформировалимогущественную тройку, игравшую ведущую роль в западногерманской политике до 1962 года, когда 85-летний канцлер наконец-то оставил свой пост». Подогревая американскую советофобию, Гелен не гнушался лгать своим заокеанским кураторам, способствовал милитаризации франкистской Испании, заставляя работать деньги, спрятанные Отто Скорцени (Ли 2017: 67, 87).

Организация была построена по сетевому принципу: центральный аппарат с региональными резидентурами, набранными из вчерашних фашистов и коллаборантов из других стран в качестве фрилансеров-агентов для выполнения отдельных задач. При этом, в центральный аппарат было принято немало эсэсовцев, включая



Рис. 3. Герман Баум (17 декабря 1897, Одесса – 17 декабря 1951, Германия). Офицер Абвера, подполковник. Родился в Одессе в семье немецкого коммерсанта. Руководитель абверовского штаба «Валли», координировавшего всю разведывательно-диверсионную работу по СССР. Создатель и первый руководитель «Организации Гелена», в которой отвечал за глубокую разведку против Советского Союза с территории Ближнего Востока. Скончался от рака в свой 54-й день рождения. См. подр.: Hermann Baun / Электронный ресурс: <https://www.foiaresearch.net/person/hermann-baun> (Дата обращения – 20.09.2022)

оголтелую сторонницу нацизма Гудрун Бурвиц, дочь рейхсфюрера СС Гимmlера. Резидентом (и торговым представителем) БНД в Боливии был «лионский палач» Клаус Барье, консультировавший боливийские власти по розыску и уничтожению Че Гевары. БНД, зная о месте жительства еще одного нацистского палача, бежавшего от правосудия, Адольфа Эйхмана, 8 лет старательно хранила эту тайну, чтобы не бросить тень на Ганса Глобке, ближайшего помощника кацнлера ФРГ Адэнауэра. Современные историки насчитывают от 25 до 30% бывших нацистов, работавших в БНД до начала 1970-х гг. (Simpson 1989: 73; McFarren, Iglesias 2013: 136-138)¹.

Основным инструментом Гелена против СССР были многочисленные эмигрантские группы и группировки, выполнявшие одновременно шпионские, пропагандистские (разложения морально-боевого духа советских граждан) и, если надо, террористические задачи. Вчерашние нацистские пособники – так называемые «механики» из ВВС США – в 1947 г. убили немало из тех, кто был заподозрен американско-британскими спецслужбами в работе на советскую и чехословацкую разведку (Dorril 2000: 235).

1 См. также: «Лионский палач» из гестапо работал на разведку ФРГ. 2011 / Электронный ресурс: <https://m.lenta.ru/news/2011/01/17/barbie/amp/> (Дата обращения – 20.09.2022); У дочери шефа СС нашли стаж в немецкой разведке. 2018 / Электронный ресурс: <https://lenta.ru/news/2018/06/29/burwitz/> (Дата обращения – 20.09.2022). Подробнее ознакомиться со списком высокопоставленных эсэсовцев на службе в разведке и контрразведке ФРГ можно на Интернет-сайте бывших офицеров Министерства госбезопасности ГДР: <http://www.mfs-insider.de/Grunddaten/LeitPersBRD.htm> (Дата обращения – 20.09.2022).

ЛИТЕРАТУРА

- Ли 2017 - Ли М. Фашизм: реинкарнация. От генералов Гитлера до современных неонацистов и правых экстремистов / Перевод с английского А.Ю. Колгашкина под редакцией Е.В. Гориной. М.: Кучково поле, 2017.
- Dorril 2000 - Dorril S. MI6: Inside the Covert World of Her Majesty's Secret Intelligence Service. London: Simon&Schuster, 2000.
- Höhne, Zolling 1972 - Höhne H., Zolling H. The General Was a Spy: The Truth about General Gehlen and his spy ring. New York: Coward, McCann & Geoghegan, 1972.
- Kellerhoff 2013 - Kellerhoff S.F. 'Mordbefehl' und 'Abschaltgeld' vom BND-Chef // Die Welt. 2013. 6 December / Электронный ресурс: <https://www.welt.de/geschichte/article122623982/Mordbefehl-und-Abschaltgeld-vom-BND-Chef.html> (Дата обращения – 20.09.2022).
- McFarren, Iglesias 2013 - McFarren P., Iglesias F. The Devil's Agent: Life, Times and Crimes of Nazi Klaus Barbie. Xlibris, 2013.
- Ruffner 1997 - Ruffner K. A Controversial Liaison Relationship: American Intelligence and the Gehlen Organization, 1945-49 // Studies in Intelligence. 1997. S. 69-84 / Электронный ресурс: http://numbers-stations.com/cia/Studies%20in%20Intelligence%20Nazi%20-%20Related%20Articles/STUDIES%20IN%20INTELLIGENCE%20NAZI%20-%20RELATED%20ARTICLES_0013.pdf (Дата обращения – 20.09.2022).
- Ruffner 2003 - Ruffner K. Eagle and Swastika: CIA and Nazi War Criminals and Collaborators. Washington (D.C.): CIA History Stuff, 2003.
- Simpson 1989 - Simpson C. Blowback, The First Full Account of America's Recruitment of Nazis and Its Disastrous Effect on The cold war, Our Domestic and Foreign Policy. London: Collier Books – Macmillan, 1989.
- Wolf 2018 - Wolf T. Die Entstehung des BND. Aufbau, Finanzierung, Kontrolle / Hsrg.: Jost Dülffer, Klaus-Dietmar Henke, Wolfgang Krieger, Rolf-Dieter Müller // Veröffentlichungen der Unabhängigen Historikerkommission zur Erforschung der Geschichte des Bundesnachrichtendienstes 1945-1968. Bd. 9. Berlin: Ch. Links Verlag, 2018.

REFERENCES

- Dorril 2000 - Dorril S. MI6: Inside the Covert World of Her Majesty's Secret Intelligence Service, London, Simon&Schuster Publ., 2000 [in English].
- Höhne, Zolling 1972 - Höhne H., Zolling H. The General Was a Spy: The Truth about General Gehlen and his spy ring, New York, Coward Publ., McCann & Geoghegan Publ., 1972 [in English].
- Kellerhoff 2013 - Kellerhoff S.F. 'Mordbefehl' und 'Abschaltgeld' vom BND-Chef ['Murder order' and 'shutdown money' from the BND boss], in: Die Welt [World], 2013, 6 December, Электронный ресурс: <https://www.welt.de/geschichte/article122623982/Mordbefehl-und-Abschaltgeld-vom-BND-Chef.html> (Дата обращения – 20.09.2022) [in German].
- Li 2017 - Li M. Faschizm: reinkarnaciya. Ot generalov Gitlera do sovremennyh neonacistov i pravyyh ekstremistov / Pervod s anglijskogo A.YU. Kolgashkina pod redakciej E.V. Gorinoj [Fascism: reincarnation. From Hitler's Generals to modern neo-Nazis and right-wing extremists / Translated from English by A.Y. Kolgashkin, edited by E.V. Gorina], Moscow, Kuchkovo pole Publ., 2017 [in Russian].
- McFarren, Iglesias 2013 - McFarren P., Iglesias F. The Devil's Agent: Life, Times and Crimes of Nazi Klaus Barbie, Xlibris Publ., 2013 [in English].
- Ruffner 1997 - Ruffner K. A Controversial Liaison Relationship: American Intelligence and the Gehlen Organization, 1945-49, in: Studies in Intelligence, 1997, pp. 69-84, Электронный ресурс: http://numbers-stations.com/cia/Studies%20in%20Intelligence%20Nazi%20-%20Related%20Articles/STUDIES%20IN%20INTELLIGENCE%20NAZI%20-%20RELATED%20ARTICLES_0013.pdf (Дата обращения – 20.09.2022) [in English].
- Ruffner 2003 - Ruffner K. Eagle and Swastika: CIA and Nazi War Criminals and Collaborators, Washington (D.C.), CIA History Stuff Publ., 2003 [in English].
- Simpson 1989 - Simpson C. Blowback, The First Full Account of America's Recruitment of Nazis and Its Disastrous Effect on The cold war, Our Domestic and Foreign Policy, London, Collier Books – Macmillan Publ., 1989 [in English].
- Wolf 2018 - Wolf T. Die Entstehung des BND. Aufbau, Finanzierung, Kontrolle / Hsrg.: Jost Dülffer, Klaus-Dietmar Henke, Wolfgang Krieger, Rolf-Dieter Müller [The emergence of the BND. Construction, financing, control / Hsrg.: Jost Dülffer, Klaus-Dietmar Henke, Wolfgang Krieger, Rolf-Dieter Müller], in: Veröffentlichungen der Unabhängigen Historikerkommission zur Erforschung der Geschichte des Bundesnachrichtendienstes 1945-1968 [Publications of the Independent Commission of Historians on the Study of the History of the Federal Intelligence Service 1945-1968], Bd. 9, Berlin, Ch. Links Verlag Publ., 2018 [in German].

Суржик Дмитрий Викторович

– Кандидат исторических наук, старший научный сотрудник Института всеобщей истории РАН (Москва, Россия).

Dmitry Surzhik

– Candidate of historical sciences, Institute of World History, Russian Academy of Sciences (Moscow, Russia).

dimsu@inbox.ru

«МУЗЕЙНЫЙ БУМ» 1960-Х ГОДОВ В КРАЕВЕДЧЕСКИХ МУЗЕЯХ СРЕДНЕГО ПОВОЛЖЬЯ

Д.В. Желтоухова

Самарский национальный исследовательский университет
имени академика С.П. Королева
Россия, 443086, Самара, Московское шоссе, 34
e-mail: dina-pomelova@mail.ru
Researcher ID: T-1452-2017
http://orcid.org/0000-0002-8625-0806
SPIN-код: 8240-3300

АВТОРСКОЕ РЕЗЮМЕ

В статье рассматриваются исторические доказательства «музейного бума» 1960-х годов в Среднем Поволжье (Куйбышеве, Пензе, Ульяновске). По мнению автора, ключевым моментом в активизации работы краеведческих музеев явилось расширение сети общественных музеев. Приводятся исторические доказательства повышения активности в музейной деятельности указанного периода.

КЛЮЧЕВЫЕ СЛОВА: «музейный бум», 1960-е годы, краеведческие музеи, общественные музеи, история музеев.

«MUSEUM BOOM» OF THE 1960S IN THE LOCAL HISTORY MUSEUMS OF THE MIDDLE VOLGA REGION

Dina Zheltoukhova

Samara National Research University
Russia, 443086, Samara, Moskovskoye shosse, 34
e-mail: dina-pomelova@mail.ru

ABSTRACT

The article examines historical evidence of the «museum boom» of the 1960s in the Middle Volga region (Kuibyshev, Penza, Ulyanovsk). According to the author, the key moment in intensification of the work of local history museums was the expansion of the network of public museums. Historical evidence of the increased activity in the museum work of the specified period is provided.

KEYWORDS: “museum boom”, 1960s, local history museums, public museums, history of museums.

В музейной истории второй половины XX века особый интерес вызывает период подъема интереса к музеям и музейному делу в 1960-х годах, получивший название в учебной и научной литературе «музейный бум». Такое название подъем получил по нескольким причинам. Во-первых, проведение в 1957 году Всероссийского музейного смотра музеев, в котором приняли участие около 270 музеев. Смотр стал первым послевоенным массовым награждением музейных работников после войны. Смотры активизировали работу музеев, особенно экспозиционную и собирательскую. Впоследствии смотры постоянно служили фактором, активизирующим работу по комплектованию фондов. Впоследствии смотры вошли в традицию и проводились по случаю юбилеев (Октября, создания СССР, Победы в Великой Отечественной Войне и др.). Во-вторых, в начале 1960-х годов активно развивались новые виды музеев: общественные, музеи-заповедники, историко-архитектурные музеи. Во многом, развитие этих музеев связано

с послевоенным переосмыслением. Изменилось отношение к культурным памятникам, экологии, ветерана и героям войны. Все эти моменты требовали защиты в качестве музейных объектов и способствовали подъему интереса к деятельности музеев. Для «музейного бума» 1960-х годов характерно увеличение посетительской активности. Заметным проявлением этого явления стали многочисленные очереди в наиболее известные музеи Москвы и Ленинграда. Следствием «музейного бума» стало бурное развитие туризма в стране. Дискуссии о музеях, проблемах охраны культурного наследия активно велись в широкой печати и местной прессе. Именно в 1960-70-х гг. построена большая часть специальных музейных зданий (Каулен и др. 2010: 40-41).

Стоит отметить интересный момент, когда в литературе говорят о «музейном буме» часть ученых-музееведов говорят о «музейном буме» 1960-го года (Поправко 2005), другая часть говорит о более длительном пери-

оде 60-80-х гг (Странский З., Мастеница Е.Н., Питер Ван Менш) (Сапанжа 2014: 13).

Однако, как мы понимаем «музейный бум» не может длиться двадцать лет с одинаковым уровнем активности, так как само понятие «бум» емкое, мгновенное, без длительного действия. В 80-х годах XX века наблюдались уже другие процессы. Стоит сказать, что периоды 60-х и 80-х значительно отличаются в экономическом, политическом и социокультурной контексте. Поэтому считать единым «бум» 60-х и 80-х неверно. Так как причины интереса к музейной деятельности различны. Во-первых, начало 80-х годов ознаменовалось проведением Летних Олимпийских Игр в Москве, что способствовало популяризации советской культуры, в том числе и посещение музеев, в целом развитию туризма. Кроме того это были первые игры проведенные в социалистической стране. Во-вторых, повышению интереса к музеям способствовали уже другие социокультурные факторы. 80-е годы стали переломными во многих сферах общества. Происходили серьезные изменения в экономике (переход к рыночной экономике), культуре (влияние поп-культуры, телевидения, массовая западная культура), политике (смена генеральных секретарей, смена политического и экономического курса, реформы), в социальной сфере (разобщение общества, утрата доверия к руководству страны и др.). В музейной сфере перемены тоже наблюдались. Однако не всегда эти перемены были положительными. Примером является ситуация в Куйбышеве с объединением абсолютно разных по назначению музеев в конце 80-х годов. Ситуация с объединением мемориала В.И. Ленина и краеведческого музея г. Куйбышева положила широкий общественный резонанс. Эта ситуация подробно описывается в статье 2013 года (Желтоухова 2013: 151-157). Однако, обратимся к ключевому, на наш взгляд, аспекту «музейного бума» 1960-х годов.

ОБЩЕСТВЕННЫЕ МУЗЕИ СРЕДНЕГО ПОВОЛЖЬЯ

Одним из самых отличительных признаков «музейного бума» 1960-х годов стало развитие и поддержание работы общественных музеев. На наш взгляд наличие такой формы работы музеев, во многом построенной на личной инициативе людей является важнейшим показателем роста интереса к исторической памяти и музейной деятельности в целом.

Общественные музеи представляют особую группу музеев. Так по ФЗ от 26 мая 1996 г. № 56 «О музейном фонде Российской Федерации и музеях в Российской Федерации» (<http://base.garant.ru/123168/>) – это группа негосударственных музеев, созданных различными общественными организациями. Так же сейчас создание такого рода музеев регулируется ФЗ «Об общественных объединениях» (<http://www.consultant.ru/popular/obob/>). До принятия Закона в музейведческой литературе к категории общественных относили, прежде всего, музеи, созданные по инициативе общественности и не финансировавшиеся государством. Общественными являются некоторые ведомственные музеи, например, часть школьных музеев или музеи ряда предпри-

ятий. Создание общественного музея является результатом серьезной многолетней работы общественных коллективов по изучению истории и природы края, предприятия, биографий земляков, отдельных исторических событий. Поэтому независимо от профиля деятельность таких музеев носит, как правило, краеведческий характер (www.museum.ru/rme/sci_soc.asp).

Обращаясь к истории деятельности общественных музеев, отметим, что даже в небольших селениях и колхозах находились энтузиасты, готовые заниматься музейной работой, включающей собирание, хранение и трансляцию краеведческих материалов. При поддержке партийных и государственных органов создавались общественные музеи. В 1978 г. создается музей истории колхоза «50 лет Октября» в селе Большая Рязань Ставропольского района Куйбышевской области (Апарина 1979: 4).

Общественные музеи не предоставляли статистической отчетности в государственные органы. Во главе общественных музеев обычно стоял избранный Совет музея, директор, хранитель фондов. Государственные музеи, как правило, брали на себя научно-методическое руководство деятельностью общественных музеев (Апарина 1979: 4).

Одним из самых положительных моментов являлся личный интерес и энтузиазм инициаторов, но он имел и негативную сторону: непрофессионализм, плохо налаженный учет коллекций, опасность утраты, нестабильность. Многие общественные музеи прекращали свое существование с уходом инициатора и энтузиаста из учреждения или из жизни, после чего остро вставал вопрос о судьбе коллекций. Между тем в фондах общественных музеев хранилось и хранится значительное число предметов музейного значения. Существуют ограничения на хранение в общественных музеях оружия, изделий из драгоценных металлов и камней (www.museum.ru/rme/sci_soc.asp).

Уступая государственным по уровню профессионализма музейной работы, общественные музеи на всех исторических этапах являлись живым творчеством «простых людей», своеобразным протестом против формализма, шаблонов, жестких идеологических установок. Их роль в местной культурной и общественной жизни Советского Союза проявлялась в привлечении большого количества людей в качестве активных участников музейной деятельности, а не только в качестве посетителей (www.museum.ru/rme/sci_soc.asp).

Так в музее колхоза «50 лет Октября» была представлена дореволюционная история села. Представлены орудия труда, домашнего обихода, изделия местных промыслов. Один из разделов экспозиции носил название «Коллективизация». Во многом основная цель общественных музеев состояла в воспитании патриотизма к малой Родине, привлечения внимания к местной истории, поэтому в экспозициях присутствовал дух подъема и уважения к местному хозяйству. Показывались основные достижения последних пятилеток и восьмилеток, рост колхозного хозяйства. В экспозиции отражались и современные преобразования, расширение инфраструктуры: так, в частности, построение Дома культуры,

библиотеки, музея, детского сада и т.д. (Архив СОИКМ им. П.В. Алабина. Ф. Ом. Оп. 1. Д. 380. Л. 5).

В старинном чувашском селе Нижние Тимерсяны Цильнинского района Ульяновской области в 1972 г. по инициативе учителя местной школы, ветерана Великой отечественной войны И.В. Дубова, создан музей истории села и колхоза «Память Куйбышева». По словам очевидцев, стал центром патриотического воспитания молодежи. В 1981 году музей был награжден бронзовой медалью ВДНХ, а через 5 лет ему присвоено почетное звание «Народный музей». Музей существует до сих пор, и поражает множеством интересных исторических материалов и умелым размещением экспозиции. В музее проводились и проводятся экскурсии, выставки, проводы в Армию, уроки мужества, вручение наград, встречи с отслужившими солдатами и ветеранами войн, а также ведется образовательная работа с первоклассниками, старшеклассниками, студентами ВУЗов и техникумов. Материалы экспозиции могли активно использоваться в научно-исследовательской деятельности (Материалы 2010). И.В. Дубова в процессе работы над музеем поддержали многие сельские жители, партийный комитет и сельский Совет, также правление курировало строительство здания из 4-х залов и выделило средства на оформление экспозиции.

Примеры подобной инициативы жителей колхозов, сел и районных центров не единичны. Во второй половине XX века до конца 80-х годов наблюдается «музейный бум» местных музеев, который проявляется в создании историко-краеведческих музеев, раскрывающих историю и героическую память местных жителей, наблюдается интеграция сотрудников сельских и музеев областных центров. Так большое количество сельских и музеев колхоза было создано в Ульяновской области. Стоит отметить, что создание общественных музеев в областях шло неравномерно. В Цильнинском районе Ульяновской области в период с 1945 по 1980 годы было создано 5 музеев, создавались районные музеи в Инзенском и Кузоватовском районе, а, к примеру, в Чердаклинском районе не было создано ни одного. Безусловно, серьезная поддержка в местном музейном строительстве осуществлялась райкомами КПСС. Так в населенных пунктах, отдаленных от районных центров за счет средств колхозов строились стационарные культурно-просветительские учреждения: Дома культуры, сельские клубы, библиотеки, общественные музеи.

Все расходы на оформление и дальнейшее содержание также брали на себя колхозы (Архив ОГАУК «Ленинский мемориал». Ф. ОИ. Оп. 1. Д. 1. Л. 5).

Так, партийный комитет и правление колхоза имени В.И. Ленина Больше-Черниговского района Куйбышевской области создали музей истории колхоза и села Августовки. На средства колхоза было построено двухэтажное здание (Архив ОГАУК «Ленинский мемориал». Ф. ОИ. Оп. 1. Д. 3. Л. 5).

ВЫВОДЫ И РЕЗУЛЬТАТЫ ИССЛЕДОВАНИЯ

В целом, во второй половине XX века наблюдалось переосмысление внутреннего устройства советского общества. Именно по причине, разных социокультурных факторов нельзя говорить о едином «музейном буме». Мы предлагаем считать это двумя «музейными бумами», которые по своему масштабу с точки зрения посетительской вовлеченности и интересу к музеям были равнозначны. Однако предпосылки у этих двух периодов разные. И с точки зрения общественной составляющей они разные. Можно сказать и так, что посещали музеи в эти периоды разные поколения советских людей и за счет этого интерес к музеям носил различный характер. Если в 1965 годах в музейной сети краеведческих музеев происходило становление внутренней наполненности, то в 1980-х годы это, скорее всего, поиск новых путей развития и поднятие интереса уже исключительно путей разнообразия форм представления экспозиций. В 1960-х годах было важно зафиксировать места памяти и увековечить память о прошедших событиях (окончания отечественной войны 1945 года). В общем, в этой статье автор хотел показать, что «музейный бум» 1960-х годов происходил во многом за счет инициативы общества, отсюда создание большого количества общественных музеев, мест памяти. Так же хотелось бы отметить, что создание мест памяти, посвященных умершим землякам, а в настоящее время – детям, это очень печальная традиция. С точки зрения автора создание музея самоваров, фотографии, хлеба намного более жизнеутверждающие общественные проявления. Потому что, когда создаются места памяти смерти детей, погибших по халатности взрослых (Аллеи ангелов в г. Кемерово, г. Донецке, г. Каспийске) возникают мысли о бессилии взрослых граждан, которые не смогли предотвратить эти события, а потом уже нужно было, что-то делать.

ЛИТЕРАТУРА

Апарина 1979 - Апарина Т. Сельский музей // Волжская коммуна. 1979. 3 авг. С. 4.

Желтоухова 2013 - Желтоухова Д.В. Анализ музеологического дискурса на страницах местных СМИ г. Куйбышева (Самары) 1980-1993 гг. // Известия Самарского научного центра РАН. 2013. Т. 15. № 5. С. 151-157.

Каулен и др. 2010 - Каулен М.Е., Коссова И.М., Сундиева А.А. Музейное дело России. М., 2010.

Материалы 2010 - Материалы областного конкурса «Комсомольцы – члены моей семьи», посвященного 90-летию со Дня создания ВЛКСМ в Ульяновской области. С использованием автобиографического очерка И.В. Дубова, автор исследования правнучка И.В. Дубова Е. Ярускина. Ульяновск, 2010.

Поправко 2005 - Поправко Е.А. Музееведение. Учебное пособие для студентов специальности 020600 «Культурология»: электронный аналог печатного издания. Владивосток: Издательство ВГУЭС, 2006 / Электронный ресурс: <http://abc.vvsu.ru> (Дата обращения - 17.10.2022).

Сапанжа 2014 - Сапанжа О.С. Музеология: историография и методология. СПб., 2014.

REFERENCES

Aparina 1979 - Aparina T. Sel'skij muzej [Village Museum], in: Volzhskaya kommuna [Volzhskaya commune], 1979, August 3, pp. 4 [in Russian].

Kaulen i dr. 2010 - Kaulen M.E., Kossova I.M., Sundieva A.A. Muzejnoe delo Rossii [Museum business of Russia], Moscow, 2010 [in Russian].

Materialy 2010 - Materialy oblastnogo konkursa «Komsomol'cy – chleny moej sem'i», posvyashchennogo 90-letiyu so Dnya sozdaniya VLKSM v Ul'yanovskoj oblasti. S ispol'zovaniem avtobiograficheskogo ocherka I.V. Dubova, avtor issledovaniya pravnuhka I.V. Dubova E. YAruskina [Materials of the regional contest "Komsomol members are members of my family", dedicated to the 90th anniversary of the creation of the Komsomol in the Ulyanovsk region. Using an autobiographical essay by I.V. Dubov, the author of the study is I.V. Dubov's great-granddaughter E. Yaruskina], Ulyanovsk, 2010 [in Russian].

Popravko 2005 - Popravko E.A. Muzevedenie. Uchebnoe posobie dlya studentov special'nosti 020600 «Kul'turologiya»: elektronnyj analog pechatnogo izdaniya [Museology. Textbook for students of specialty 020600 "Cultural Studies": an electronic analogue of the printed edition], Vladivostok, Izdatel'stvo VGUES Publ., 2006, Electronic resource: <http://abc.vvvsu.ru> (Date of access - 17.10.2022) [in Russian].

Sapanzha 2014 - Sapanzha O.S. Muzeologiya: istoriografiya i metodologiya [Museology: Historiography and Methodology], Saint-Petersburg, 2014 [in Russian].

ZHeltouhova 2013 - ZHeltouhova D.V. Analiz muzeologicheskogo diskursa na stranicah mestnyh SMI g. Kujbysheva (Samary) 1980-1993 gg. [Analysis of sociological discourse on the pages of local mass media of Kuibyshev (Samara) 1980-1993], in: Izvestiya Samarskogo nauchnogo centra RAN [Proceedings of the Samara Scientific Center of the Russian Academy of Sciences], 2013, Vol. 15, № 5, pp. 151-157 [in Russian].

Желтоухова Дина Васильевна

– соискатель кафедры отечественной истории и историографии Самарского национального исследовательского университета имени академика С.П. Королева (Самара, Россия).

Dina Zheltoukhova

– The applicant of the Department of the Russian history and historiography of the Samara National Research University (Samara, Russia).

dina-pomelova@mail.ru

НОВЫЕ ДАННЫЕ О ЧЕКАНКЕ МОНЕТ ЭПОХИ ВИКИНГОВ: НОВЫЕ НОРВЕЖСКИЕ МОНЕТЫ СВЯТОГО ОЛАВА И ХАРАЛЬДА ХАРДРАДЫ ИЗ СМОЛЕНСКА

А.Н. Петров¹, Ю.Г. Григорьева², В.И. Галанов³

¹Норвежская нумизматическая ассоциация (Осло, Норвегия)

e-mail: petrov@infoera.no

SPIN-код: 2637-8325

²Московский авиационный институт (национальный исследовательский университет)

Россия, 125993, Москва, Волоколамское шоссе, 4

e-mail: yulia.grigori@gmail.com

SPIN-код: 7170-8102

³Смоленский государственный музей-заповедник

Россия, 214000, Смоленск, ул. Коммунистическая, 4

e-mail: sovetnum-vi@yandex.ru

АВТОРСКОЕ РЕЗЮМЕ

Две норвежские монеты эпохи викингов, обнаруженные в России в 2019-2021 гг., подтвердили существование давних отношений между Норвегией и Смоленском – тогдашним городом Киевской Руси на берегах Днепра. Таким образом, Смоленск стал самым южным археологически подтвержденным пунктом, куда доходили ранние норвежские монеты. Одна из этих монет – чеканка Святого Олава из Рачевского клада – оказалась первой ранней норвежской монетой такого типа, найденной на территории Киевской Руси.

КЛЮЧЕВЫЕ СЛОВА: Киевская Русь, викинги, Норвегия, Россия, Смоленск, монеты, деньги, клад, Рачевский, Днепр, Улав, Улаф, Харальд Хардрода.

VIKING-AGE COINAGE REVISITED: NEW NORWEGIAN COINS OF ST. OLAVE AND HARALD HARDRADA FROM SMOLENSK, RUSSIA

Alexander Petrov¹, Yulia Grigorieva², Vladimir Galanov³

¹Norsk numismatisk forening (Oslo, Norway)

e-mail: petrov@infoera.no

²Moscow Aviation Institute (National Research University)

Russia, 125993, Moscow, Volokolamsk highway, 4

e-mail: yulia.grigori@gmail.com

³Smolensk State Museum-Reserve

Russia, 214000, Smolensk, Kommunisticheskaya str., 4

e-mail: sovetnum-vi@yandex.ru

ABSTRACT

Two Viking-Age Norwegian coins discovered in Russia in 2019-2021 have confirmed the long-lasting relations between Norway and Smolensk (then a town on the banks of the Dnieper River in Kievan Rus'). Thus, Smolensk has become the archeologically verified southernmost outlet of the international silver money market, where early Norwegian coins were used. One of those coins – the St. Olave's penning from the Rachevsky Hoard - proved to be the first early Norwegian penning of this type found in the territory of Kievan Rus'.

KEYWORDS: Kievan Rus', Vikings, Norway, Russia, Smolensk, money, coins, hoard, Rachevsky, Dnieper, Olave, Olaf, Harald Hardrada.

The Rachevsky hoard was discovered in 1988 near the Malaya Rachevka river, also known as the Mavrinsky Stream, and had 4,278 whole coins as well as 841 coin fragments (Петров, Галанов 2021: 68-72).

Most of the coins are Western European silver coins hammered in the X-XI centuries. In the first half of the XI century, the power of Norwegian

kings stretched to the west of the Scandinavian Peninsula and a group of islands in the North. Norway also claimed the royal power in England, and the kings of Norway – Olav Tryggvason, St. Olave and Harald Hardrada – started minting silver coins imitating English penny. Nevertheless, international financial and economic relations between the Smolensk region and Norway under the reigns of Olav Tryggvason, St. Olave and Harald Hardrada were never systematically studied. Even the penetration of Norwegian coins into the financial markets of Kievan Rus as a whole did not receive a systemic overview. An exception was the book of V.M. Potin, a researcher at the State Hermitage Museum, – “Kievan Rus and European States in the X-XIII Centuries: Historical and Numismatic Sketch”, which was published in Leningrad (USSR) in 1968. Even there, in contrast to the detailed description of coins from Germany, England, Denmark and a few other countries, the analysis of Norwegian coin finds in Eastern Europe fit on the book only one page (Потин 1968). This was due to the insignificant number of attributed coins. Norwegian coins in Eastern Europe were registered in 10 discoveries with 19 coins. In Estonia, there were 2 finds with 2 coins, on the territory of Latvia 1 find with 2 coins (their attribution is doubtful), on the territory of Kievan Rus 7 finds with 15 coins.

All hoards with attributed Norwegian coins on the territory of former Kievan Rus were previously discovered only in the Russian Leningrad and Pskov regions. Now Smolensk proved to be included in the Viking-Age Norwegian coin topography. New Norwegian coins have moved the Norwegian currency penetration much further southwards. It is obvious that the Viking-Age Smolensk became a southernmost city for the silver money market, where early Norwegian coins circulated. South of Smolensk the very first pennings from Norway are still not registered. In the book “European Denarii in Rus (X-XII centuries). Part 1. Southern and Southwestern Rus”, published in St. Petersburg in 2019, A.R. Mikhelson and O.V. Trostyansky described coins in 13 hoards and 64 single finds. All the studied coins were found on the territory of modern Ukraine. Norwegian pennings were not mentioned there (Михельсон, Тростыанский 2019).

In the Norwegian coin analysis, V.M. Potin points out that it is the coins of Harald Hardrada that have been found most frequently. Therefore, the coin of his reign identified in the Rachevsky Hoard is quite a natural discovery. On the contrary, the St. Olave’s penning from Smolensk is utterly unique. This silver penning let us enlarge the list of Norwegian kings whose coins circulated on the Eastern European markets during the Viking Age. The St. Olave’s coin is much older than the coin of Harald Hardrada and confirms the supposed decades-long usage of St. Olave’s currency in the international money markets. Moreover, the St. Olave’s penning from the Rachevsky Hoard turned out to be the first penning of this type found in former Kievan Rus.

St. Olave
Obverse
+VNLAFI XEX A NOR (+ Unlafi King of Normans)
+VNLAFI – king name UNLAFI
XEX – REX

A – A(N)
NOR – NOR(MANNORUM)
Reverse
+ASÐRIÐ MO NOR (+ Asdrid Monetary of Normans)
+ASÐRIÐ – ASDRID
MO – MO(NETARIUS)
NOR – NOR(MANNORUM)

Harald Hardrada
Obverse
ALD RE+EX NO (Harald King of Normans)
ALD – (HAR)ALD
RE+EX – REX
NO – NO(RMANNORUM)
Reverse
ON LDO + DII NO HL X
ON – IN
LDODII – Lo(n)d(īn)ii, locative of Londinium i.e. London
NO – NO(RMANNORUM)
HL – H(ARA)L(D)
X – (RE)X

On the Harald Hardrada coin’s reverse side there is a double cross and a shortened Latin inscription “In London Harald King of Normans”. On the obverse “Harald King of Normans”.

The deciphering we suggest is justified by Harald’s dynastic claims to the English throne. He died in the battlefield in England in 1066, as the head of the Norwegian army fighting for the English throne. His desire to legitimize the claims to the English royal power could well have been reflected in his domestic coinage. In Harald Hardrada’s view, silver coins hammered in Norway should have carried a vital information about his monetary policies not just as the King of Norway, but also as the King of England. Therefore, this was a proclamation that he acted as a ruler in London.

Approximately at the same time as Kievan Rus merchant class finally consolidated, the St. Olave financial reform was a formative period for further sustainable modernization of Norwegian coinage (Перхавко 2000: 17). Harald Hardrada resumed minting coins in Norway around 1047, thus ending a two-decades’ pause after death of St. Olave. As a result of his monetary reform, the Kingdom of Norway received, for the first time, large numbers of entirely Norwegian coins: the population of Norway in the XI century was about 150,000 people, and on average there were three silver pennings per capita (Gullbekk, Sættem 2018: 41; Gullbekk 2011). It is one of those numerous coins that has been found in Smolensk. As a result of the reform, an amount of silver money in the Norwegian domestic market for the first time became predictable, thus positively affecting international trade, exports and imports. As the Rachevsky treasure testifies, the Norwegian pennings of St. Olave and Harald Hardrada got to the remote markets in Kievan Rus.

Norwegian silver money grew in demand along with Kievan Rus growing imports, while the goods from Rus were exported to Byzantium, Hungary, Germany, Poland, the Czech and England (Перхавко 2000: 18). Meanwhile, during the XI century, silver as the coin metal continuously reduced in the Rus monetary circulation, especially in the south. To

the north, this shortage was not so acute due to the arrival of the Western European silver coins, which generally explains such great accumulation of various Scandinavian coins in Smolensk. The bulk of the silver money in the Rachevsky Hoard consists of Western European silver denominations of the X-XI centuries, among which there are the two Norwegian pennings. The total weight of the treasure exceeds 12.5 kg of silver, it was hidden in Smolensk around the 60s of the XI century. For monetary production under Harald Hardrada, such amount would have been enough to mint pennings for six months, since 500 kg. of silver was sufficient to hammer coins over 20 years (1047-1066). By Norwegian standards, the value of the silver hoard was incredibly high. So, the international trade in the Smolensk region was conducted on a grand scale involving sufficiently large capitals.

CATALOGUE OF NORWEGIAN COINS IN THE RACHEVSKY HOARD

St. Olave (1015-1030)

Konge Olav II Haraldsson, Olav Digre (1015-1030)

Type I: Long Cross (c. 1017-1025)

Obv.: bust to the left, king's name and title +VNLAFI XEX A NOR

Rev.: large double cross, mint master name and title +ASDRID MO NOR

1. AR., 1,118 g., 20 mm., peckmarks 0/1. Rachevsky Hoard, USSR, Smolensk, 1988. Stored: Smolensk Museum Reserve, SMZ KP 35809/... (Malmer 1997: 9.198.1113; Skaare 1976: p.61, 63; Skaare 1995: 2). SMZ KP 35809/... (35809 is the number of the Rachevsky Hoard, the coin number is still to be put because of the COVID pandemic)

King Harald III Sigurdsson, Hardrada (1045-1066)
Konge Harald III Sigurdsson, Hardråde (1045-1066)

Type: Triquetra (c. 1047-1066)

Obv.: triquetra, king's name and title + EX NO ALD RE

Rev.: double cross and inscription + DII NO HL X ON LDO

1. AR., 0,847 g., 16,5-17 mm. Rachevsky Hoard, USSR, Smolensk, 1988. Stored: Smolensk Museum Reserve, SMZ KP 35809/... (Adv. Skaare 1995: 12; Rev. Skaare 1976: 65). SMZ KP 35809/... (35809 is the number of the Rachevsky Hoard, the coin number is still to be put because of the COVID pandemic)



Fig. 1. Norwegian penning of St. Olave in the Rachevsky Hoard (Olav Haraldssons sølvpenning fra Smolensk)
©2022 Smolensk State Museum and Reserve CC BY 4.0 Photo: A. Nesterov



Fig. 2. Penning of Harald Hardrada in the Rachevsky Hoard (Harald Hardrådes sølvpenning fra Smolensk)
 ©2022 Smolensk State Museum and Reserve CC BY 4.0 Photo: V. Sergeev



Fig. 3. Penning of Harald Hardrada in the Rachevsky Hoard, obv.
 (Harald Hardrådes sølvpenning fra Smolensk, adv.)
 ©2022 Smolensk State Museum and Reserve CC BY 4.0 Photo: V. Galanov



Fig. 4. Penning of Harald Hardrada in the Rachevsky Hoard, rev.
(Harald Hardrådes sølvpenning fra Smolensk, rev.)
©2022 Smolensk State Museum and Reserve CC BY 4.0 Photo: V. Galanov

ЛИТЕРАТУРА

- Михельсон, Тростьянский 2019 - Михельсон А.Р., Тростьянский О.В. Европейские денарии на Руси в X-XII веках. Часть I. Южная и юго-западная Русь. СПб.: НП-Принт, 2019. 396 с.
- Перхавко 2000 - Перхавко В.Б. Ремесло и торговля в XI – начале XIII в. // История предпринимательства в России. Книга первая. От средневековья до середины XIX в. М.: РОССПЭН, 2000. 480 с.
- Петров, Галанов 2021 - Петров А., Галанов В. Норвежские монеты Улава Здоровяка и Харальда Сурового из собрания Смоленского государственного музея-заповедника: актуальные вопросы международной торговли Смоленщины в XI в. // Край Смоленский. 2021. № 1. С. 68-72.
- Потин 1968 - Потин В.М. Древняя Русь и европейские государства в X-XIII вв. Историко-нумизматический очерк. Л.: Советский художник, 1968. 240 с.
- Хейвуд 2017 - Хейвуд Д. Люди Севера: История викингов, 793-1241 / Перевод с английского. М.: Альпина нон-фикшн, 2017. 452 с.
- Gullbekk 2011 - Gullbekk S.H. Monetisation in Medieval Scandinavia // XIV International Numismatic Congress Proceedings, Nick Holmes (ed.). Glasgow, 2011. S. 1458-1463.
- Gullbekk, Sættem 2019 - Gullbekk S.H., Sættem A. Norske myntfunn 1050-1319: Penger, kommunikasjon og fromhetskultur. Oslo: Dreyer Forlag, 2019. 566 s.

REFERENCES

- Gullbekk 2011 - Gullbekk S.H. Monetisation in Medieval Scandinavia, in: XIV International Numismatic Congress Proceedings, Nick Holmes (ed.), Glasgow, 2011, pp. 1458-1463 [in English].
- Gullbekk, Sættem 2019 - Gullbekk S.H., Sættem A. Norske myntfunn 1050-1319: Penger, kommunikasjon og fromhetskultur [Norwegian coin finds 1050-1319: money, communication and piety culture], Oslo, Dreyer Forlag Publ., 2019, 566 p. [in Norwegian].
- Hejvud 2017 - Hejvud D. Lyudi Severa: Istoriya vikingov, 793-1241 / Perevod s anglijskogo [People of the North: The History of the Vikings, 793-1241 / Translated from English], Moscow, Al'pina non-fikshn Publ., 2017, 452 p. [in Russian].
- Mihel'son, Trost'yanskij 2019 - Mihel'son A.R., Trost'yanskij O.V. Evropejskie denarii na Rusi v X-XII vekah. CHast' I. YUzhnaya i yugo-zapadnaya Rus' [European denarii in Russia in the X-XII centuries. Part I. Southern and Southwestern Russia], Saint-Petersburg, NP-Print Publ., 2019, 396 p. [in Russian].
- Perhavko 2000 - Perhavko V.B. Remeslo i torgovlya v XI – nachale XIII v. [Craft and trade in the XI – early XIII century], in: Istoriya predprinimatel'stva v Rossii. Kniga pervaya. Ot srednekov'ya do serediny XIX v. [The history of entrepreneurship in Russia. The first book. From the Middle Ages to the middle of the XIX century], Moscow, ROSSPEN Publ., 2000, 480 p. [in Russian].

Petrov, Galanov 2021 - Petrov A., Galanov V. Norvezhskie monety Ulava Zdorovyaka i Haral'da Surovogo iz sobraniya Smolenskogo gosudarstvennogo muzeya-zapovednika: aktual'nye voprosy mezhdunarodnoj trgovli Smolenshchiny v XI v. [Norwegian coins of St. Olave and Harald Hardrada from the collection of the Smolensk State Museum-Reserve: topical issues of international trade of the Smolensk region in the XI century], in: Kraj Smolenskij [Smolensk Region], 2021, № 1, pp. 68-72 [in Russian].

Potin 1968 - Potin V.M. Drevnyaya Rus' i evropejskie gosudarstva v X-XIII vv. Istoriko-numizmaticheskij ocherk [Ancient Russia and European states in the X-XIII centuries. Historical and numismatic essay], Leningrad, Sovetskij hudozhnik Publ., 1968, 240 p. [in Russian].

Петров Александр Николаевич

– Кандидат исторических наук, Норвежская нумизматическая ассоциация (Берген, Норвегия; Сергиев Посад, Россия).

Alexander Petrov

– Candidate of Historical Sciences, Norsk numismatisk forening (Bergen, Norway; Sergiev Posad, Russia).

petrov@infoera.no

Григорьева Юлия Геннадьевна

– Кандидат исторических наук, Московский авиационный институт (национальный исследовательский университет), кафедра лингвистики и переводоведения И-12 (Москва, Россия).

Yulia Grigorieva

– Candidate of Historical Sciences, Moscow Aviation Institute (National Research University), Department of Linguistics and Translation Studies I-12 (Moscow, Russia).

yulia.grigori@gmail.com

Галанов Владимир Ильич

– Смоленский государственный музей-заповедник (Смоленск, Россия).

Vladimir Galanov

– Smolensk State Museum-Reserve (Smolensk, Russia).

sovetnum-vi@yandex.ru

НАСЛЕДИЕ СЕРГЕЯ НИКОЛАЕВИЧА АЗБЕЛЕВА



В 2022 году журнал «Исторический формат» запускает масштабный проект публикации научного наследия выдающегося русского историка и фольклориста Сергея Николаевича Азбелева (1926-2017), доктора филологических наук, многолетнего ведущего научного сотрудника Института русской литературы (Пушкинский дом) РАН, известного исследователя Древней Руси, Великого Новгорода, русского летописания и фольклора, члена редколлегии нашего журнала, ветерана Великой Отечественной войны, автора многих работ по истории, литературе и фольклору Древней Руси. Заместитель главного редактора «Исторического формата» М.И. Жих проделал работу по разбору его личного архива и готовит к печати неизданные работы учёного, а также документы, связанные с ключевыми этапами его жизни и творчества. В каждом новом номере «Исторического формата» в рамках рубрики «Наследие Сергея Николаевича Азбелева» планируется издавать одну из его неопубликованных статей или документальных подборок о жизни выдающегося исследователя.

«СЛОВО О ПОЛКУ ИГОРЕВЕ» И ЕГО СРЕДНЕВЕКОВОЕ ОКРУЖЕНИЕ В РУССКОЙ УСТНОЙ ЭПИЧЕСКОЙ ПОЭЗИИ

С.Н. Азбелев

Институт русской литературы (Пушкинский Дом) РАН
Россия 199034, г. Санкт-Петербург, наб. Макарова, 4
e-mail: mail@histformat.com
Researcher ID: C-5151-2018
<https://orcid.org/0000-0001-9063-6544>
SPIN-код: 1390-8096

АВТОРСКОЕ РЕЗЮМЕ

В статье обосновывается гипотеза о существовании на Руси в XII-XV вв. особой формы устной поэзии – героических сказаний, аутентичными примерами которых является «Слово о полку Игореве» и «Задонщина». К моменту начала этнографического изучения фольклора данный жанр сохранился крайне фрагментарно. Героическое сказание повествует непосредственно о конкретных исторических фактах, сближаясь этим с историческим преданием и исторической песней. Сказанию свойственен конкретный историзм в отличие от условного историзма былины. Герои сказаний – это лица, реально существовавшие и обычно достоверно называемые. Они действуют не в условном эпическом мире, а в исторической обстановке своей эпохи. В противоположность историческому преданию, сказание имеет установку не столько на информирование о фактах, сколько на прославление подвигов хорошо известных персонажей. Это выражается и в отборе исходного материала, и в структуре повествования. В период расцвета героических сказаний им была свойственна весьма разработанная поэтическая система. Лучшие образцы героических сказаний представляли собой произведения большой поэтической изощренности. Этот жанр требовал высокой профессиональной культуры. Произведения его должны были создаваться и исполняться мастерами, находившимися, если можно так выразиться, на самых верхних ступенях квалификации носителей устной художественной традиции.

КЛЮЧЕВЫЕ СЛОВА: Слово о полку Игореве, Задонщина, эпическая поэзия, героические сказания.

THE TALE OF IGOR'S CAMPAIGN AND ITS MEDIEVAL CONTEXT IN RUSSIAN ORAL EPIC POETRY

Sergey Azbelev

Institute of Russian Literature (The Pushkin House) of the RAS
4 The Makarov's Embankment, St. Petersburg, 199304, Russia
e-mail: mail@histformat.com

ABSTRACT

The article substantiates the hypothesis of the existence in Rus' of a special form of oral poetry in the 12th-14th centuries: heroic tales, authentic examples of which are The Tale of Igor's Campaign and Zadonshchina. By the beginning of the ethnographic study of folklore, this genre has left to exist in an extremely fragmentary way. A heroic tale narrates directly about specific historical facts, thus drawing closer to a historical tale and a historical ballade. A heroic tale is characterized by concrete historicism, in contrast to the conditional historicism of a bylina. Characters of the heroic tales are really existed persons with usually rather authentic names. They operate not in a conditional epic world, but in the historical setting of their period. In contrast to a historical tale, a heroic tale is not so much aimed at informing about the facts, but rather at glorifying the exploits of well-known characters. This is manifested both in the selection of the source material and in the structure of the narrative. During the heyday of heroic tales, they were characterized by a highly developed poetic system. The best examples of heroic tales were the works of great poetic sophistication. This genre required a high professional culture, and its works had to be created and performed by the masters who were, so to speak, at the highest levels of qualification of the bearers of the oral artistic tradition.

KEYWORDS: The Tale of Igor's Campaign, Zadonshchina, epic poetry, heroic tales.

Данная статья вышла на немецком языке в 2011 г. (Azbelev 2011: 485-498). Русскоязычный вариант статьи подготовлен М.И. Жихом по машинописи из архива С.Н. Азбелева.

Все ли основные жанры русской устной поэзии достаточно известны науке? Такой вопрос становится правомерным, когда речь идет не о современном или недавнем состоянии фольклора, а о более или менее отдаленной истории. Традиционные представления об его жанровом составе основываются почти исключительно на материале, который зафиксирован записями XIX и первой половины XX столетия. Если бы научное собирание произведений устной поэзии началось только полвека назад, то, например, отнесение былин к основным жанрам оказалось бы гипотезой. Для обоснования ее пришлось бы сопоставлять редкие и малоценные фиксации второй половины XX века со «Сборником Кирши Данилова» и немногочисленными записями XVII столетия, порой в довольно сильной степени литературно обработанными. Сходную картину представляло бы изучение других классических жанров.

Очевидно, что исчезновение одних видов устной поэзии и замещение их другими происходило и прежде. Нет оснований утверждать, что записями XIX в. заметно отражены все жанры, бытовавшие широко, допустим, в XII или XIV столетиях. Крупные исторические потрясения, экономические и социальные сдвиги, происшедшие в XVI, XVII и XVIII вв., крутая ломка традиций древнерусской культуры, начавшаяся в петровское время – все это должно было отразиться на судьбе каких-то жанров таким же образом, как отразились, например, социальные катаклизмы XX в., на судьбе былин. А priori можно предположить, что уходить из живого репертуара должны были такие виды устной поэзии, которые еще ранее завершили период своего продуктивного развития и сохранялись только как наследие, слабо пополняемое новообразованиями.

XVI, XVII и отчасти XVIII столетия справедливо признаются временем наибольшего развития русской исторической песни. Исторических песен, датируемых предшествующим временем, очень мало, а сама их ранняя датировка иногда оспаривается. Трудно было бы объяснить почти полное отсутствие более древних исторических песен только плохой сохранностью материала. Естественно предположить, что ранее первенствующее место в сфере исторической поэзии принадлежало какому-то другому жанру. Когда наступил расцвет исторической песни, жанр этот, оттесненный ею на периферию устного репертуара, сохранялся глазным образом по инерции, а позднее исчез, не будучи приспособлен к изменившимся общественным запросам.

Принятие такого допущения помогло бы, в частности, объяснить, почему сравнительно глухо оказались освещены в живом репертуаре XIX-XX вв. наиболее громкие исторические события борьбы за свержение татаро-монгольского ига. Предположение, что ранее XVI столетия не была еще достигнута достаточно высокая ступень историзации народного сознания, могло бы дать иное объяснение, но само это предположение требует подкрепления фактами. Ни данные русской литературы того времени, ни сравнительный материал фольклора других народов, находившихся на сходной стадии и в сходных условиях исторического развития, такого предположения не подкрепляют. Поэтому пои-

ски следов развитой устной исторической поэзии X-XV вв. сами по себе вполне оправданы. Результаты же их могут дать новый материал для наших представлений о том, как эволюционировало освещение фольклором исторической реальности.

Среди исторических повествований, записанных в XIX в., попадаются иногда произведения несколько загадочные и выделяющиеся настолько резко, что публикаторы и исследователи порой вообще не признавали эти записи за тексты преданий, а относили их условно то к историческим сказкам, то даже к былинам, или просто заявляли о странной и необычной структуре, которая, будучи близкой произведениям устной поэзии, напоминает, однако, некоторые образцы, приписываемые обычно литературному творчеству средневековой Руси. Однако по содержанию не все такие произведения могли быть возведены к средневековой традиции.

Так, например, Е.В. Барсовым была опубликована запись ритмизированного сказания о встрече Петра I со шведами. Художественные достоинства этого текста побудили Е.В. Барсова сравнить его даже со «Словом о полку Игореве»¹.

Другим примером, уже непосредственно относящим к интересующему нас периоду, может служить так называемая алтайская версия былины о Сухане (публикацию по рукописи собирателя см.: Малышев 1956: 153-154). О ней В.Я. Пропп в свое время высказывал в печати убеждение, что это «произведение иной поэтической системы, чем былина», это «не былина, а устный рассказ в прозаической форме». По выражению В.Я. Проппа алтайская версия «представляет собой устную повесть» (Пропп 1957: 349). Сам этот термин не кажется нам вполне удачным: такие произведения удобнее называть героическими сказаниями.

В свое время К.В. фон Зюдов дал на международном материале общую характеристику этой разновидности прозаического фольклора, которую он называл *Heldensagen*. По содержанию это эмоционально приподнятые, претендующие на достоверность повествования о подвигах реально существовавших героев. Сказание может в большой степени удаляться от реальности, широко используя мотивы и художественные средства, заимствованные из произведений иных жанров. При этом события, имевшие место в действительности и послужившие отправным пунктом сказания, приукрашиваются и дополняются плодами народной фантазии. Героическое сказание не дает полной биографии героя, а сосредоточивается только на тех ее моментах, которые способны вызвать подъем чувств у слушателей. Для таких сказаний характерна особенность, которую К.В. Зюдов именует *gebundene Form*, разумея под этим ритмически или метрически организованную речь. Впрочем, он замечает, что такая форма изложения может чередоваться с обычным прозаическим повествованием; сказание может быть и целиком прозаическим. К.В. Зюдов отмечал, что героические сказания

1 «Рассказ этот, – писал Е.В. Барсов, – в художественном отношении так превосходен, что мы ничего не знаем подобного в русской повествовательной литературе. По местам мы можем приравнять его только к “Слову о полку Игореве”» (Барсов 1872: 306).

– это подвижные и не очень долговечные образования: «Они распадаются с утратой их активных носителей, что случается, между прочим, при крупных переворотах в области культуры, и рассыпаются на составные элементы; они могут перерождаться в рассказы-припоминания (Erinnerungssagen) или в фабулаты» (Sydow 1948: 78-79).

Упомянутый алтайский текст был записан от исполнителя, который утверждал, что передает повествование о Куликовской битве 1380 г. – в ответ на просьбу собирателя сообщить, что он знает о Мамаевом побоище (Малышев 1956: 145). С.К. Шамбинаго предполагал, что алтайская версия восходит к литературному источнику – к древнерусской Повести о Мамаевом побоище (Шамбинаго 1909: 510-515). Действительно, перекличка в содержании здесь несомненна. Есть и стилистические параллели, на что позднее указал Б.М. Соколов, согласившийся с выводом С.К. Шамбинаго (Соколов 1912: 208-210). Однако, как показал вскоре С. Рожнецкий, параллели эти не свидетельствуют о заимствовании из повести (Рожнецкий 1914: 347-348). Скорее следует согласиться в данном вопросе с В.Я. Проппом, который заметил, что «эти совпадения доказывают обратное: они проникли из эпоса в литературу, а не наоборот, так как народное содержание повести требовало и народного стиля» (Пропп 1959: 587). К этому можно добавить, что вообще использование Повестью о Мамаевом побоище устных произведений о Куликовской битве – факт доказанный, поэтому сам алтайский текст естественнее считать остатком одного из таких произведений, бытовавшего в течение нескольких столетий в устной традиции.

В этом убеждает и материал некоторых других записей XIX в., из которых остановимся сейчас коротко только на одной – обширном героическом сказании о подвигах русского посла Захария Тютчева. Оно было записано А. Харитоновым и издано А.Н. Афанасьевым (Афанасьев 1957: 36-42). В отношении этого произведения удалось показать путем текстологического анализа, что оно было одним из источников Повести о Мамаевом побоище. Последняя, несомненно, использовала на значительном своем протяжении какие-то из ранних версий именно этого сказания, причем по-видимому оно привлекалось неоднократно составителями разных редакций повести. Факты указывают на то, что именно повесть пользовалась устным сказанием, а не наоборот (аргументация приведена в книге: Азбелев 1982: 90-119).

Что касается самой Повести о Мамаевом побоище, этой, по выражению О.Ф. Миллера, «сводной повести полуисторической, полуэпической» (Миллер 1887: 364), то она известна теперь в нескольких сотнях рукописей, представляющих около десяти редакций. Почти все они непосредственно привлекали в той или иной степени материал устных источников. Это были, очевидно, и рассказы участников битвы 1380 г., и исторические предания в собственном смысле слова, и героические сказания. Один из первых исследователей этой повести справедливо писал, что, несмотря на то, что повесть в целом «получает характер серьезного назидания в христианском духе», в ее изложении по временам ярко

проступает «дух боевого мужества, жадного к чести и доброму славному имени. Этот полный энергии дух ратной удали и молодечества отпечатлевается и в речи – бойкой, быстрой, отрывистой, блестящей картинными сравнениями, живьем взятыми из народного эпоса» (Назаров 1858: 56-57).

В некотором отношении – и более всего в ранних редакциях – повесть эта соотносится с героическими сказаниями о Куликовской битве примерно так же, как соотносятся с былинами их письменные переложения, известные в текстах XVII-XVIII вв. и изданные некогда в серии «Памятников русского фольклора» (Былины 1960). Однако в целом Повесть о Мамаевом побоище обязана, прежде всего, традиции литературной. Цитаты из устных героических сказаний по большей части сравнительно четко выделяются стилистически, и ни один из списков повести не представляет собой запись или даже обработку устного текста на всем своем протяжении.

Иначе обстоит дело с другим хорошо известным памятником, который сохранился в шести рукописях и имеет в них разные заглавия: «Сказание о Донском бою», «Слово о великом князе Дмитрие Ивановиче <...>» и некоторые другие. В научной литературе его обычно называют не вполне точно Задонщиной². Устное происхождение этого произведения впервые указал акад. И.И. Срезневский полтора века назад. В то время было известно всего две рукописи Задонщины и относительно небольшое число списков Повести о Мамаевом побоище. Позднейшие находки новых текстов дали новые подтверждения мыслям одного из крупнейших наших филологов.

И.И. Срезневский писал, что эта «поэма, похожая более на былинку великорусскую или думу малорусскую, чем на книжный рассказ»; «Сличая два списка Задонщины, вижу отличия, видоизменения выражений, подстановки мест, подстановки имен и лиц – такие, каких переписчик делать не мог – по крайней мере так часто и так произвольно, как может делать только тот, кто пишет не с книги или с тетради, а с памяти. Вижу сверх того такое обилие, такую случайность грамматических неправильностей, каких нет в списках других памятников, как бы ни был безграмотен переписчик, и в этом видится мне, что Слово (о Задонщине – С.А.) писано не с готового извода, а по памяти, если не в эти сборники, где оно нашлось, то в другие, из которых оно попало в эти. Если же оно было записываемо в книгу по памяти, то значит было достоянием памяти, переходило от лиц к лицам как предание, произносилось в каких-нибудь приличных случаях или напевалось, подобно былинам, думам, стихам, притчам, было в ряду с ними <...>. Если же это справедливо, то в Задонщине мы имеем образец особого рода народных поэм исторического содержания» (Срезневский 1858: 338, 340. См. также: Срезневский 1858а).

Далее И.И. Срезневский, высказав мнение об устно-поэтической природе не только «Задонщины», но и «Сло-

2 Еще И.И. Срезневским было замечено, что в подлинном тексте слово «Задонщина» употреблено не как название произведения, а как название самой Куликовской битвы, происходившей за Доном.

ва о полку Игореве», ставил вопрос, «не были ли общему особенностью целого ряда таких поэм» характерные черты, встречающиеся не только в этих памятниках, не было ли аналогичных предшественников в устной поэзии еще у «Слова о полку Игореве». Он писал: «Ярки не менее других, если не более, и отличия в изложении и в слоге Слова о полку Игореве: их заметишь, где бы они ни попались; а заметя, невольно вспомнишь об этом слове, потому что ничто другое не напоминает о них так резко. Из этого, однако, не следует, что ему одному они и могли принадлежать. Самая яркость их в нем, мне кажется, доказывает, что они появились не в нем первом, что в нем они достигли полноты уже вследствие развившегося пристрастия к ним. Их же заметили и в произведениях тоже древних, только в отрывочном виде; их же заметили и в произведениях народной устной словесности, повторяемых доселе, – заметили в том, что уже никак нельзя было поставить в ряд подражаний Слову о полку Игореве: это еще положительнее доказывает, что особенности, напоминающие это слово, были в ходу и без его влияния. В Задонщине кое-что кажется дословно взятым из Слова о полку Игореве; но такое же дословное сходство находим и между произведениями других родов (житиями святых, духовными стихами, историческими повестями, сказками, былинами, думами, песнями), – и оно, однако, ничем не смущает нас; вместе с этим в Задонщине находим многое такое, что хоть и так же сложено, но по содержанию и по выражению отлично от Слова о полку Игореве. Откуда же взято это? В повестях и сказаниях о Мамаевом побоище есть также места, отличающиеся от всего окружающего такими же точно приемами, то приемами изложения и слога вместе, то только приемами изложения, и между ними есть такие, каких нет ни в Слове о полку Игореве, ни в Слове о Задонщине. Эти места – очевидные вставки и доказывают, с одной стороны, что они нравились, а с другой – что был источник, из которого их можно было почерпать. Что же это за источник? И для этого, как для всего другого подобного, источник один и тот же: поэмы вроде Слова о полку Игоря, их дух, их мысль» (Срезневский 1858: 341-343).

Двадцать лет спустя академик В. Ягич в своей известной работе о славянской народной поэзии говорил о «Слове о полку Игореве» и о «Задонщине» как о «единственных остатках старой малорусской и южной великорусской эпической поэзии». Он высказывал ту же мысль, что и Срезневский: «<...> может быть, многие поэтические образы и фразы переходили посредством заимствования из одной песни в другую как общенародное достояние, как материал, более или менее известный, во всякой былине или думе» (Jagic 1876: 102-106).

Нетрудно было бы назвать целый ряд филологов и историков XIX-XX вв., высказывавших аналогичные мысли об устнопоэтической природе «Задонщины». Академик А.Н. Пыпин в своей «Истории русской литературы», говоря о «Задонщине», подробно цитировал приведенные мной высказывания И.И. Срезневского и подкреплял их мнением, что на мысль о существовании недодержанных памятников устной поэзии, подобных «Задонщине», «наводит прежде всего “Слово о полку

Игореве”, между прочим прямыми указаниями на старые песни; наводит и эпическая былина, которая хотя не есть подлинная древность, но снимок с древности» (Пыпин 1902: 204). Тезис об устно-поэтическом происхождении «Задонщины» был поддержан в работах И.П. Хрущова, П.Н. Полевого, П.А. Бессонова, С.М. Соловьева, и других исследователей (Назаров 1858: 31; Хрущов 1878: 282-283; Полевой 1864: 101; Киреевский 1868: 105-106; подробно об этих работах см.: Азбелев 1968: 79-81). Об устном происхождении «Слова о полку Игореве» писал и академик А.А. Шахматов (Шахматов 1915: 386).

В позднейшей исследовательской литературе идея И.И. Срезневского была особенно аргументированно подкреплена В.Ф. Ржигой, который приходил к выводу, что «преобладающий песенный характер Задонщины становится совершенно очевидным», отмечая, в частности, что в рукописях есть «неисправности текста», которые «явно обнаруживают свое звуковое, а не графическое происхождение». В.Ф. Ржига полагал, что «Софоний подражал Слову о полку Игореве не книжным путем, а путем воспроизведения на слух и запоминания» (Повести 1959: 398, 399, 400).

В.П. Адрианова-Перетц, рецензируя эту работу, приводила ряд собственных наблюдений, аналогичных наблюдениям В.Ф. Ржиги, и писала, что они «подтверждают мысль И.И. Срезневского, развитую В.Ф. Ржигой, об устном источнике списков “Задонщины”» и что мнение последнего о «роли песенного начала» является «чрезвычайно плодотворным» (Адрианова-Перетц 1960: 157-158).

Сказание о Задонщине сохранилось в шести рукописях (не считая фрагментов его в текстах Повести о Мамаевом побоище)³. Старший из этих списков – XV в.: РНБ, Кирилло-Белозерское собр., № 9/1086 (далее – КБ); два – XVI в.: ГИМ, Музейское собр., № 2060 (далее – М1) и № 3045 (далее – М2) и три XVII в.: РГБ, собр. Ундольского № 632 (далее – У); ГИМ, Синодальное собр., № 790 (далее – С); БАН, № 1.4.1, Ждановский сборник (далее – Ж) (тексты «Задонщины» используются по их изданию в кн.: Слово 1966: 535-556).

Мысль о восхождении списков «Задонщины» к устным оригиналам была высказана И.И. Срезневским на материале двух известных в то время текстов КБ и У. Старший список КБ, датируемый второй половиной XV столетия, находится в рукописи, принадлежащей руке книгописца Ефросина⁴. Как было показано А.А. Зиминим, в списке КБ есть мелкие искажения и интерполяции, которые не могли присутствовать в непосредственной записи устного текста на слух или по памяти

3 В современной исследовательской литературе Повесть о Мамаевом побоище обычно называют Сказанием о Мамаевом побоище. Терминологически это недостаточно оправданно, так как сказанием было устное произведение, составившее основу повести.

4 И.И. Срезневский относил текст КБ к записям «народных поэм исторического содержания» (Срезневский 1858: 340), эта мысль повторялась затем в ряде работ. Принадлежность рукописи КБ Ефросину установил Н.В. Рузский (Рузский 1891: 19, 27-28), позже об этом писали и другие авторы. А.Д. Седелников охарактеризовал Ефросина как «замечательного в своем роде переписчика», имея в виду круг его литературных интересов (Седелников 1929: 626). Из последних статей о деятельности Ефросина см.: Шибяев 2005.

(Зимин 1966: 54). Следовательно, сама запись была осуществлена ранее появления рукописи КБ. Что касается позднейших рукописей «Задонщины», то и их восхождение к устным оригиналам также аргументировалось разбором текстуальных особенностей (в связи с чем В.П. Адрианова-Перетц и писала об «устном источнике списков “Задонщины”»).

Особо следует упомянуть об исследовании видного фольклориста (и одновременно – специалиста по древнерусской литературе) А.И. Никифорова. Эта работа (объемом около двух тысяч машинописных страниц) была защищена им в качестве докторской диссертации за месяц до начала Великой Отечественной войны. Год спустя Никифоров погиб в осажденном Ленинграде. Он успел опубликовать только первую главу своего исследования (Никифоров 1940а), впоследствии некоторые фрагменты из него были напечатаны со вступительными пояснениями посмертно (Никифоров 1978; 1981). Развивая центральную мысль И.И. Срезневского, А.И. Никифоров посвятил свой труд доказательству того, что в средневековой Руси существовала традиция высокого устнопоэтического искусства, следы которой дошли до нас главным образом в виде немногих записанных (но устных по происхождению) памятников – «Слова о полку Игореве», «Слова о погибели Русской земли» и нескольких разновидностей «Задонщины». Возникающие в данной связи вопросы рассматривались автором разносторонне. Хотя в центре исследования находилось «Слово о полку Игореве» (которое, согласно выводам А.И. Никифорова, сохранялось в устной традиции до конца XIV столетия), «Задонщине» ученый посвятил пятнадцать авторских листов. Более половины этого объема было отведено текстологическому рассмотрению всех шести списков.

О фактической неизвестности работы А.И. Никифорова позднейшим специалистам по древнерусской литературе говорилось даже в печати. Так, автор опубликованной полвека назад наиболее обстоятельной книги об истории изучения «Слова о полку Игореве», кратко проаннотировав это исследование, писал: «В научной литературе фундаментальный труд А.И. Никифорова по изучению “Слова” совершенно игнорируется, о нем нигде не упоминается ни одним словом, тогда как его изучение и популяризация может дать немало интересных наблюдений и любопытных материалов» (Головенченко 1955: 377). Через сорок лет аннотация труда Никифорова все же появилась в «Энциклопедии Слова о полку Игореве». Однако это не повлекло за собой обращений в работах специалистов-древников к результатам исследования, которое хранится в Рукописном отделе Института русской литературы РАН (Разряд V. Коллекция 120. Папки 1-4).

Однако А.И. Никифоров заблуждался в определении жанра: он полагал, что Задонщина это былина. Поскольку сходство ее с хорошо известными нам былинами все-таки достаточно отдаленно, А.И. Никифоров допускал, что сами былины в XV в. были подобны Задонщине. Между тем, тексты былин, записанные в XX в., не имеют принципиальных отличий от тех, которые были записаны три столетия назад в XVII в., следовательно, нет

оснований думать, будто еще на два столетия раньше былины столь существенно отличались от тех, которые бытовали в XVII, XVIII, XIX и XX вв.

Ошибка А.И. Никифорова в определении жанра Задонщины объясняется тем, что он не использовал для сравнений редкие записи героических сказаний. Между тем они-то и позволяют перекинуть недостававший мост между средневековыми записями и научно зафиксированной устной традицией⁵.

А.В. Позднеев, изучая метр и ритм Задонщины, пришел к заключению, что она относится к кондакарной системе и имеет тенденцию к введению стихов с одинаковым числом ударений (Позднеев 1965: 18-19). Этот вывод оказывается приложим и к тем фрагментам Повести о Мамаевом побоище, которые И.И. Срезневский считал одного происхождения с Задонщиной. Мнение, что рукописная Задонщина восходит к записи устного текста, ныне разделяет в принципе большинство исследователей, пишущих об этом памятнике (см. например: Соловьев 1958: 188-189; Лурье 1961: 164-165; Позднеев 1965: 18; Зимин 1966: 53-54)⁶. Текстуальные совпадения отдельных фрагментов Повести о Мамаевом побоище с Задонщиной довольно многочисленны. Л.А. Дмитриев справедливо полагал, что эти фрагменты в повести – «не выписки из письменного текста Задонщины»: автор повести, как видно, знал этот текст «наизусть» и вставлял из него по временам «либо целые отрывки, не подвергая их изменению или переработке, либо отдельные фразы и слова из различных мест, объединяя их в собственные поэтические картины» (Повести 1959: 444).

Стилистически вставки из Задонщины достаточно резко отличаются от тех частей повести, которые не восходят, очевидно, к записям устных героических сказаний. Вот пример такой вставки в контексте. «Учрежено войско их: князь Федор Семенович, князь Семен Михайлович, князь Александр Кемский, князь Глеб Каргомьский и Андомския князи; приидоша же Ярославские князи со всеми силами: князь Андрей Ярославский, князь Лев Сурупский и инии многи. – Уже бо, братья, не стук стучит и не гром гремит, стучит сильная рать великого князя Дмитрея Ивановича в славном граде Москве, а гремят русские сынове злачеными доспехи. – Князь же великий Дмитрей Иванович поим с собою брата своего князя Владимира Андреевича и все князи русские православныя и еде к живоначальной Троице, ко отцу своему духовному преподобному старцу Сергию, благословение получитьи от тоя обители святыя» (Государственный Исторический музей (Москва), Отдел рукописей, собрание Уварова, № 802, л. 175).

Но есть и немало примеров, когда ни по содержанию, ни по форме отрывки, сходные с Задонщиной, не выделяются из контекста повести. Это те случаи, когда сам контекст оказывается большой вставкой из устного сказания. В подобного рода пассажах только путем тексту-

5 Оппоненты, присуждая автору за его исследование ученую степень доктора филологических наук, справедливо оспорили, однако, отнесение диссертантом изученных им произведений к жанру былин.

6 Д.С. Лихачев по поводу древнейшей рукописи «Задонщины» пишет, что «весь этот список представляет собой запись по памяти, сделанную Ефросином – любителем народных произведений» (Лихачев 1964: 475).

ального сличения можно выявить, что отдельные фразы и словосочетания имеют параллели в Задонщине. Приведем один из таких примеров. «Тогда же возвеша силни ветри по Бервице широте, воздвигошея велицы князи, а по них рускии сынове успешно грядут, аки медвяны чаши пити и стебле винны ясти. Но не медвяны чаши пити, не стебле винны ясти грядут: хотят укупити чести и славнаго имяни во веки земли Руской, великому князю Димитрею Ивановичю похвалу и многим государем. Дивно и грозно бо в то время слышати, а громко в варганы бьют, тихо с поволокою ратные трубы трубят, многогласно и часто коне ржут. Звенит слава по всей Руской земли. Велико вече бьют в великом Новеграде, стоят мужи новгородцы у святых Софеи премудрости божия, а ркучи между собою таковое слово: Уже нам, братие, на помощь не поспети к великому князю Димитрию; уже бо яко орли слетались со всей Руской земли, съехались дивные удалцы, храбрых своих пытати. Не стук стучит, не гром гремит, по зоре стучат и гремят руские удалцы. Князь Володимир Андреевич возится реку на Красном перевозе в Боровске» (Поведание 1838: 26-27).

Отрывок в идейно-художественном отношении однороден. С Задонщиной же он совпадает лишь в некоторых своих частях (Слово 1966: 535-556). И одновременно весь этот однородный текст – той же природы, что и другие поэтические отрывки Повести о Мамаевом побоище, параллелей в Задонщине не имеющие. По-видимому все это объясняется именно тем, что сама Задонщина (точнее – устный оригинал ее) относится к тем же героическим сказаниям устного происхождения, что она возникла на базе единой с ними художественной традиции.

Производя сопоставления, приходится, конечно, учитывать некоторое несовершенство средневековых текстов. Мы не знаем пока, до какой степени точно передают свои устные оригиналы списки с записей Сказания о Задонщине и многочисленные отрывки Повести о Мамаевом побоище, а также другие аналогичного рода древнерусские тексты, посвященные другим сюжетам, которые в настоящей статье не рассматриваются, но учитываются. Сама рукописная традиция должна была в той или иной степени деформировать первоначальный текст. Есть места, явно испорченные при переписке, есть и несомненные интерполяции самих писцов. Однако видно, вместе с тем, что копируя свои письменные оригиналы, писцы поправляли их на основании известных им устных вариантов того же Сказания о Задонщине и других сказаний подобного рода. Бытование записей в рукописной традиции, таким образом, как бы корректировалось традицией устной. Полная точность передачи устных оригиналов далеко не всегда присуща и тем записям XIX в., которые вошли в классические собрания. Если мы миримся с этим фактом даже в отношении, например, собрания А.Н. Афанасьева, то нет, конечно, причин считать недостаточную точность препятствием для фольклористического изучения, когда речь идет о записях XV, XVI или XVII вв. То обстоятельство, что в записях этого времени довольно ясно ощущается ритмическая структура

текста, свидетельствует, что дефекты этих записей в целом сравнительно невелики.

Попробуем коротко охарактеризовать то общее, что объединяет научные записи русских героических сказаний, сделанные в XIX в., и соответствующие средневековые тексты (при этом будем учитывать не только «Слово о полку Игореве» и сказания о Куликовской битве, но и другие сюжеты). Количество привлеченных записей, если иметь в виду полные тексты и значительные по протяженности фрагменты, составляет около семидесяти (из средневековых текстов в это число входят, разумеется, только те, которые отражают прямо или опосредованно использование самой устной традиции, а не являются лишь результатом дальнейшей филиации рукописных списков).

Героическое сказание повествует непосредственно о конкретных исторических фактах, сближаясь этим с историческим преданием и исторической песней. Сказанию свойственен конкретный историзм в отличие от условного историзма былины. Герои сказаний – это лица реально существовавшие и обычно достоверно называемые. Они действуют не в условном эпическом мире, а в исторической обстановке своей эпохи. Если, например, в былинах о разгроме татар действует чаще всего Илья Муромец, фольклорный образ которого сложился, очевидно, задолго до Куликовской битвы, то в посвященных ей героических сказаниях описываются деяния Дмитрия Донского, его брата Владимира Храброго и их реально существовавших сподвижников, имена которых засвидетельствованы независимыми от фольклорной традиции историческими документами. Может быть соотнесен в общих чертах с данными таких документов и сюжет. В противоположность историческому преданию, сказание имеет установку не столько на информирование о фактах, сколько на прославление подвигов хорошо известных персонажей. Это выражается и в отборе исходного материала, и в структуре повествования.

В период расцвета героических сказаний им была свойственна весьма разработанная поэтическая система. А.И. Никифоров убедительно показал на множестве примеров, что эти поэтические приемы имеют массу параллелей в других жанрах восточнославянского фольклора. Однако как целостная система они не встречаются ни в одном из них. Сами же параллели указывают, по-видимому, на то, что многие жанры устной поэзии не только влияли сами, но и испытывали на себе влияние высокоразвитой поэтики героических сказаний.

Лучшие образцы героических сказаний представляли собой произведения большой поэтической изощренности. Этот жанр требовал высокой профессиональной культуры. Произведения его должны были создаваться и исполняться мастерами, находившимися, если можно так выразиться, на самых верхних ступенях квалификации носителей устной художественной традиции.

По-видимому, в Древней Руси существовало явление, в каких-то отношениях аналогичное поэзии скальдов. Согласно заключению Д.М. Шарыпкина, рассматривавшего в данной связи специально «Слово о полку Игореве», «творчество Бояна в стадильно-типологиче-

ском отношении находится в сродстве с поэзией скальдов», о чем «можно судить по тексту “Слова”»; в самих же хвалебных песнях Бояна «скальдические приемы и образы составляли прочную стилистическую структуру» (Шарыпкин 1976: 16, 22).

Поэзия скальдов, как известно, давала пример того, что устная традиция в средние века могла достигать даже более высокой степени разработки поэтического мастерства, чем современная ей письменная литература этого же народа (ср.: Стеблин-Каменский 1958: 175-204). Отражения устных героических сказаний в древнерусской письменности дают материал для конкретных типологических сопоставлений с некоторыми особенностями творчества скальдов. Есть основания думать, что героические сказания имели ряд разновидностей, которые могут быть выявлены при более детальном изучении текстов, сохраненных в средневековой русской письменности. Было бы, вероятно, преувеличением полагать, что на Руси существовало нечто тождественное скальдической поэзии (по крайней мере подтверждающих это русских текстов нет). Но, по-видимому, существовал сопоставимый с ней в целом ряде особенностей тип устной художественной культуры. Существовала поэзия, по-своему отразившая тот же этап на пути развития художественного сознания, который был отражен и творчеством скальдов.

Естественно, что поэзия подобного рода с изменением породивших ее исторических условий должна была постепенно угаснуть. Однако уход из живого устного репертуара героических сказаний был обусловлен, по-видимому, не только историческими переменами и постепенным исчезновением той социальной среды, потребности которой обслуживал этот жанр в первую очередь. Поскольку сюжет героического сказания должен был следовать контурам своей фактической основы, композиционные возможности были сравнительно невелики. Занимательность повествования неизбежно должна была отступать на задний план. Эпическая гиперболизация, столь органичная в былинах и также способствовавшая интересу к ним, мало свойственна героическому сказанию и обнаруживается более всего в самых поздних вариантах, испытавших на себе влияние былинной поэтики. Собственная же поэтика сказаний, в силу своей изоциренности, далеко не в каждой аудитории могла быть полностью оценена и далеко не каждым исполнителем могла быть полностью передана. Сложности художественной системы героического сказания сопутствовала ограниченность таких его внутренних возможностей, которые обеспечивали бы сохранность произведения в устном репертуаре после утраты им исторической актуальности. Этим, очевидно, во многом объясняется относительная недолговечность произведений данного жанра. Героические сказания постепенно уступили свое место историческим песням с их менее сложными изобразительными средствами, более свободной композицией и легче фиксируемой в памяти песенной формой.

Подъем национального самосознания, вызванный во всех слоях русского общества победой на Куликовом поле, породил последнюю, очевидно, волну героиче-

ских сказаний, многочисленные следы которой дошли до нас в виде записей и реминисценций в литературе XV-XVII вв. Последние же отголоски этих сказаний были засвидетельствованы отдельными записями, которые удалось еще сделать некоторым собирателям XIX в.⁷

Но даже лучшие поздние записи, несмотря на все их достоинства, свидетельствуют уже о разрушении жанра. Примером этого является превосходный в некоторых отношениях текст, записанный А. Харитоновым. Хотя В.Я. Пропп не без оснований заметил, комментируя эту запись, что она имеет много общего с Задонщиной (Афанасьев 1957: 415), можно заметить явный отход от ее поэтической системы, явную тенденцию к сближению с былинами при одновременном опрощении художественной структуры и значительном разрушении ритма. В ритмическом отношении более стройным выглядит алтайский текст о Мамаевом побоище, но он в отношении содержания по существу представляет собой уже контаминацию с былиной, что и позволило ряду исследователей считать данный текст особой версией былины.

Тенденция героических сказаний к контаминированию с былинами приводила и к возникновению новых былинных сюжетов (подробнее см.: Азбелев 1971). Генетическая связь героических сказаний прослеживается и с историческими преданиями, и с исторической песней. Так, песня о Куликовской битве, записанная в Боснии в конце XIX в., несомненно связана с героическим сказанием, которое записал А. Харитонов, с соответствующими фольклорными фрагментами Повести о Мамаевом побоище, и имеет довольно ясные параллели с Задонщиной (подробно см.: Азбелев 1982: 102-112).

Существенно, что не оказывается непреходимой грани между «условным» историзмом былин и конкретным историзмом таких жанров как героическое сказание, историческая песня и историческое предание. Очевидно правы те исследователи, которые отказываются усматривать в былинах непосредственную реакцию на исторические события. Но, по-видимому, следует более полно учитывать то обстоятельство, что героическое сказание и историческое предание могло являться своеобразным посредствующим звеном между былиной и историческим фактом.

Устные исторические источники подразделяются, как известно, на разновидности, которые соответствуют в основном традиционным жанрам фольклора. Если говорить о русском материале, то это, главным образом, исторические предания, исторические песни и былины. Но помимо названных, широко известных источников, были некогда распространены и иные. Остатки их представляют порой существенный интерес не только

7 Большинство записей представляют собой уже не героические сказания, а либо обычные «местные предания», либо короткие общего характера припоминания, содержащие и элемент гиперболизации. Но поскольку в ряде случаев очевидно, что перед нами не собственно запись, а скорее сокращенный пересказ услышанного собирателем, трудно бывает судить с уверенностью о жанровых особенностях устного оригинала. См. например: Покровский 1823: 258-261; Русские предания. 1: № 28; Русские предания. 2: № 3, 18, 23, 35; Пекарский 1864. Приложение № 2: 43; Розанов 1875: № 9; Мансуров 1928: № 49; 1930: № 256; 1930а: № 310; 1938: № 452; Луцкий 1941: 177-178.

для филологов, но и для историков. Своего рода посредствующим звеном между песенными и прозаическими видами исторического эпоса являлись героические сказания. В качестве особого явления русского фольклора они начали изучаться сравнительно недавно (хотя исследование некоторых из этих сказаний началось полтора столетия назад). Причина в том, что произведения этого жанра успели почти полностью уйти из живого репертуара ко времени, когда началось научное собирание устной поэзии. Поэтому почти все объекты конкретного изучения – и в их числе наиболее совершенные образцы – представлены не записями ученых, а небольшой частью текстов, дошедших в средневековых рукописях.

Академик И.И. Срезневский – один из наиболее выдающихся знатоков славянской устной поэзии и средневековой литературы, весьма разносторонний

и проницательный филолог, первым обратил внимание на то, что в своей основе тексты этого рода не являются плодами творчества древнерусских книжников, а отражают тогдашние записи устных произведений. Сопоставление средневековых записей и обработок с весьма редкими научными записями XIX в. позволило выставить тезис о принадлежности тех и других одному фольклорному жанру и охарактеризовать его (см. общую характеристику этого жанра: Азбелев 2007). Дальнейшее источниковедческое изучение русских героических сказаний имеет ряд аспектов, одним из которых является исследование изобразительных средств. Задача эта, конечно, не может быть выполнена в одной статье, но некоторые вопросы могут быть здесь поставлены и может быть предложен путь их конкретного исследования.

Среди имеющихся в нашем распоряжении текстов сказаний основную часть составляют фиксации устных произведений, объединенных общей темой, но сильно различающихся по времени записи. Тема их – Куликовская битва 1380 г. и ряд связанных с ней событий, а хронология записей (точнее – рукописей, отразивших записи) – с XV по XIX в. Указанные обстоятельства побуждают сосредоточить внимание прежде всего именно на этой группе текстов, так как произведения, отразившие иные события, дают гораздо менее богатый материал

по количеству фиксаций и по их хронологическому диапазону, а наиболее ранние тексты этих произведений больше удалены по времени от исходных фактов.

След, оставляемый историческими событиями в фольклоре, далеко не всегда пропорционален их значимости. Нередко факты, с точки зрения историка малозначительные, долгое время обильно питают творческую фантазию народа – и напротив, важные исторические свершения иногда оказываются почти неизвестными в устной традиции последующих столетий. Этот кажущийся парадокс отражает, очевидно, то обстоятельство, до какой степени сильно и широко затронул исторический факт умы его очевидцев, насколько устойчив оказался в дальнейшем непосредственный к нему интерес. Естественно, что в сознании современников происшедшего и их ближайших потомков наибольший

резонанс вызывают не все главные его исторические аспекты, а лишь те, которые непосредственно ими воспринимались.

Примером случая, о котором можно сказать, что богатство устной традиции отвечало исторической весомости отправного факта, может служить как раз цикл произведений, посвященных разгрому татарского нашествия, который обязан своим появлением прежде всего Куликовской битве 1380 г.

Героические сказания – одна из групп источников этого цикла, представленного, кроме того, былинами и отчасти преданиями. Изучение изобразительных средств самих сказаний в данном случае может производиться и в сопоставлении с тематически весьма сходными произведениями иных жанров. Но эти последние по времени своей фиксации не старше середины XVII в. (а в основном относятся к XIX и XX вв.), тогда как древнейшая запись героического сказания, посвященного Куликовской битве, находится в рукописи, датированной 70-и годами XV в. Это позволяет в какой-то мере проследить и эволюцию художественных приемов на протяжении пяти столетий. При несомненной общей стабильности традиционной поэтики русского фольклора хронологический отрезок такой протяженности представляется все же достаточным для эффективности наблюдений подобного рода.

ЛИТЕРАТУРА

Адрианова-Перетц 1960 - Адрианова-Перетц В.П. Рецензия на книгу: Повести о Куликовской битве. Издание подготовили М.Н. Тихомиров, В.Ф. Ржига, Л.А. Дмитриев. М.: Издательство АН СССР, 1959 // Известия Академии наук СССР. Отделение литературы и языка. 1960. Т. XIX. Вып. 2.

Азбелев 1968 - Азбелев С.Н. Куликовская битва в славянском фольклоре // Исторические связи в славянском фольклоре / Русский фольклор. Т. XI. М.; Л., 1968.

Азбелев 1971 - Азбелев С.Н. Былины об отражении татарского нашествия // Из истории народной поэзии / Русский фольклор. Т. XII. Л.: Наука, 1971.

Азбелев 1982 - Азбелев С.Н. Историзм былин и специфика фольклора. Л.: Наука, 1982.

Азбелев 2007 - Азбелев С.Н. Древнерусские героические сказания в международном контексте // Древняя Русь: Вопросы медиевистики. 2007. № 3.

Афанасьев 1957 - Народные русские сказки А.Н. Афанасьева. Подготовка текста и примечания В.Я. Проппа. Т. III. М.: Государственное издательство художественной литературы, 1957.

Барсов 1872 - Барсов Е.В. Петр Великий в народных преданиях Северного края // Беседа. 1872. Кн. 5. Отд. 1.

Былины 1960 - Былины в записях и пересказах XVII-XVIII веков / Издание подготовили А.М. Астахова, В.В. Митрофанова, М.О. Скрипиль. М.; Л.: Издательство АН СССР, 1960.

- Головенченко 1955 - Головенченко Ф.М. «Слово о полку Игореве»: Историко-литературный и библиографический очерк. М., 1955.
- Зимин 1966 - Зимин А.А. Две редакции «Задонщины» // Труды Московского Государственного историко-архивного института. Т. 24. Вып. 2. М., 1966.
- Лихачев 1964 - Лихачев Д.С. О названии «Задонщина» // Исследования по отечественному источниковедению. Сборник статей, посвященных 75-летию С.Н. Валка. М.; Л., 1964.
- Лурье 1961 - Лурье Я.С. Литературная и культурно-просветительная деятельность Ефросина в конце XV в. // Труды Отдела древнерусской литературы. Т. XVII. М.; Л., 1961.
- Луцкий 1941 - Луцкий Е.А. Куликово поле. Ученые записки Московского городского педагогического института. Т. II. Кафедра истории СССР. Вып. I. М., 1941.
- Малышев 1956 - Малышев В.И. Повесть о Сухане. Из истории русской повести XVII века. М.; Л.: Издательство АН СССР, 1956.
- Мансуров 1928 - Мансуров А.А. Описание рукописей Этнологического архива Общества исследователей Рязанского края. Вып. 1. Рязань, 1928.
- Мансуров 1930 - Мансуров А.А. Описание рукописей Этнологического архива Общества исследователей Рязанского края. Вып. 3. Рязань, 1930.
- Мансуров 1930а - Мансуров А.А. Описание рукописей Этнологического архива Общества исследователей Рязанского края. Вып. 4. Рязань, 1930.
- Мансуров 1938 - Мансуров А.А. Описание рукописей Этнологического архива Общества исследователей Рязанского края. Вып. 5. Рязань, 1938.
- Миллер 1887 - Миллер О.Ф. История русской литературы. СПб., 1887.
- Назаров 1858 - Назаров И. Сказания о Мамаевом побоище // Журнал Министерства народного просвещения. 1858. Ч. 99. № 7-8.
- Никифоров 1940 - Никифоров А.И. «Слово о полку Игореве» – былина XII века. Л., 1940 (машинопись) / Рукописный отдел Института русской литературы (Пушкинский дом) АН СССР (Ленинград). Разряд V. Коллекция 120. Папки 1-4.
- Никифоров 1940а - Никифоров А.И. Проблема ритмики «Слова о полку Игореве» // Ученые записки Ленинградского государственного педагогического института имени М.Н. Покровского. Т. 4. Л., 1940.
- Никифоров 1978 - Никифоров А.И. Фольклор и «Слово о погибели Рускыя земли» (Публикация С.Н. Азбелева) // Из истории русской фольклористики. Л., 1978.
- Никифоров 1981 - Никифоров А.И. О фольклорном репертуаре XII-XVIII вв.: На материале «Слова о полку Игореве», «Задонщины», «Повести о разорении Рязани», Псковской летописи, Азовских повестей и других памятников (Публикация С.Н. Азбелева) // Из истории русской советской фольклористики. Л., 1981.
- Пекарский 1864 - Пекарский П. «Слово о полку Игореве» по списку, найденному между бумагами императрицы Екатерины II // Записки императорской Академии наук. Т. V. СПб., 1864.
- Песни 1868 - Песни, собранные П.В. Киреевским. Вып. VII. М., 1868.
- Поведание 1838 - Поведание и сказание о побоище великого князя Дмитрия Ивановича Донского. Издание И. Снегирева // Русский исторический сборник. Т. III. Кн. 1. М., 1838.
- Повести 1959 - Повести о Куликовской битве. Издание подготовили М.Н. Тихомиров, В.Ф. Ржига, Л.А. Дмитриев. М.: Издательство АН СССР, 1959.
- Позднеев 1965 - Позднеев А.В. Стихосложение древней русской поэзии // Scando-Slavica. Т. XI. Copenhagen, 1965.
- Покровский 1823 - Покровский Ф. Димитрий Иоанович Донской, великий князь московский. Тула, 1823.
- Полевой 1864 - Полевой П. Опыт сравнительного обозрения древнейших памятников народной словесности германской и славянской. Ч. 1. СПб., 1864.
- Пропп 1957 - Пропп В.Я. Рецензия на книгу: Малышев В.И. Повесть о Сухане. Из истории русской повести XVII века. М.; Л., 1956 // Русский фольклор. Материалы и исследования. Т. II. М.; Л.: Издательство АН СССР, 1957.
- Пропп 1959 - Пропп В.Я. Русский героический эпос. Издание второе, исправленное. М.: Государственное издательство художественной литературы, 1959.
- Пыпин 1902 - Пыпин А.Н. История русской литературы. Издание второе, пересмотренное и дополненное. Т. I. СПб., 1902.
- Ржига 1959 - Ржига В.Ф. Слово Софония-рязанца о Куликовской битве (Задонщина) как литературный памятник 80-х годов XIV в. // Повести о Куликовской битве. Издание подготовили М.Н. Тихомиров, В.Ф. Ржига, Л.А. Дмитриев. М.: Издательство АН СССР, 1959.
- Рожнецкий 1914 - Рожнецкий С. Ответ г. Б. Соколову // Известия Отделения русского языка и словесности императорской Академии наук. Т. XIX. Кн. 1. СПб., 1914.
- Розанов 1875 - Розанов Я.Я. Местные предания о Куликовской битве // Университетские известия. Киев, 1875. № 9.
- Русский 1891 - Русский Н.В. Сведения о рукописях, содержащих в себе хождение в Святую землю русского игумена Даниила в начале XII в. // Чтения в Обществе истории и древностей при Московском университете. 1891. Кн. 3. Отд. 2. Русские предания. 1 - Русские предания. Кн. 1 / Издатель М.Н. Макаров. М., 1823.
- Русские предания. 2 - Русские предания. Кн. 2 / Издатель М.Н. Макаров. М., 1838.
- Седельников 1929 - Седельников А.Д. Литературная история повести о Дракуле // Известия по русскому языку и словесности. Т. 2. Л., 1929.
- Слово 1966 - «Слово о полку Игореве» и памятники Куликовского цикла. М.; Л.: Наука, 1966.
- Соколов 1912 - Соколов Б. Непра-река в русском эпосе // Известия Отделения русского языка и словесности императорской Академии наук. Т. XVII. Кн. 3. СПб., 1912.

- Соловьев 1958 - Соловьев А.В. Автор «Задонщины» и его политические идеи // Труды Отдела древнерусской литературы. Т. XIV. М.; Л., 1958.
- Срезневский 1858 - Срезневский И.И. Задонщина великого князя господина Дмитрия Ивановича и брата его Володимера Андреевича // Известия императорской Академии наук по Отделению русского языка и словесности. Т. VI. Вып. 5. СПб., 1858.
- Срезневский 1858а - Срезневский И.И. Несколько дополнительных замечаний к Слову о Задонщине // Известия императорской Академии наук по Отделению русского языка и словесности. Т. VII. СПб., 1858.
- Стеблин-Каменский 1958 - Стеблин-Каменский М.И. Происхождение поэзии скальдов // Скандинавский сборник. Вып. III. Таллин, 1958.
- Хрущов 1878 - Хрущов И.П. О памятниках, прославивших Куликовскую битву // Труды третьего археологического съезда в России. Т. II. Киев, 1878.
- Шамбинаго 1909 - Шамбинаго С.К. Исторические переживания в старинах о Сухане // Сборник статей, посвященных В.О. Ключевскому. Ч. 2. М., 1909.
- Шарыпкин 1976 - Шарыпкин Д.М. Боян в «Слове о полку Игореве» и поэзия скальдов // Труды Отдела древнерусской литературы. Т. XXXI. Л., 1976.
- Шахматов 1915 - Шахматов А.А. Федор Евгеньевич Корш // Известия Императорской Академии наук. Серия VI. Т. IX. № 5. Пг., 1915.
- Шибает 2005 - Шибает М.А. Загадки биографии инока Ефросина – книжника Кирилло-Белозерского монастыря второй половины XV в. // История и культура: Актуальные проблемы. СПб., 2005.
- Azbelev 2011 - Azbelev S.N. The Song of Igor and its Medieval Context in Russian Oral Poetry // Medieval Oral Literature / Edited by Karl Reichl. Berlin; Boston: Walter de Gruyter & Co. KG, 2011. S. 485-498.
- Jagic 1876 - Jagic V. Gradja za slovinsku narodnu poeziju // Rad Jugoslavenske Akademije znanosti i umjetnosti. Knj. 37. Zagreb, 1876.
- Sydow 1948 - Von Sydow C.W. Kategorien der Prosa-Volksdichtung // Von Sydow C.W. Selected Papers on Folklore. Copenhagen, 1948.

REFERENCES

- Adrianova-Peretc 1960 - Adrianova-Peretc V.P. Recenziya na knigu: Povesti o Kulikovskoj bitve. Izdanie podgotovili M.N. Tihomirov, V.F. Rzhiga, L.A. Dmitriev. M.: Izdatel'stvo AN SSSR, 1959 [Book review: Stories about the Battle of Kulikovo. The publication was prepared by M.N. Tihomirov, V.F. Rzhiga, L.A. Dmitriev. Moscow: Publishing House of the USSR Academy of Sciences, 1959], in: Izvestiya Akademii nauk SSSR. Otdelenie literatury i yazyka [Proceedings of the USSR Academy of Sciences. Department of Literature and Language], 1960, Vol. XIX, № 2 [in Russian].
- Afanas'ev 1957 - Narodnye russkie skazki A.N. Afanas'eva. Podgotovka teksta i primechaniya V.YA. Proppa [Folk Russian fairy tales by A.N. Afanasyev. Preparation of the text and notes by V.Y. Propp], Vol. III, Moscow, Gosudarstvennoe izdatel'stvo hudozhestvennoj literatury Publ., 1957 [in Russian].
- Azbelev 1968 - Azbelev S.N. Kulikovskaya bitva v slavyanskom fol'klоре [The Battle of Kulikovo in Slavic folklore], in: Istoricheskie svyazi v slavyanskom fol'klоре / Russkij fol'klор [Historical connections in Slavic Folklore / Russian Folklore], Vol. XI, Moscow; Leningrad, 1968 [in Russian].
- Azbelev 1971 - Azbelev S.N. Byliny ob otrazhenii tatarskogo nashestviya [Epics about the reflection of the Tatar invasion], in: Iz istorii narodnoj poezii / Russkij fol'klор [From the History of folk Poetry / Russian Folklore], Vol. XII, Leningrad, Nauka Publ., 1971 [in Russian].
- Azbelev 1982 - Azbelev S.N. Istorizm bylin i specifika fol'klора [Historicism of epics and the specifics of folklore], Leningrad, Nauka Publ., 1982.
- Azbelev 2007 - Azbelev S.N. Drevnerusskie geroicheskie skazaniya v mezhdunarodnom kontekste [Ancient Russian heroic tales in an international context], in: Drevnyaya Rus': Voprosy medievistiki [Ancient Russia: Issues of Medieval Studies], 2007, № 3 [in Russian].
- Azbelev 2011 - Azbelev S.N. The Song of Igor and its Medieval Context in Russian Oral Poetry, in: Medieval Oral Literature / Edited by Karl Reichl, Berlin; Boston, Walter de Gruyter & Co. KG Publ., 2011, pp. 485-498 [in English].
- Barsov 1872 - Barsov E.V. Petr Velikij v narodnyh predaniyah Severnogo kraya [Peter the Great in the folk legends of the Northern Region], in: Beseda, 1872, Vol. 5, № 1 [in Russian].
- Byliny 1960 - Byliny v zapisyah i pereskazah XVII-XVIII vekov / Izdanie podgotovili A.M. Astakhova, V.V. Mitrofanova, M.O. Skripil' [Epics in records and retellings of the XVII-XVIII centuries / The edition was prepared by A.M. Astakhova, V.V. Mitrofanova, M.O. Skripil'], Moscow; Leningrad, Izdatel'stvo AN SSSR Publ., 1960 [in Russian].
- Golovenchenko 1955 - Golovenchenko F.M. «Slovo o polku Igoreve»: Istoriko-literaturnyj i bibliograficheskij ocherk ["The Word about Igor's Regiment": Historical, literary and bibliographic essay], Moscow, 1955 [in Russian].
- Hrushchov 1878 - Hrushchov I.P. O pamyatnikah, proslavivshih Kulikovskuyu bitvu [About the monuments that glorified the Battle of Kulikovo], in: Trudy tret'ego arheologicheskogo s'ezda v Rossii [Proceedings of the Third Archaeological Congress in Russia], Vol. II, Kiev, 1878 [in Russian].
- Jagic 1876 - Jagic V. Gradja za slovinsku narodnu poeziju [The history of Slavs folk poetry], in: Rad Jugoslavenske Akademije znanosti i umjetnosti [The Yugoslav Academy of Sciences and arts], Knj. 37, Zagreb, 1876 [in Croatian].
- Lihachev 1964 - Lihachev D.S. O nazvanii «Zadonshchina» [About the name "Zadonshchina"], in: Issledovaniya po otechestvennomu istochnikovedeniyu. Sbornik statej, posvyashchennyh 75-letiyu S.N. Valka [Research on domestic source studies. Collection of articles dedicated to the 75th anniversary of S.N. Valk], Moscow; Leningrad, 1964 [in Russian].
- Luckij 1941 - Luckij E.A. Kulikovo pole. Uchenye zapiski Moskovskogo gorodskogo pedagogicheskogo instituta. T. II. Kafedra istorii SSSR [Kulikovo field. Scientific notes of the Moscow City Pedagogical Institute. Volume II. Department of History of the USSR], Vol. I, Moscow, 1941 [in Russian].

- Lur'e 1961** - Lur'e YA.S. Literaturnaya i kul'turno-prosvetitel'naya deyatel'nost' Efrosina v konce XV v. [Literary and cultural-educational activity of Efrosin at the end of the XV century], in: Trudy Otdela drevnerusskoj literatury [Proceedings of the Department of Ancient Russian Literature], Vol. XVII, Moscow; Leningrad, 1961 [in Russian].
- Malyshev 1956** - Malyshev V.I. Povest' o Suhane. Iz istorii russkoj povesti XVII veka [The story of Suhan. From the history of the Russian story of the XVII century], Moscow; Leningrad, Izdatel'stvo AN SSSR Publ., 1956 [in Russian].
- Mansurov 1928** - Mansurov A.A. Opisanie rukopisej Etnologicheskogo arhiva Obshchestva issledovatelej Ryazanskogo kraja [Description of the manuscripts of the Ethnological Archive of the Society of Researchers of the Ryazan Region], Vol. 1, Ryazan, 1928 [in Russian].
- Mansurov 1930** - Mansurov A.A. Opisanie rukopisej Etnologicheskogo arhiva Obshchestva issledovatelej Ryazanskogo kraja [Description of the manuscripts of the Ethnological Archive of the Society of Researchers of the Ryazan Region], Vol. 3, Ryazan, 1930 [in Russian].
- Mansurov 1930a** - Mansurov A.A. Opisanie rukopisej Etnologicheskogo arhiva Obshchestva issledovatelej Ryazanskogo kraja [Description of the manuscripts of the Ethnological Archive of the Society of Researchers of the Ryazan Region], Vol. 4, Ryazan, 1930 [in Russian].
- Mansurov 1938** - Mansurov A.A. Opisanie rukopisej Etnologicheskogo arhiva Obshchestva issledovatelej Ryazanskogo kraja [Description of the manuscripts of the Ethnological Archive of the Society of Researchers of the Ryazan Region], Vol. 5, Ryazan, 1938 [in Russian].
- Miller 1887** - Miller O.F. Istoriya russkoj literatury [History of Russian Literature], Saint-Petersburg, 1887 [in Russian].
- Nazarov 1858** - Nazarov I. Skazaniya o Mamaevom poboishche [Tales of the Mamayev Massacre], in: Zhurnal Ministerstva narodnogo prosveshcheniya [Journal of the Ministry of Public Education], 1858, Vol. 99, № 7-8 [in Russian].
- Nikiforov 1940** - Nikiforov A.I. «Slovo o polku Igoreve» – bylina XII veka. Leningrad, 1940 (mashinopis') / Rukopisnyj otdel Instituta russkoj literatury (Pushkinskij dom) AN SSSR (Leningrad). Razryad V. Kollekcija 120. Papki 1-4 [The Word about Igor's regiment" – epic of the XII century. L., 1940 (typescript) / Manuscript Department of the Institute of Russian Literature (Pushkin House) of the USSR Academy of Sciences (Leningrad). Category V. Collection 120. Folders 1-4] [in Russian].
- Nikiforov 1940a** - Nikiforov A.I. Problema ritmiki «Slova o polku Igoreve» [The problem of rhythm "Words about Igor's regiment"], in: Uchenye zapiski Leningradskogo gosudarstvennogo pedagogicheskogo instituta imeni M.N. Pokrovskogo [Scientific notes of the Leningrad State Pedagogical Institute named after M.N. Pokrovsky], Vol. 4, Leningrad, 1940 [in Russian].
- Nikiforov 1978** - Nikiforov A.I. Fol'klor i «Slovo o pogibeli Ruskyya zemli» (Publikaciya S.N. Azbeleva) [Folklore and "The Word about the Destruction of the Russian Land" (S.N. Azbelev's publication)], in: Iz istorii russkoj fol'kloristiki [From the history of Russian folklore], Leningrad, 1978 [in Russian].
- Nikiforov 1981** - Nikiforov A.I. O fol'klornom repertuare XII-XVIII vv.: Na materiale «Slova o polku Igoreve», «Zadonshchiny», «Povesti o razorenii Ryazani», Pskovskoj letopisi, Azovskih povestej i drugih pamyatnikov (Publikaciya S.N. Azbeleva) [About the folklore repertoire of the XII-XVIII centuries: Based on the material of "Words about Igor's regiment", "Zadonshchina", "The Tale of the Ruin of Ryazan", the Pskov Chronicle, the Azov stories and other monuments (Published by S.N. Azbelev)], in: Iz istorii russkoj sovetskoj fol'kloristiki [From the history of Russian Soviet folklore], Leningrad, 1981 [in Russian].
- Pekarskij 1864** - Pekarskij P. «Slovo o polku Igoreve» po spisku, najdenomu mezhdum bumagami imperatricy Ekateriny II ["The Word about Igor's regiment" according to the list found between the papers of Empress Catherine II], in: Zapiski imperatorskoj Akademii nauk [Notes of the Imperial Academy of Sciences], Vol. V, Saint-Petersburg, 1864 [in Russian].
- Pesni 1868** - Pesni, sobrannye P.V. Kireevskim [Songs collected by P.V. Kireevsky], Vol. VII, Moscow, 1868 [in Russian].
- Pokrovskij 1823** - Pokrovskij F. Dimitrij Ioanovich Donskoj, velikij knyaz' moskovskij [Pokrovsky F. Dimitri Ioanovich Donskoy, Grand Duke of Moscow], Tula, 1823 [in Russian].
- Polevoj 1864** - Polevoj P. Opyt sravnitel'nogo obozreniya drevnejshih pamyatnikov narodnoj slovesnosti germanskoj i slavyanskoj [The experience of comparative review of the oldest monuments of German and Slavic folk literature], Vol. 1, Saint-Petersburg, 1864 [in Russian].
- Povedanie 1838** - Povedanie i skazanie o poboishche velikogo knyazya Dmitriya Ivanovicha Donskogo. Izdanie I. Snegireva [The conduct and legend of the massacre of Grand Duke Dmitry Ivanovich Donskoy. Edition by I. Snegirev], in: Russkij istoricheskij sbornik [Russian historical collection], Vol. III, Book 1, Moscow, 1838 [in Russian].
- Povesti 1959** - Povesti o Kulikovskoj bitve. Izdanie podgotovili M.N. Tihomirov, V.F. Rzhiga, L.A. Dmitriev [The story of the Battle of Kulikovo. The publication was prepared by M.N. Tihomirov, V.F. Rzhiga, L.A. Dmitriev], Moscow, Izdatel'stvo AN SSSR Publ., 1959 [in Russian].
- Pozdneev 1965** - Pozdneev A.V. Stihoslozhenie drevnej russkoj poezii [The versification of ancient Russian poetry], in: Scando-Slavica, Vol. XI, Copenhagen, 1965 [in Russian].
- Propp 1957** - Propp V.YA. Recenziya na knigu: Malyshev V.I. Povest' o Suhane. Iz istorii russkoj povesti XVII veka. Moscow; Leningrad, 1956 [Book review: Malyshev V.I. The Story of Suhan. From the history of the Russian story of the XVII century. Moscow; Leningrad, 1956], in: Russkij fol'klor. Materialy i issledovaniya [Russian folklore. Materials and research], Vol. II, Moscow; Leningrad, Izdatel'stvo AN SSSR Publ., 1957 [in Russian].
- Propp 1959** - Propp V.YA. Russkij geroicheskij epos. Izdanie vtoroe, ispravlennoe [Russian heroic epic. Second edition, revised], Moscow, Gosudarstvennoe izdatel'stvo hudozhestvennoj literatury, 1959 [in Russian].
- Pypin 1902** - Pypin A.N. Istoriya russkoj literatury. Izdanie vtoroe, peresmotrennoe i dopolnennoe [The history of Russian literature. Second edition, revised and supplemented], Vol. I, Saint-Petersburg, 1902 [in Russian].
- Roazanov 1875** - Roazanov YA.YA. Mestnye predaniya o Kulikovskoj bitve [Local legends about the Battle of Kulikovo], in: Universitetskie izvestiya [University News], Kiev, 1875, № 9 [in Russian].
- Rozhneckij 1914** - Rozhneckij S. Otvet g. B. Sokolovu [Answer to B. Sokolov], in: Izvestiya Otdeleniya russkogo yazyka i slovesnosti imperatorskoj Akademii nauk [Proceedings of the Department of Russian Language and Literature of the Imperial Academy of Sciences], Vol. XIX, Book 1, Saint-Petersburg, 1914.
- Russkie predaniya. 1** - Russkie predaniya. Kn. 1 / Izdatel' M.N. Makarov [Russian legends. Book 1 / Publisher M.N. Makarov], Moscow, 1823 [in Russian].

- Russkie predaniya. 2 - Russkie predaniya.** Kn. 2 / Izdatel' M.N. Makarov [Russian legends. Book 2 / Publisher M.N. Makarov], Moscow, 1838 [in Russian].
- Ruzskij 1891 - Ruzskij N.V.** Svedeniya o rukopisyah, soderzhashchih v sebe hozhdenie v Svyatuyu zemlyu russkogo igumena Daniila v nachale XII v. [Information about the manuscripts containing the visit to the Holy Land of the Russian Abbot Daniel at the beginning of the XII century], in: CHteniya v Obshchestve istorii i drevnostej pri Moskovskom universitete [Readings at the Society of History and Antiquities at Moscow University], 1891, Vol. 3, № 2 [in Russian].
- Rzhiga 1959 - Rzhiga V.F.** Slovo Sofoniya-ryazanca o Kulikovskoj bitve (Zadonshchina) kak literaturnyj pamyatnik 80-h godov XIV v. [The word of St. Sophia of Ryazan about the Battle of Kulikovo (Zadonshchina) as a literary monument of the 80s of the XIV century], in: Povesti o Kulikovskoj bitve. Izdanie podgotovili M.N. Tihomirov, V.F. Rzhiga, L.A. Dmitriev [The story of the Battle of Kulikovo. The publication was prepared by M.N. Tihomirov, V.F. Rzhiga, L.A. Dmitriev], Moscow, Izdatel'stvo AN SSSR Publ., 1959 [in Russian].
- Sedel'nikov 1929 - Sedel'nikov A.D.** Literaturnaya istoriya povesti o Drakule [Literary history of the story of Dracula], in: Izvestiya po russkomu yazyku i slovesnosti [News on the Russian language and literature], Vol. 2, Leningrad, 1929 [in Russian].
- SHahmatov 1915 - SHahmatov A.A.** Fedor Evgen'evich Korsh [Fedor Evgenievich Korsh], in: Izvestiya Imperatorskoj Akademii nauk [Proceedings of the Imperial Academy of Sciences], Seriya VI, Vol. IX, № 5, Petrograd, 1915 [in Russian].
- SHambinago 1909 - SHambinago S.K.** Istoricheskie perezhivaniya v starinah o Suhane [Historical experiences in the old days about Sukhan], in: Sbornik statej, posvyashchennyh V.O. Klyuchevskomu [Collection of articles dedicated to V.O. Klyuchevsky], Vol. 2, Moscow, 1909 [in Russian].
- SHarypkin 1976 - SHarypkin D.M.** Boyan v «Slove o polku Igoreve» i poeziya skal'dov [Boyan in "The Word about Igor's Regiment" and the poetry of the Skalds], in: Trudy Otdela drevnerusskoj literatury [Proceedings of the Department of Ancient Russian Literature], Vol. XXXI, Leningrad, 1976 [in Russian].
- SHibaev 2005 - SHibaev M.A.** Zagadki biografii inoka Efrosina – knizhnika Kirillo-Belozerskogo monastyrya vtoroj poloviny XV v. [Riddles of the biography of Monk Efrosin, the scribe of the Kirillo–Belozersky Monastery of the second half of the XV century], in: Istoriya i kul'tura: Aktual'nye problemy [History and culture: Current problems], Saint-Petersburg, 2005 [in Russian].
- Slovo 1966 - «Slovo o polku Igoreve» i pamyatniki Kulikovskogo cikla** ["The Word about Igor's regiment" and monuments of the Kulikovo cycle], Moscow; Leningrad, Nauka Publ., 1966 [in Russian].
- Sokolov 1912 - Sokolov B.** Nepra-reka v russkom epose [Nepra-river in the Russian epic], in: Izvestiya Otdeleniya russkogo yazyka i slovesnosti imperatorskoj Akademii nauk [Proceedings of the Department of Russian Language and Literature of the Imperial Academy of Sciences], Vol. XVII, Book 3, Saint-Petersburg, 1912 [in Russian].
- Solov'ev 1958 - Solov'ev A.V.** Avtor «Zadonshchiny» i ego politicheskie idei [The author of "Zadonshchina" and his political ideas], in: Trudy Otdela drevnerusskoj literatury [Proceedings of the Department of Ancient Russian Literature], Vol. XIV, Moscow; Leningrad, 1958 [in Russian].
- Sreznevskij 1858 - Sreznevskij I.I.** Zadonshchina velikogo knyazyza gospodina Dmitriya Ivanovicha i brata ego Volodimera Ondreevicha [The Zadonshchina of the Grand Duke Mr. Dmitry Ivanovich and his brother Volodimer Ondreevich], in: Izvestiya imperatorskoj Akademii nauk po Otdeleniyu russkogo yazyka i slovesnosti [Proceedings of the Imperial Academy of Sciences on the Department of Russian Language and Literature], Vol. VI, № 5, Saint-Petersburg, 1858 [in Russian].
- Sreznevskij 1858a - Sreznevskij I.I.** Neskol'ko dopolnitel'nyh zamechanij k Slovu o Zadonshchine [A few additional comments on the Word about Zadonshchina], in: Izvestiya imperatorskoj Akademii nauk po Otdeleniyu russkogo yazyka i slovesnosti [Proceedings of the Imperial Academy of Sciences on the Department of Russian Language and Literature], Vol. VII, Saint-Petersburg, 1858 [in Russian].
- Steblin-Kamenskij 1958 - Steblin-Kamenskij M.I.** Proiskhozhdenie poezii skal'dov [The origin of the poetry of the Skalds], in: Skandinavskij sbornik [Scandinavian Collection], Vol. III, Tallin, 1958 [in Russian].
- Sydow 1948 - Von Sydow C.W.** Kategorien der Prosa-Volksdichtung [Categories of prose-folk poetry], in: Von Sydow C.W. Selekted Papers on Folklore, Copenhagen, 1948 [in German].
- Zimin 1966 - Zimin A.A.** Dve redakcii «Zadonshchiny» [Two editions of "Zadonshchina"], in: Trudy Moskovskogo Gosudarstvennogo istoriko-arhivnogo instituta [Proceedings of the Moscow State Historical and Archival Institute], Vol. 24, № 2, Moscow, 1966 [in Russian].

Азбелев Сергей Николаевич

– Доктор филологических наук, ведущий научный сотрудник Института русской литературы (Пушкинского Дома) РАН, профессор кафедры отечественной истории Новгородского государственного университета имени Ярослава Мудрого.

Sergey Azbelev

– Doctor of Philological Sciences, Professor of Russian History at the Yaroslav-the-Wise Novgorod State University, Senior Research Scientist at the Institute of Russian Literature (The Pushkin House) of the Russian Academy of Sciences.

mail@histformat.com

ЯМНИКИ И ПРОЧЕЕ СТЕПНОЕ НАСЕЛЕНИЕ БРОНЗОВОГО ВЕКА ГЛАЗАМИ ДВУХ АРХЕОЛОГОВ И ПОПУЛЯЦИОННОГО ГЕНЕТИКА: КОММЕНТАРИИ СО СТОРОНЫ ДНК-ГЕНЕАЛОГИИ

А.А. Клёсов

Академия ДНК-генеалогии (Бостон, США)

e-mail: aklyosov@comcast.net

Scopus Author ID: 7003273360

<http://orcid.org/0000-0002-0669-3448>

АВТОРСКОЕ РЕЗЮМЕ

В статье рассмотрены взгляды одесских археологов, а также популяционных генетиков на ямную и другие родственные степные культуры, в сравнении с интерпретациями ДНК-генеалогии. Показано, что данные и заключения «геномных популяционных генетиков» в отношении истории древнего мира обычно искажены, и ведут к ошибочным интерпретациям. Показательным примером (и таких примеров много) являются их «данные» о «массивной миграции из ямной культуры как источника индоевропейских языков в Европе» (Haak et al. 2015). В представленной статье показано, что археологи оказались неспособными представить убедительные и обоснованные данные, опровергающие эту ошибочную концепцию «геномных популяционных генетиков», основанные на старых представлениях М. Гимбутас. Напротив, данные ДНК-генеалогии смогли это сделать. В представленной статье проведено рассмотрение более 15 тысяч образцов из основных баз данных, и выявлено, что Y-хромосомная мутация R1b-Z2103 и ее нижестоящие мутации, характерные для ямной культуры и родственных степных культур, почти отсутствуют в Европе, представляя там единицы процентов или более часто доли процента. На самом деле, как показано в этой статье, носители гаплогруппы R1b-Z2103 прошли миграциями из ямной и родственных степных культур не на запад, в Европу, а на юг, через Кавказ в Анатолию и далее на Ближний Восток. Например, потомки древних носителей «ямной» R1b-Z2103, живущие сейчас в Армении и Турции, намного превосходят число носителей этой гаплогруппы в Центральной и Западной Европе, вместе взятых. Помимо того, многие носители «ямной» R1b-Z2103 живут к югу от Армении и Турции, а именно в Саудовской Аравии, Кувейте, Ираке, ОАЭ, Бахрейне, Ливане, Катаре, Йемене, Сирии и т.д.

КЛЮЧЕВЫЕ СЛОВА: ямная культура, степные культуры, древние миграции, ДНК-генеалогия, геномы древнего мира.

YAMNAYA CULTURE AND OTHER BRONZE AGE STEPPE PEOPLE THROUGH EYES OF TWO ARCHAEOLOGISTS AND A POPULATION GENETICIST: COMMENTS FROM DNA GENEALOGY

Anatole Klyosov

Academy of DNA Genealogy (Boston, USA)

e-mail: aklyosov@comcast.net

ABSTRACT

Views at Yamnaya and other steppe cultures exemplified by the Odessa archaeological school as well as views of some population geneticists are considered and compared with interpretations by DNA genealogy. It was shown that data and conclusions of «genomic population geneticists» with respect to ancient history are significantly distorted and typically lead to erroneous interpretations due to immature «methodology». An exemplary error was their «findings» that «massive migration from the steppe was a source for Indo-European languages in Europe» (Haak et al. 2015), whereby «steppe» they have meant Yamnaya archaeological culture. This paper shows that archaeologists were unable to present convincing data in order to identify and reject that misleading concept, based on obsolete views by M. Gimbutas. On the contrary, DNA genealogy was able to do it. Here we present data from major databases amounting to more than 15 thousand entries from Europe, which show that the «signature» Y-chromosomal mutation R1b-Z2103 and its downstream subclades, representing Yamnaya (and associated archaeological «steppe cultures») are almost absent in Europe; present in singular percent or, more often, in fractions of a percent. We also present data that R1b-Z2103

bearers moved from Bronze Age Yamnaya and associated steppe cultures not to the West, but to the South, to the Caucasus, Anatolia, and Middle East regions. For example, Z2103 descendants who live in Armenia or Turkey largely exceed in numbers in said databases all Z2103 descendants living in Central and Western Europe combined. Several regions to South of Armenia and Turkey also reveals many R1b-Z2103 entries, such as Saudi Arabia, Kuwait, Iraq, UAE, Bahrein, Lebanon, Qatar, Yemen, Syria, etc.

KEYWORDS: Yamnaya culture, steppe cultures, ancient migrations, DNA genealogy, genomes of the ancient world.

ПРЕДИСЛОВИЕ

В 2017 г. на сайте «Генофонд» была выложена статья археологов С.В. Ивановой и Д.В. Киосака, а также генетика А.Г. Никитина «Степное население в Центральной Европе эпохи ранней бронзы, или путешествие туда и обратно» (Иванова, Киосак, Никитин 2017), позднее она также была размещена на ресурсе Academia.edu, а в сокращённом варианте под названием «Проникновение ямной культуры в Центральную Европу: пространство и время для взаимодействия (генетика и археология)» вышла в Польше (Иванова, Киосак, Никитин 2019: 649-663).

Когда я приступал к чтению данного материала, то надеялся на дополнительное упорядочение своих знаний по степным археологическим культурам Поволжья и Причерноморья. В первую очередь это относится к ямной культуре, она же ямная культурно-историческая общность, которой занимаюсь со стороны ДНК-генеалогии. Это вызвало у меня дополнительный интерес и надежду на то, что прочитанное в этом материале либо окажется совместимым с результатами ДНК-генеалогии, более того, усиливающим эти результаты, или, напротив, будет им напрямую противоречить. Последнее даже более важно и информативно, поскольку позволит понять, в чем проблема, какая сторона здесь допускает системные ошибки, или пусть ошибки единичные. В этом важно разобраться, ведь в авторах – специалисты, археологи и генетик.

Но по мере чтения материала у меня усиливалось горькое разочарование. Оказалось, что материал практически пустой в рамках той задачи, которую я поставил. Там не было ни поддержки результатов и выводов ДНК-генеалогии, ни противоречий, был по-сути просто пересказ историографии. На первый взгляд, вроде бы что-то описывается, а как приглядишься – ничего мало-мальски определенного нет, вокруг да около. Авторы вроде бы возражают известным выводам (действительно, некорректным и неверным, ошибочным) генетиков в отношении якобы массовой миграции ямников на запад, но возражают, не приводя конкретные данные, а с отсылками на мнения других. В итоге в «сухом остатке» не осталось ничего.

Поэтому вместо одобрения выводов и результатов авторов, что я намеревался сделать перед чтением материала, вместо продвижения вперед на основе сочетания подходов археологии, генетики и ДНК-генеалогии, моя реакция по мере чтения материала и по мере написания рецензии становилась все более и более критической. Особенно здесь «посодействовал» «археогенетик», чьи подходы и выводы кроме как профанацией назвать нельзя: как стало ясно, он не понимает системных проблем в «геномной генетике», направленной на из-

учение древнего мира и основанной на «похожестях», и не понимает, как должен проводиться корректный анализ роли мтДНК в истории древнего мира, но его беспомощные и некритичные пассажи с попытками как-то совместить это с археологическими данными выглядят некорректно. Правда, эти «совмещения», возможно, пытались делать археологи в статье, не понимая тех же системных ошибок в «геномной генетике», но это дела не меняет.

Поэтому вместо одобрения пришлось написать критический разбор «материала». Надеюсь, что многим специалистам будет полезно понять, что такое некачественная работа в содружестве археологов и генетика. Как говорили классики, «и терпентин на что-нибудь полезен».

* * *

Как сообщается в аннотации, «в статье представлена археологическая и культурная картина Северо-Западного Причерноморья эпохи неолита – ранней бронзы, и критический разбор гипотезы о миграции населения ямной культуры в Центральную Европу». Собственно, именно эта аннотация и привлекла мое внимание, поскольку я внимательно разбирал гаплогруппы и субклады из двух (в основном) захоронений ямной культуры – в Самарской области и в Калмыкии, а также пытался понять, насколько обоснована гипотеза «о миграции населения ямной культуры в Центральную Европу». Ответ прост – никак не обоснована. Если очень коротко – Y-хромосомные метки (снипы) из ямной культуры в Центральную Европу не попали, их там просто нет, за исключением единичных примеров (да и то, как правило, неизвестно, когда они туда попали, некоторые захоронения датируются уже нашей эрой), вместо этого ямники и их потомки направились на юг, через Кавказ в Анатолию и Ближний Восток, в страны Персидского залива. Именно там на 90% с лишним находятся Y-хромосомные «метки» ямников. Четверть мужского населения современной Армении – потомки ямников из волжских степей.

Посмотрим, как проводился «критический разбор гипотезы о миграции населения ямной культуры в Центральную Европу» в материале авторов, среди них ведь есть и популяционный генетик, назвавшийся «археогенетиком», да и археологи могли бы сказать свое слово. Для меня было странно, что авторы поместили в столь важную часть статьи как Абстракт фразы, что генетики высказали гипотезу о том, что в ямной культуре (точнее, ямной культурно-исторической общности) имеются «генетические детерминанты иранских неолитических земледельцев и охотников и рыболовов Северного Кав-

каза». Во-первых, в свой Абстракт принято помещать свои наиболее важные результаты и выводы, а не пересказывать то, что высказали некие «генетики». Тем более в части Абстракта на английском языке авторы это вроде как подтверждают, хотя и в сильно уклончивом варианте.

Попытаемся разобраться. Нас в первую очередь будет интересовать, почему эти «генетические детерминанты» попали из Ирана, Северного Кавказа и Анатолии к ямникам, а не наоборот. Похожесть ведь не указывает направления миграции. Почему не наоборот, что это ямники со своими «детерминантами» попали в Иран, Северный Кавказ и Анатолию? Путать направления миграции – это ведь типичная проблема в археологии. Неужели эти проблемы, обострившиеся в 1970-х годах, как археологов, а теперь и популяционных генетиков, ничему не научили?

Материал начинается со следующего положения: «На основании сравнения геномных маркеров из останков представителей волго-уральской ЯК (ямной культуры) и представителей европейских популяций от мезолита до бронзового века, западные археогенетики недавно предложили свой вариант концепции массовой миграции представителей этой культуры из южно-уральских степей в Центральную Европу (Naak et al. 2015)», и далее авторы переходят к тому, что они не согласны с данной концепцией.

Очень хорошо. Я тоже не согласен, и немедленно после публикации упомянутой статьи (в январе 2015-го), в феврале 2015 года написал очерк с возражениями и обоснованиями возражений (Клёсов 2015). Со временем эти обоснования только укреплялись, по мере поступления очередных новых данных (Klyosov 2022: 151-156). Ниже приведем эти обоснования с точки зрения ДНК-генеалогии. Но перед этим посмотрим, а на основании чего не согласны два археолога и популяционный генетик. Может, это дополнительно усилит позиции ДНК-генеалогии, консолидирует подходы археологии и ДНК-генеалогии, и таким образом еще более эффективно продвинет науку?

Как пишут авторы рассматриваемого материала тут же в разделе «Взгляд археологов», это «анализ археологических данных, сопоставление их с результатами изотопного анализа». Но хотелось бы конкретнее, чего авторы не дают. Оказывается, для них «весьма сомнительно», что предполагаемая масштабная миграция ямников в Центральную Европу проходила бы из степей в зону лесов, то есть происходило бы «резкое изменение хозяйственной парадигмы», что опять же весьма пассивный аргумент. Правда, это никак не археологические данные и не изотопный анализ, и убедительность таких размышлений оставим авторам материала.

Что еще предлагают авторы? То, что «основные связи» (не поясняется, что это такое) между европейскими культурами того времени прослеживаются не с Волго-Уральским регионом (откуда цитируемые генетики брали образцы ДНК из захоронений в Самарской области и Калмыкии), а с буджакской культурой Северо-Западного Причерноморья. И, таким образом, ямники буд-

жакской культуры – это те, которые могли продвинуться на Балканы и, возможно, в Центральную Европу.

Как мы видим, авторы переключаются с приволжских ямников на ямников буджакских, но суть концепции о приходе ямников в Центральную Европу не меняют. Стало быть, по их понятиям, это буджакские ямники принесли индоевропейские языки в Центральную Европу. Впрочем, авторы этого и не касаются. Как не касаются того, какие гаплогруппы были в буджакской культуре, такие же, как у ямников в Самарской области, или другие, то есть какие же гаплогруппы ямники принесли в Центральную Европу? Но ведь главная суть курганной гипотезы, как и «подтверждение» ее генетиками, состояла в том, что ямники принесли индоевропейские языки в Центральную Европу. Не на Балканы, заметим, и не в Карпаты, а именно в Центральную Европу. И эти языки они принесли, как сообщили генетики, в сопровождении гаплогруппы R1b. И что поэтому (почти) вся Европа сейчас говорит на индоевропейских языках.

Что касается изотопного анализа, о котором авторы заявили в самом начале, то больше о нем в статье не упоминается. Зачем было об этом заявлять – непонятно. Далее в разделе «Взгляд археологов» не содержится ничего существенного. Со ссылкой на С.И. Круц и без каких-либо пояснений высказано возражение против «существования восточной прародины ямной культуры», потому что антропологические типы «Волго-Уралья» «отсутствуют в степном Причерноморье». Иначе говоря, ямники были и на Волге, и в Причерноморье, но это были другие ямники. Гаплогруппы в материале не рассматриваются.

Еще возражение – «не решен однозначно вопрос о причинах переселения ямного населения на запад». Здесь особенно забавно слово «однозначно», тем более в сочетании с «о причинах». Неужели с буджакскими ямниками вопрос «однозначно» выяснен об их переселении на запад, и тем более выяснены «причины» их переселения?

Надо сказать еще раз, что приступая к рассмотрению указанного материала С.В. Ивановой, А.Г. Киосака и А.Г. Никитина, у меня и в мыслях не было настолько критических, и даже саркастических замечаний, но в ходе его чтения приходило усилившееся разочарование в неспособности авторов ясно донести простые мысли, обосновать то, что должно быть обосновано, не вбрасывать то, что далее не поясняется, приводить «мнения», не упоминая то, на чем эти мнения конкретно основаны.

После ознакомления с разделом «Взгляд археологов» так и остаётся непонятным, какие именно возражения выдвигаются к генетикам, которые провозгласили, что ямники из волжских степей массово передвинулись в Центральную Европу и принесли туда с собой индоевропейский язык.

Следующий раздел в обсуждаемом материале – «Взгляд генетиков». Автор этого раздела, надо полагать, А.Г. Никитин, представленный как «археогенетик». Что же важного и интересного в разделе «Взгляд генетиков» для обсуждаемой проблемы о происхождении ямной культуры и возможной миграции (как заявляли W.



Рис. 2. Соотношение генетических компонентов у древних и современных народов (по: Haak et al 2015).

Рис. 1. Использованная в материале иллюстрация. Нумерация под изображением (Рис. 2) дана авторами материала

Наак и соавторы, 2015) ее насельников в Центральную Европу? Причем миграции «массовой», причем якобы со своим индоевропейским языком?

Сначала в этом разделе идет переписывание того, что «казалось бы» подтвердили генетики, а именно якобы о миграциях ямников в Центральную и Северную Европу, и о генетической связи «самарских ямников с группами культур шнуровой керамики». Здесь же сообщается, что «полученные данные достаточно противоречивы», но не поясняется что противоречит чему. Ссылка на Л.С. Клейна здесь неубедительна, потому что не сообщается, что те самые генетики (что описано в тех же ссылках) начисто разбили положения Л.С. Клейна, просто потому, что Л.С. Клейн не смог убедительно представить свои соображения – он зачем-то обратился к генетике, в которой не был специалистом, и стал легкой мишенью для критики генетиков, а его «доводы» негенетического характера были совершенно не к месту, их генетики вкупе с археологами тоже разгромили.

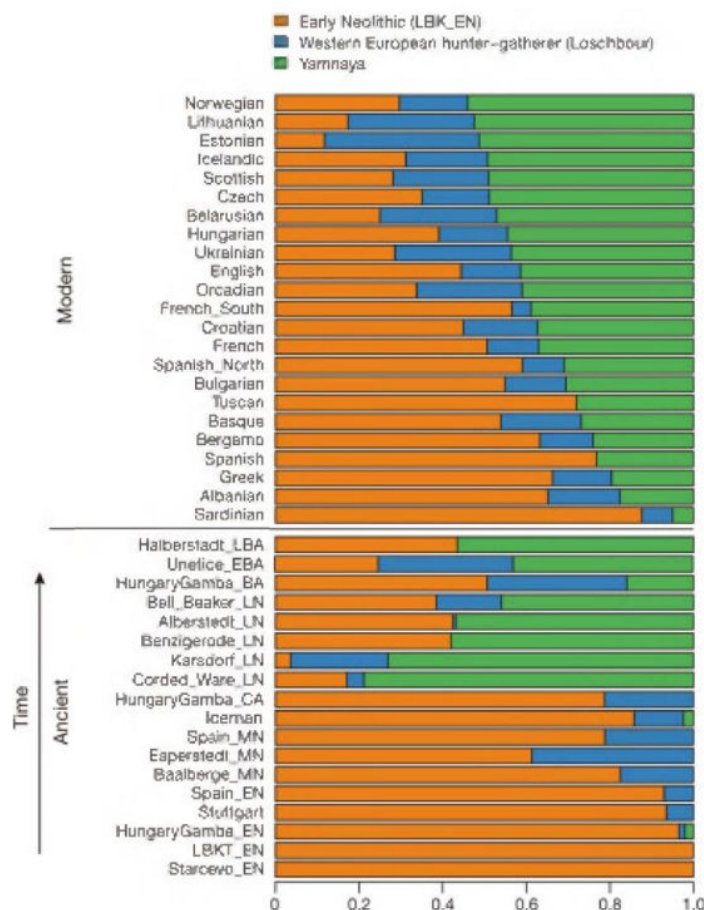
Далее речь в этом разделе опять зашла о «наличии общих генетических детерминантов» у ямников и шнуровиков «с точки зрения генетики», и что при обсуждении этих «результатов укрепилась идея, что причиной этой связи служит происхождение культур шнуровой керамики от ямной». Здесь же автор сообщает, что с археологической точки зрения ни массовая миграция (ямников), ни указанное «происхождение» не прослежива-

ются. И тут авторы, наконец, заявили, что необходимо объяснить такие выводы генетиков.

После этого обещания – до конца того же раздела «Взгляд генетиков» один небольшой абзац, в котором, однако, никакие «выводы генетиков» не объяснены. Здесь снова про «общий генетический элемент» у ямников и шнуровиков, что «в начале неолита с Самарской степи и в Днепровском надпорожье появляется генетический элемент иранских неолитических земледельцев с примесью кавказского элемента охотников и собирателей» и так далее.

ПОЧЕМУ «ГЕНЕТИЧЕСКИЕ ЭЛЕМЕНТЫ» НЕ ПОДХОДЯТ ПРИ ИЗУЧЕНИИ ДРЕВНИХ НАРОДОВ

Типичный пример предоставляют сами авторы рассматриваемого материала, используя известную иллюстрацию. Изображённые на ней цветные полосы призваны создать впечатление наукообразия, но реального смысла не имеют. К примеру, синяя полоса – это «содержание» в образцах ДНК геномных фрагментов древнего человека, найденного в 1935 году на территории Люксембурга в местечке Лошбур, с датировкой 8055±115 лет назад. Оказалось, что у него Y-хромосомная гаплогруппа I2a-M423 и мтДНК U5b1a. Понятно, что у этого человека было множество предков по мужским и женским линиям, и его ДНК содержит фрагменты

их всех в разной степени, то есть там та самая «кофейная гуща», но генетики решили сделать его «референсным», взяв его геном за стандарт, и подсчитывать «процентное содержание» этого «стандарта» в других древних людях и в современных популяциях. Опять же понятно, что если эти другие древние люди являются его потомками, или хотя бы имеют ту же гаплогруппу I2a, то смысл подсчета «процентности» есть, хотя и условный, а если их гаплогруппа другая, то смысл удаляется довольно далеко. Хуже то, что накладываются и женские линии, которые этот условный смысл удаляют еще дальше.

На первой половине иллюстрации – современное население разных стран и регионов, «процент Лошбура» меняется, но не принципиально, что это значит – неизвестно, более того, и не обсуждается. Просто показывается картинка. Она, так сказать, вещь в себе. Забавно, что в обсуждаемом материале этот рисунок приведен, но в тексте даже не упоминается. Слов «Рис. 2» в статье больше нет. Ни обсуждения, ни выводов не содержится.

То же и нижняя половина иллюстрации, доля в «процентах Лошбура» в образцах ДНК древних людей. Где-то этой доли много, где-то мало, где-то вообще нет, но это опять не обсуждается. Например, у носителей культуры колоколовидных кубков его немного, у шнуровиков – совсем мало, в культуре, скажем, Старчево – вообще нет. В ямной культуре, видимо, тоже нет, хотя она на иллюстрацию не нанесена, она просто «референсная». Что это все означает – авторов не интересует.

С ямной культурой здесь ситуация вовсе загадочная. Ее «геном» показан зеленым цветом. Но что такое здесь «геном»? В отличие от Лошбура найдены 15 образцов ямников в Самарской области и в Калмыкии. Это геном одного из них? Или это усреднение по всем образцам?

У почти всех мужчин-ямников (кроме одного, см. ниже) найдена гаплогруппа R1b, субклады в основном Z2103 (в Самарской области и в Калмыкии) или вышестоящие субклады, определенно недотипированные M269 и M269-L23. В одном случае (в Калмыкии) найдена I2a-L699, но захоронение на 500-800 лет позже, чем R1b у ямников. Но митохондриальные гаплогруппы у ямников самые разные – U5a, T2a, U4, U5a, T2a, U4a, W6c, H13a, T2c, H2b, W3a, H6a.

Вот и получается, что зеленая полоса на двух половинах иллюстрации никакой смысловой нагрузки не несет. У шотландцев «ямной компоненты» немного, а у басков и испанцев – значительно больше, хотя у тех и других Y-хромосомного «ямного субклада» R1b-Z2103 практически не обнаружено (см. последний раздел). Так что это означает? Вклад женщин? Никто такого никогда не утверждал. Просто потому, что подобные картинки в научной литературе не обсуждают. Не обсуждали и в рассматриваемом материале. Зачем эту иллюстрацию вставили – неизвестно, ведь в материале её даже не упомянули.

Коричневая полоса, отнесенная к культуре линейно-ленточной керамики (LBK-EN, 7500-6500 лет назад), демонстрирует аналогичную ситуацию. Это усредненные геномы древних образцов ДНК, Y-хромосомные гаплогруппы у которых в основном G2a, I2, T1a, CT, C1a2, а мтДНК – T, H, N, U, K, J, X, HV, V. Понятно, что усреднять

их никак нельзя, и тем более использовать такое усреднение как «референсное». Но – усредняют и используют, картинка выше – тому пример.

Особенно занятно видеть полосу культуры шнуровой керамики (её носители почти исключительно относятся Y-хромосомной гаплогруппе R1a), которая почти полностью состоит из «элемента ямной культуры» – R1b. Как такое возможно? Да, там еще «кусочек Лошбура». Ну и какой смысл все это имеет?

Иными словами, раздел «Взгляд генетиков» провалился без единой свежей мысли, всё, что было – невнятное пересказывание других «генетиков», но с элементами «сомнений». Толк от этого небольшой, мягко говоря.

Следующий раздел материала имеет довольно глухое название «Почему Причерноморье?». Может, это имеет отношение к происхождению ямной культуры? Или к якобы массовым миграциям ямников в Центральную Европу? Сообщается, что «одним из соавторов (А.Г. Никитин) предлагается возможное объяснение ситуации с точки зрения генетики». Правда, что за ситуация – не пояснено. Может, происхождение ямной культуры? Может, ее предполагаемые миграции? Но об этом речи пока так и не было. Весь небольшой раздел обсуждался «миграции как политический и социокультурный факт», с заключением – «таким образом, миграция может казаться простым объяснением инноваций лишь в области реконструкций, но не в реальной жизни». Как следует понимать эту «фигуру речи» – не ясно.

Далее рассказывается, что такое «археологическая культура», а также кратко про трипольскую культуру, культуру воронковидных кубков, культуру шнуровой керамики (КШК) и культуру колоколовидных кубков (ККК). Про обещанные главные вопросы пока ни слова, а именно про происхождение ямной культуры и про сомнения в отношении массовой миграции ямников в Центральную Европу, что якобы подтвердили «геномные генетики». Вместо этого авторы материала опять пишут о «связях носителей ямной культуры и культуры шнуровой керамики», что является «особенно актуальным».

Многие археологи считают, что никаких особенных (или вообще никаких) связей там нет. Так, Лолита Николаева, давно работающая в США, настолько возмутилась этими «связями», прочитав у генетиков (Naak et al. 2015), что назвала это псевдонаукой (Николаева 2016). Напоминаем, что ямная культура по всем пока полученным данным – это R1b, а КШК – R1a. Но авторы обсуждаемого материала настолько вдохновились картинкой из той же статьи генетиков, приведенной выше, на которой геном КШК (R1a) на 80% состоит из генома ямной культуры (R1b), на 15% из генома линейно-ленточной керамики (там каша разных гаплогрупп), и на 5% из генома «западноевропейских охотников-собирателей» (Лошбур), с его гаплогруппой I2a, у всех – еще и множество женских (мтДНК) гаплогрупп. Сравнить всё это можно разве что с гаданием на кофейной гуще.

При помощи компьютера ищут «похожести», в данном случае усредненного генома КШК, усредненного генома ямной культуры, и индивидуального генома человека из Лошбура, если его еще не успели с кем-то дополнительно усреднить. Но хорошо известно,

что при поиске «похожестей» есть проблемы, а именно похожести по обязательности, похожести по наследственности и похожести по случайности. Первые похожести вызваны тем, что ДНК людей принципиально похожи, потому что у всех нас есть сердце, легкие, селезенка, и все остальные органы и ткани, и все это попадает в виде фрагментов ДНК в компьютерную обработку. Такую «похожесть» корректно разделить практически невозможно. Есть разные программы «фильтрации», но они в основном у всех генетиков разные. Похожести по наследственности тоже вычленишь трудно, они самые минорные. Наконец, поскольку нуклеотидов всего четыре, то в составе сотен миллионов, а то и миллиардов нуклеотидов в ДНК есть множество случайных похожих или идентичных комбинаций. В итоге компьютер также фиксирует «похожести».

Далее, в геномах носителей R1a и R1b опять много похожестей, которые компьютер, наверное, принимает за наследственные фрагменты. Они, в общем, и есть наследственные, потому что у тех и других есть R, R1, и все вышестоящие снипы вплоть до ВТ, как минимум (на самом деле и A1b, и A0-T, и все, что древнее). Так что, как показали исследования, в том числе мои, при подобной компьютерной обработке часто (или обычно, или всегда) невозможно разделить R1a и R1b, но тогда о какой наследственности речь?

Удивительно, что зная это, или как минимум подозревая, авторы пишут «особо актуальными оказались связи носителей ямной культуры и КШК». Они в самом деле это серьезно утверждают? На основании всего одной по сути случайной иллюстрации, которую и не проверили, поверили на слово?

Перейдя в отдельном подразделе к ямной культурно-исторической общности, авторы материала сообщают, что она имеет в различных регионах «разную подоснову, разные антропологические типы, различный хозяйственно-бытовой уклад, различную материальную культуру, разные векторы этнокультурных связей». Понятно, что в такой ситуации искать единое происхождение культуры невозможно. Но, как излагают авторы, это и есть не одна культура, и что вообще понятие археологической культуры должным образом не разработано.

Казалось бы, при осознании археологами такой проблематики надо активно использовать методы ДНК-генеалогии, которая позволяет вычленишь из «культурно-исторической общности» разнообразие древних племен, имеющих разные гаплогруппы и субклады, а значит, и разное происхождение, к тому же гаплотипы позволят выявить хронологию истории этих племен. Однако за прошедшие 15 лет развития ДНК-генеалогии большинство археологов не только не заинтересовались ею, но напротив, некоторые выражали неудовольствие, что к ним пододвигают стыки наук, «лезут в их песочницу», в чем особенно отличался Л.С. Клейн.

И вот в конце части 1 материала авторы переходят к ямной культуре. Неужели читатели дождались изложения данных о ее происхождении? Неужели авторы привели данные о том, что миграций ямников в Центральную Европу не было, или они были совсем незначительными, и не могли сдвинуть генетические особен-

ности Европы в сторону ямников? И не могли сдвинуть языки коренных жителей Европы в индоевропейскую (ИЕ) сторону, если, конечно, у ямников были ИЕ языки? Увы, и здесь незадача. Авторы оперируют исключительно отрицаниями, то есть ответов не дают.

Положение первое: «Хронологические данные указывают на несостоятельность концепции зарождения ямной культуры в Волго-Уральском регионе и продвижении ее на запад» (авторы дают довольно общепринятые датировки для ямной культуры от Урала до Дуная 5600/4950 – 4200/3900 лет назад). Оно вызывает недоумение – почему именно в Волго-Уральском регионе, с кем авторы спорят, и почему? То, что на запад, во всяком случае до Центральной Европы, ямники действительно не шли, как мы покажем ниже, но у нас на то есть конкретные данные, а что есть у авторов материала? Что они не могли перейти из степей в леса? Но это всего лишь мнение, а не конкретные данные.

Здесь затронем важный вопрос – а что такое «не могла зародиться в Волго-Уральском регионе»? Как против этого могут возражать хронологические данные? Почему это нереально для датировок 5600/4950 лет назад? И что такое вообще «зародиться» для ямной культуры (в данном случае)? Не могли начать хоронить в земляных ямах? Только там появились определенные горшки? Оружие? Приручение лошади? Только там могли появиться носители гаплогруппы R1b-Z2103? Но последнее – точно не так. Субклад R1b-Z2103 образовался 41 снип-мутацию, или примерно 5900 лет назад, на столетия раньше ямной культуры. Ему предшествовал субклад R1b-L23, который образовался почти в то же время, те же 41 снип-мутацию назад, а тому – субклад R1b-M269, образовался 85 снип-мутаций, или примерно 12000 лет назад. Носители всех трех снип-мутаций были найдены в ямной культуре в Самарской области, с датировками 5350-4715 лет назад (включая диапазоны погрешностей). Так где «зародилась» ямная культура? И как считать? По ямным захоронениям, по керамике или по датировкам гаплогрупп соответствующего племени? Мы знаем, что носители этих гаплогрупп пришли из Южной Сибири, пройдя, видимо, маханджарскую культуру, суртандинскую, хвалынскую, образовав некую мета-культуру, связанную родством по мужской линии. Так почему «несостоятельно» ее продвижение на запад? Пусть не в Центральную Европу, но на запад от Сибири до западного крыла Русской равнины? Вывод – положение авторов материала не продумано и не обосновано.

Второе положение: «Говорить о нашествии ямных племен с территории «ядра культуры» – с Поволжья – нет оснований». О нашествии куда? В Центральную Европу – оснований действительно нет, но так свидетельствует ДНК-генеалогия, поскольку субклада R1b-Z2103 в Центральной Европе практически нет (см. ниже). А почему нет оснований у авторов обсуждаемого материала? А их, оснований, у авторов действительно нет. Вывод – никаких своих обоснований у авторов материала нет, положение не продумано.

Третье положение: авторы пишут о «средиземноморском антропологическом типе» у ямников, который нашли даже в Южном Приуралье. Здесь вообще недораз-



Рис. 2. Современное распространение митохондриальной гаплогруппы U4

умение, опять перепутали направления миграций. Никаких «средиземноморцев» на Урале не было, не было и среди ямников. Было наоборот – ямники и их потомки миграциями ушли через Кавказ в Анатолию и на Ближний Восток (см. ниже), и принесли свой антропологический тип в Средиземноморье. Это недоразумение вообще царит среди археологов – «средиземноморский тип» находят и в Средней Азии, и в Сибири, и на Урале, где средиземноморцев отродясь не было. А вот носители R1b, повторяю, прошли по Евразии, Кавказу, Ближнему Востоку, отметились и на Эгейском море, в Греции. Вывод – никаких обоснований этому положению нет, авторы материала просто следуют ошибочным представлениям других археологов.

Четвертое положение: «говорить о массовых миграциях носителей ямной культуры ни с востока на запад, ни с запада на восток не приходится». Во-первых, понятие «массовая миграция» авторами не определено. Во-вторых, предки ямников прибыли с востока, так что авторы ошиблись. В-третьих, что важно, ямники и их потомки в основном ушли на юг, о чем авторы не говорят ни слова. Наши данные приведены в последнем разделе.

И пятое положение, хотя это пересказ четвертого: «не дает возможности утверждать какое-то массовое переселение народов на этом историческом этапе». Возникает вопрос – везде, или только на Украине? Если на Украине – то неверно, авторы забыли про мигра-

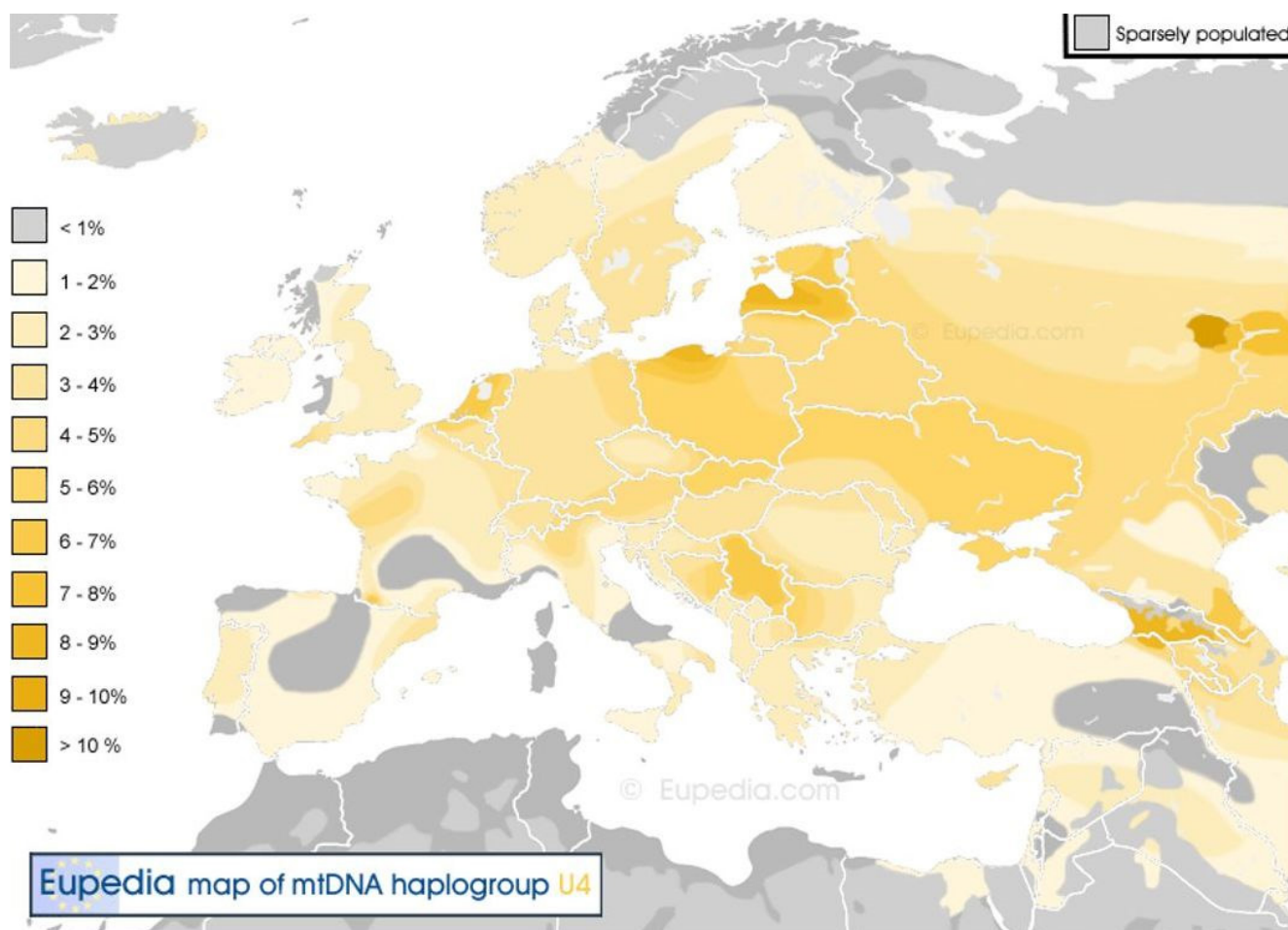
ции степных (южных) ариев, они же «индоевропейцы» (R1a-Z645), если «везде», то это тем более не так, ямники и их потомки, повторимся, в значительной степени ушли миграциями через Кавказ в Анатолию и на Ближний Восток (см. ниже).

Вывод по разделу о ямной культуре – авторы ничего нового не сказали ни о происхождении ямной культуры, ни о том, почему именно считают, что миграций со стороны ямной культуры не было. Никаких конкретных данных не дали. Впрочем, нельзя их винить, нет у них соответствующей методологии, как, например, она есть в ДНК-генеалогии.

Переходим к части второй рецензируемого материала. Название его не имеет отношения к поставленным ранее вопросам – о происхождении ямной культуры и почему ямники – по мнению авторов и в противовес генетикам – не продвинулись в Центральную Европу. Часть вторая озаглавлена «Культурная ситуация в северо-западном Причерноморье в позднем неолите – раннем бронзовом веке». И действительно, к поставленным ранее вопросам авторы материала больше не возвращались. Поэтому пересказывать эту часть смысла не имеет. Упомяну только «точные» положения, о которые споткнулся при чтении, и которые показывают уровень понимания авторами обсуждаемого ими вопроса.

Например, они сообщают, что «мтДНК гаплогруппы из Маяковских погребений, которые по происхождению можно отнести к автохтонным до-неолитическим вари-

антам, все без исключения принадлежат к разновидностям гаплогруппы U4, которая была широко распространена как по всей территории северо-черноморской степи, так и по южному берегу Балтийского моря, от мезолита до энеолита». Вопрос – с какой целью авторы это сообщили, что они хотели этим сказать, и какова «информативность» этого сообщения. Даю свои ответы: (1) ни с какой, просто так, (2) ничего, (3) информативность практически нулевая. Авторы сами пишут, что эта митохондриальная гаплогруппа была широко распространена на огромных территориях и на протяжении тысячелетий. Она и сейчас распространена по всем странам и регионам Евразии в количествах нескольких процентов от всех мтДНК гаплогрупп, что показывает даже карта с популярного сетевого ресурса Eupedia.

Что касается древности, то U4 найдена в самых разных археологических культурах, например, в хвалынской, ямной (в Самарской области и в Калмыкии), в культуре шнуровой керамики, катакомбной, унетичской, андроновской, карасукской, в Таримском бассейне, на Балканах, в мезолите на территории Сербии и в халколите, на территории Болгарии, в культуре линейно-ленточной керамике на территории Германии, на Южном Оленьем Острове с датировкой 7500 лет назад, у древних шумеров, и так далее. Ну, и в маяковских погребениях также была найдена.

Авторы сообщают, что «особое место в энеолите Северо-Западного Причерноморья занимает достаточно разнородная группа погребений с вытянутым на спине положением погребенных», и что «ряд исследователей полагают, что нет достаточных оснований объединять их в отдельную археологическую культуру». Без использования ДНК-генеалогии авторы здесь беспомощны, как и те, кого они цитируют. Понятно, что объединять в отдельные археологические культуры погребения с определенным положением костяка смысла не имеет, здесь опять авторы приводят отрицательное мнение вместо того, чтобы привести положительное, которое продвигало бы решение вопроса. А смысла не имеет, потому что, например, скорченное положение костяка распространено от культуры шнуровой керамики в Германии до культур скифского круга в Южной Сибири. Одной археологической культурой это быть никак не может. Понятно, что и в «хронологическом отношении» эти положения не могут быть «однородны», они различаются тысячелетиями. То же и положение на спине, распространено от Сибири до Европы. На самом деле это отражает родовые обычаи, а именно гаплогруппы мужчин племени.

Скорченное положение на боку (мужчины на правом боку, головой на запад, женщины на левом боку, головой на восток, все лицом на юг) – это характерно для носителей Y-хромосомной гаплогруппы R1a и их женщин. Положение на спине, вытянутое или с подогнутыми ногами – характерно для носителей гаплогруппы R1b. Пока статистика для окончательных выводов недостаточна по ряду причин – и археологи не часто дают описания положений костяка с соответствующим контекстом, и определения гаплогрупп в случае детально описанных положений костяка проводится не часто. Это пер-

спективное направление дальнейших исследований, необходимо выявлять тройные корреляции – археологическая культура, положение костяка и Y-хромосомная гаплогруппа. Самая «вариабельная» особенность здесь – археологическая культура. Предварительный вывод – что «особое место в энеолите Северо-Западного Причерноморья занимает достаточно разнородная группа погребений с вытянутым на спине положением погребенных» – с хорошей вероятностью означает, что это «особое место» здесь занимает гаплогруппа R1b.

Наконец, мы подошли к разделу «Происхождение ямной культуры». Но здесь – уже сформировавшаяся ожидаемая картина: идет пересказ потока мнений. По одним, она сформировалась в Волго-Уральском регионе, по другим – в Попуртье, в районах, близких к Прикарпатья... одни мнения были поддержаны другими, по мнению третьих, они не стали доминирующими... «С точки зрения генетики» – опять идет негатив, «не демонстрирует родства», «но не исключает такую возможность», что-то «прослежено на уровне анализа частот мтДНК», но данные не приводятся. «Не подтверждают миграционную концепцию...», а что действительно хоть что-то «подтверждает» – не приводится. Вообще стиль характерен – мнения приводятся, но никогда не сообщается, на основании чего те мнения высказаны. «С другой стороны, существует предположение», хотя «с одной стороны» отсутствует. «Полагают, что...», «некоторые исследователи считают...».

Отметим, что «миграционная концепция» как раз подтверждается, и не только подтверждается, а мы в ДНК-генеалогии ее успешно разработали, и давно опубликовали, и знаем, что носители гаплогруппы R1b-M269-L23-Z2103 прошли с востока в волжские степи, и оттуда долгой и длинной миграцией прошли через Кавказ в Закавказье и Анатолию, далее на Ближний Восток и в страны Персидского залива.

Что же «не подтверждает миграционную концепцию»? Оказывается, якобы не подтверждает «радиоуглеродное датирование», поскольку «памятники восточной и западной окраины ямной культурно-исторической области одновременны». Интересно, носители R1b-Z2103 зародились одновременно и независимо на «восточной и западной окраине»? И на спине решили костяки укладывать там и там одновременно? Или все-таки что-то не так с «одновременностью», с погрешностями датировок, например?

К сожалению, нет согласованности у популяционных генетиков и сопровождающих их археологов. Например, нашли R1b-Z2103 в ямной культуре и в афанасьевской, за тысячи километров друг от друга (Волга и Южная Сибирь, Алтайский регион). Более того, датировки обеих культур практически одинаковы по представлениям археологов. Но авторы той работы не сообщили, что миграций там не было, что «миграционная концепция» не работает. Напротив, сообщили, что была миграция, причем почему-то совершенно определенно из ямной в афанасьевскую. На каком основании так решили? Ни на каком, просто так решили. Даже не подумали, что именно в Южной Сибири нашли родительскую гаплогруппу R, намного более древнюю, чем



Рис. 3. Современное распространение митохондриальной гаплогруппы С

афанасьевская культура. И «одновременность» культур не смутила, хотя пройти тысячи километров 5000 лет назад из одной культуры и попасть в другую культуру с той же датировкой – это надо же так предположить... Так что с датировками определенно есть резервы знаний, причем скорее с датировкой афанасьевской культуры, как менее устоявшейся, чем та, что ямной.

Далее авторы сообщают, что «буджакская культура связана с ямной культурно-исторической общностью». Каким образом связана, на каком основании – авторы не пишут, не объясняют, в своей манере дают сноску на два рисунка (в подписи к которым тоже ничего не просматривается), но забавно, что оба рисунка относятся к буджакской культуре. На обоих рисунках – костяки то ли в скорченном положении, характерном для носителей гаплогруппы R1a (см. выше), то ли в положении на спине, но развернутом в сторону согнутых коленей. Но в ямной культуре – положение на спине, о чем упоминали и сами авторы материала. Опять приходим к тому же – авторы заняты изложением чужих мнений и цитированием того, что пишут другие.

Вывод напрашивается сам собой – «связи» ямной и буджакской культур необходимо пересматривать. Скорее всего, материалы из буджакских захоронений, показанные авторами, свидетельствуют, что это с ямной – разные культуры, во всяком случае это относится к данным конкретным захоронениям. Датировки буджакской культуры, приведенные авторами обсуждаемого материала – около 5000-4000 лет назад – соответствуют прибытию носителей гаплогруппы R1a-Z645 и нижестоящих субкладов Z280 и M458 на Русскую равнину. Если так, то к ямной культуре они никакого отношения не имеют. Какое было направление миграций – либо с запада на восток, в Причерноморье, либо уже из Причерноморья на Балканы – можно определить изучением Y-хромосомы, определением соответствующих субкладов-сиппов и гаплотипов. В любом случае, неудивительно влияние культуры шнуровой керамики на буджакскую культуру, о чем сообщают авторы материала, потому что это могли быть родственные культуры, связанные носителями общей гаплогруппы R1a. Но для того, чтобы об этом с определенностью говорить, надо также выяснить положение костяков.

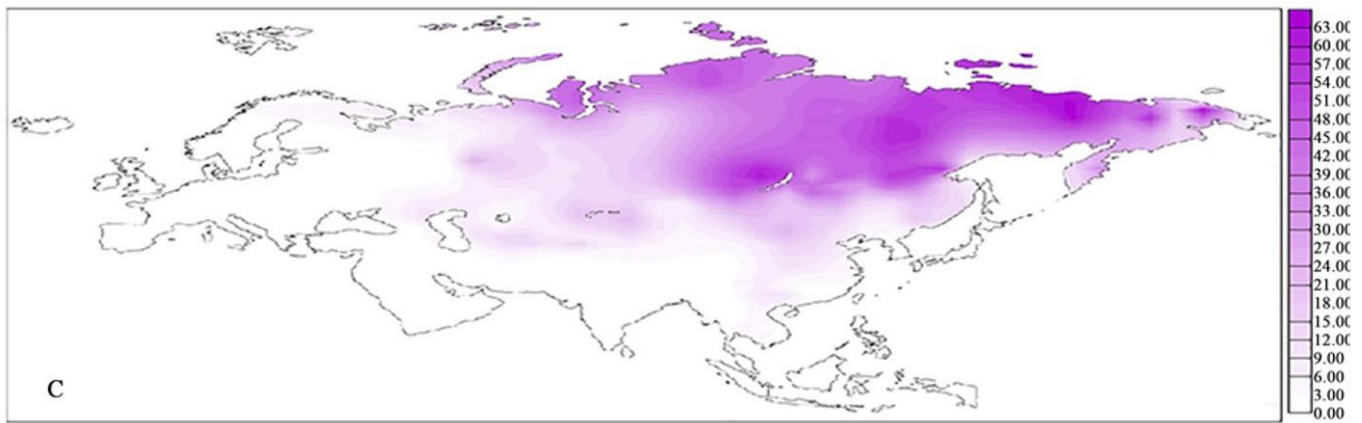
«В данном контексте важные данные предоставляет изотопный анализ» – пишут авторы обсуждаемого материала, но данные не предоставляют. И далее – один источник сообщает одно, другой о том же самом – противоположно другое. Что за изотопный анализ – не поясняется, то ли радиоуглеродный, то ли стронциевый, то ли какой-то иной. Пояснений опять же нет. Как нет и выводов, кроме предположения, что «колонизация могла иметь торговый характер». Вспоминается, как некоторые историки описывали продвижения носителей культуры колоколовидных кубков по Европе как «пути бродячих торговцев» (!) Хороши бродячие торговцы – после их «путей» коренное население Европы было в значительной степени уничтожено (число мужчин уменьшилось в 17 раз по данным французских исследователей), и действительно, большинство гаплогрупп «Старой Европы» пропали (С, E1b-V13, F, G2a, H, I1a, большинство I2a, R1a были вытеснены на Русскую равнину), остались в основном женские линии, которые, напротив, приумножились.

И опять повторяющаяся пустая фраза – «Наличие восточно-евразийского элемента в буджакской культуре подтверждается генетикой (Nikitin et al. 2017)». Фраза пустая по двум причинам – во-первых, что означает «подтверждается генетикой»? Пояснения нет. Пришлось заглянуть в статью по ссылке, и там идет «во-вторых», что в этой и родственных культурах нашли «западно-евразийские гаплогруппы U и ее субклады U4 и U5, и восточно-евразийскую гаплогруппу С в двух представителях ямной культуры в одном изученном кургане». О чём это свидетельствует? Да ровным счетом ни о чем! Все эти четыре гаплогруппы/субклада были распространены на огромных территориях в древности, на протяжении десятков тысяч лет.

О митохондриальной гаплогруппе U и ее субкладах мы уже сообщали ранее, теперь упомянем и С. Условная карта ниже показывает её современное распространение, но и в древности она распространялась по огромным территориям Сибири, северной и Южной Америк, да и практически везде.

Что реально дает то, что она была найдена «у двух представителей ямной культуры» – ответ простой, ничего не дает. В ямной культуре были найдены мтДНК гаплогруппы U4, U5a, T2a, U4a, W6c, H13a, T2c, H2b, W3a,

Нба, теперь вот С. О чем это свидетельствует? О том, что матерями ямников были самые разные женщины, из самых разных племен. Очень информативно, не так ли? А мужчины-ямники были почти исключительно одной Y-хромосомной гаплогруппы R1b, которую наследовали по своим отцовским линиям. Это позволяет проследить их миграции на многие тысячи километров и на многие тысячи лет, и это действительно информативная метка. Надо отметить, что в той самой статье (Nikitin et al. 2017) в авторах наличествуют все три автора рассматриваемого здесь материала.

Наконец, раздел «Данные генетического анализа». Он начинается с «мнения», что «генетика северокаспийской степи в эпоху энеолита и ранней бронзы характеризуется присутствием генетических элементов, характерных для земледельцев неолитического Ирана и охотников-рыболовов мезолитического Кавказа, тогда как неолитическая генетика Европы несёт в себе генетические показатели анатолийских земледельцев с небольшой примесью охотников-рыболовов западной Европы». Мы выше уже пояснили, откуда берутся эти, по сути, ничем не подтвержденные интерпретации. Это – акробатика компьютерными показателями с фактически произвольными приближениями и допущениями, «числом предковых компонент», «фильтрованиями» компьютерных результатов, невозможностью отделить «похожести по обязательности», «похожести по случайности» и «похожести по наследственности», что нормирование получаемых данных проводится по геному современного шимпанзе, а надо по геному общего предка шимпанзе и человека, который пока неизвестен. Это дает сбой при расчетах в сотни тысяч мутаций, и куда они идут – неизвестно, компьютерная программа этого не показывает.

Совершенно ясно, что не могут «генетические элементы» ямников происходить из геномов Ирана и Кавказа, мезолитического или неолитического, потому что миграции ямников и их потомков шли в обратном направлении, с Поволжья через Кавказ в Переднюю Азию и Анатолию, Ближний Восток, регионы Персидского залива. Подобные же постулаты были и в отношении «генетических элементов» неолитической Европы, их «охотников-рыболовов».

Но главное то, что процитированный выше абзац, это якобы «знание» в науке непроверяемо. И потому что это результат компьютерной акробатики, и потому что ровным счетом ничего не дает. Но это кочует из статьи в статью, как и в разбираемый здесь материал. Что он, говорит о происхождении ямной культуры? О миграциях ямников и их потомков? О взаимоотношениях археологических культур?

«Вывод» о том, что ямники массово мигрировали в Центральную Европу, да еще и язык свой якобы туда принесли, оказался необоснованным. Практически нет в Европе характерных субкладов-снипов ямников (R1b-Z2103), а по «выводам» статей генетиков сейчас в Европе должно быть 50-60% R1b-Z2103. Как будет показано в последнем разделе, ямники и их потомки передвинулись не на запад, в Европу, а на юг, на Кавказ, и далее еще южнее. Одна из двух основных гаплогрупп

в Армении – R1b-Z2103, то же самое в Турции, множество их носителей в Саудовской Аравии, в ОАЭ, в Кувейте, Йемене и так далее. Раз за разом оказывается, что «геномные расчеты» для изучения древнего мира, основанные на «похожести», оказываются некорректными. Напротив, гаплогруппы, субклады-снипы, гаплотипы служат практически однозначными метками, четко показывая направления миграций их носителей и времена жизни их общих предков.

«Появление ирано-кавказского генетического элемента пока связывается с энеолитом Самары и с такими культурами как Хвалынский», сообщают авторы. Энеолит Самары – это носители гаплогруппы R1b-Z2103. В хвалынской культуре тоже нашли гаплогруппу R1b, но также R1a и Q, субклады неизвестны. Но в любом случае «ирано-кавказские генетические элементы» не передвигались с Ирана-Кавказа в приволжские степи, нет там их основных гаплогрупп как J1 или J2. Авторы снова перепутали направление миграции. В этом – фундаментальная проблема как с «геномной популяционной генетикой», так и с археологами, которые переписывают «мнения» и не рассматривают альтернативные интерпретации данных, которые им показывают генетики.

«Нам представляется вероятным, что установившаяся генетическая картина к началу бронзы в степи и Европе была результатом взаимодействия KBK, постстоговских степных культур Причерноморья (Чернавода I, нижнемихайловской, квитянской, дереивской типа Молухов Бугор, репинской), и культур северного Кавказа в 3900-3300 г. д.н.э.», пишут авторы рассматриваемого материала.

Понятно, что в таком формате можно написать, что угодно. Он «универсальный» и в этом смысле «беспроегрешный». Кто возражать-то будет? Кто из археологов, да и генетиков знает, что не было «устоявшейся генетической картины к началу бронзы в степи и Европе», потому что не было мигрантов ямной культуры в (Центральной) Европе, а носители R1b там были ошибочно названы «степняками».

В итоге добрались до раздела «Обсуждение», подраздел «Данные генетики». С самого начала – в очередной раз авторы пересказывают основные «выводы» статей генетиков 2015 года. Опять то самое известное «положение» из тех статей: «Так, генофонд культуры шнуровой керамики на две трети оказался родственен генофонду ямной культуры (Mathieson et al. 2015)». И дальше, уже без ссылки, авторы обсуждаемого материала излагают: «В свою очередь, специфика ямного генома состоит во включении в него двух основных гаплогрупп – иранских земледельцев и кавказских охотников-собирателей».

Авторам могло бы показаться удивительным, но не у ямников (а «ямный геном» – это вообще абстракция) гаплогруппы «иранских земледельцев» и «кавказских охотников-собирателей». Напротив, они сами передали геномы своим потомкам в этих регионах.

Называя О.П. Балановского «ведущим генетиком», авторы материала цитируют его высказывание, впечатляющее своей безграмотностью: «...он соглашается с тем, что направление миграций в IV-II тыс. до н.э. всегда шло

Страна/регион (число образцов)	R1b, в процентах от всех гаплогрупп	R1b-P312, в процентах от всех носителей R1b	R1b-U106, в процентах от всех носителей R1b	R1b-Z2103, в процентах от всех носителей R1b
Франция (2546)	68	-	-	0.35
Франция (228)	59	-	-	0
Бельгия (318)	66	48	12	0.47
Нидерланды (523)	47	30	17	0.40
Бенелюкс (392)	63	37	38	1.2
Иберия (2567)	54	-	-	0.07
Британские острова (2232)	70	-	-	0
Британские острова (4854)	67	-	-	0

Таблица 1

с востока на запад». Это поразительно! А как в отношении арийских миграций (R1a-Z645) III-II тыс. до н.э., которые шли с запада на восток, вплоть до Индии, Китая, Алтая, Монголии? Как в отношении миграций ямников III-II тыс. до н.э., которые шли на юг, через Кавказ в Закавказье, Анатолию, Ближний Восток и сопредельные территории? Как в отношении миграций ариев с запада на Иранское плато? Как в отношении передвижений культуры шнуровой керамики на Русскую равнину (IV-III тыс. до н.э.)? Воистину, этот материал просто соткан из противоречий и ошибочных представлений.

Далее цитировать его безнадежно, в нем крайне мало данных, хотя есть масса «мнений» и «предположений», практически всегда бездоказательных. Это в полной мере относится и к последующему подразделу «Данные археологии». Повторяются фразы «сложно решить проблему», «контакты могут быть связаны...», «некоторые мотивы связывают...», «предполагается его заимствование», «предполагаются миграции населения...», «определенное влияние культуры...».

Автор этой рецензии прекрасно понимает трудности археологов с интерпретациями, это не их вина, а их беда, но тогда почему не разделить те выводы, которые напрямую обоснованы экспериментальными данными, и те, которые «мнения», показывая, на чем они основаны.

В «Заключении» авторы пишут, что «именно данные генетики, на наш взгляд, позволят поставить точку в столетнем споре о происхождении ямной культуры». Но так, как авторы рассматривают данные генетики, эта задача нерешаема. Ее можно решить совместно археологам и специалистам по ДНК-генеалогии, но только при договоренности, что считать «происхождением археологической культуры», в данном случае – ямной культуры. Надо договориться, основываться ли только на материальных признаках (например, захоронениям в ямах, форме глиняной посуды, типами оружия и т.д.), или также на картине мутаций в ДНК, в первую очередь,

в Y-хромосоме, поскольку мтДНК в большинстве случаев пока малоинформативны.

Например, гаплогруппа R1b-M269-L23-Z2103 (сокращенно) образовалась в Южной Сибири и была найдена у ямников. Означает ли это, что «спор о происхождении ямной культуры» решен? Что ее происхождение – в Южной Сибири? Тем более, что погребальный обряд по имеющимся данным по ходу их миграционного пути был одним и тем же – положение костяка на спине. Или носители R1b-Z2103 (и вышестоящих, родительских сніпов-субкладов) образовали некую мета-культуру на огромном протяжении своей миграции, которая на своем пути образовала целую серию археологических культур, каждая со своими материальными признаками? Но тогда данные ДНК не решат этот вопрос, нужно сочетание данных ДНК с археологическими данными вдоль всего миграционного пути.

При этом «данные ДНК» – это не «данные генетики», поскольку подходы «геномной генетики» обладают малой разрешающей способностью, что и приводит к системным ошибкам, как показано в настоящем очерке. «Данные ДНК» – это данные ДНК-генеалогии, оперирующей конкретными гаплогруппами, сніпами, гаплотипами, а не некой «похожестью», как у «геномных генетиков», что представляет собой откровенно порочный, некорректный подход. В следующем разделе мы приведем конкретное рассмотрение миграций ямников и их потомков.

МИГРАЦИИ ЯМНИКОВ И ИХ ПОТОМКОВ: ПУТЬ НА ЮГ ЧЕРЕЗ КАВКАЗ, А НЕ НА ЗАПАД В ЦЕНТРАЛЬНУЮ ЕВРОПУ

Ошибка генетиков (W. Haak и др.) состоит в утверждении, что ямники якобы массами двинулись в Центральную Европу. Это утверждение представляет собой яркую иллюстрацию порочности методов «геномной генетики». Драма в том, что эти ошибочные выводы повторяют археологи, лингвисты, антропологи, этно-

Страна/регион	R1b	R1b-P312	R1b-U106	R1b-Z2103
Франция	189	158	23	8
Бельгия	35	26	8	1
Нидерланды	63	30	32	1
Германия	246	119	92	18
Польша	104	37	41	17
Испания	158	144	10	4
Португалия	195	177	13	5
Англия	379	245	122	12
Ирландия	466	432	29	5
Шотландия	373	318	54	1
Уэльс	36	34	2	0

Таблица 2

графы, а статья «Massive migration from the steppe was a source for Indo-European languages in Europe» (Nature, 2015) на сегодняшний день набрала уже 1860 цитирований (апрель 2023) в научной литературе. Иначе говоря, породила целый пласт искажений в литературе.

Как уже пояснялось выше, принципиальные ошибки «геномной генетики» сводятся к трем фундаментальным искажениям при рассмотрении геномных данных: (1) рассмотрение «похожестей» при такой «методологии» не есть научный подход, в отличие от обычной генетики, например, наследственных заболеваний, поскольку в последней ищут определенную «мишень», то есть «сломанный ген», а ни в коем случае не «похожесть»; (2) «похожести» всегда являются симметричными, на направления миграций они не указывают; (3) «геномные генетики» практически всегда игнорируют конкретные метки в Y-хромосоме или мтДНК, причем эти метки должны быть достаточно «глубокими», на уровне «глубоких» подгрупп, снипов или субкладов.

Так, W. Haak и др. (2015) определили в образцах из ямной культуры R1b, в данном случае поверхностную «метку», и этого им оказалось достаточно, чтобы заключить, что гаплогруппа такая же, как основная в Европе, а значит «симметричность», а значит, миграции были с востока на запад, как описывала М. Гимбутас полвека назад. А надо было пройти на десяток подгрупп вглубь, чтобы понять, что в Европе основные «метки» R1b-P312 и R1b-U106, а в ямной культуре – R1b-Z2103, и первые из вторых не происходят, как и наоборот. Это – параллельные, не пересекающиеся на данном участке ДНК-генеалогические линии. Из этого одного ясно, что ямники и их потомки (то есть носители субклада R1b-Z2103) в Центральную и Западную Европу практически не ходили. И действительно, их там всего единицы процентов по регионам, или вообще нет. А вот к R1b-P312, основной «метки» культуры колоколовидных кубков, относится подавляющее большинство линии гаплогруппы R1b в Европе. Это показано в таблицах, приведенных ниже.

Напротив, носители R1b-Z2103 ушли в основном на Кавказ, в Анатолию, на Ближний Восток и в страны

Персидского залива. Только в двух странах – Армении и Турции, число носителей R1b-Z2103 превышает суммарное число таких носителей во всей Европе. Возможно, была небольшая инфильтрация носителей R1b-Z2103 в Польшу и на Балканы, но, как правило, их общие предки там датируются относительно недавними временами – например, конец прошлой эры или I тыс. н.э. Это, конечно, не ямники. Далее, носители R1b-Z2103 обнаружены в Германии и в Италии, но оказалось, что это в основном евреи, с характерными именами-фамилиями в базах данных, и их общие предки жили всего 930±100 лет назад. Опять, это не ямники.

То, что «ямники» якобы перенесли свои якобы «индоевропейские» языки в Европу, уже можно не обсуждать, но показательно то, что в статье W. Haak и др. (2015) никаких данных об этом не было, это «положение» сразу перенесено в название статьи. Да таких данных и быть не могло, поскольку языки в ДНК не записаны. Это в названии было просто постулировано без каких-либо объяснений. С тех пор разные специалисты ссылаются на то, что это якобы было «показано генетиками» (!).

В Таблице 1 в качестве введения в количественные данные показано то, что давно известно (но данные обновлены), а именно то, что в странах Центральной и Западной Европы доля гаплогруппы R1b среди мужского населения является доминирующей. Эти данные – из европейских Проектов FTDNA, прочерки там, где данных нет. «Все гаплогруппы» – имеются в виду гаплогруппы Y-хромосомы. Там, где страна или регион дублируются – разные выборки. «Британские острова» – суммарно Англия, Ирландия, Шотландия и Уэльс.

Мы видим, что среди 4854 образцов на Британских островах нет ни одного носителя снипа ямной культуры – R1b-Z2103. В остальных странах и регионах, показанных в таблице – только доли процента R1b-Z2103, кроме Бенелюкса с его 1.2%, чуть больше процента. Большинство носителей R1b в Центральной и Западной Европе относятся к ДНК-линии R1b-P312, и в меньшей степени (кроме Бенелюкса) R1b-U106, которые в ямной культуре, да и вообще в степи, найдены не были.

Страна/регион (число образцов)	R1b, в процентах от всех гаплогрупп	R1b-P312, в процентах от всех носителей R1b	R1b-U106, в процентах от всех носителей R1b	R1b-Z2103, в процентах от всех носителей R1b
Armenia (1338)	27	6	0	88
Turkey (325)	22	-	-	56

Таблица 3

В Таблице 2 приводится, по сути, та же картина, что и в Таблице 1, но показаны абсолютные числа носителей гаплогруппы R1b, для которых были определены глубокие снипы, по данным исследовательской группы YFull.

Мы видим, что опять страны и регионы Западной и Центральной Европы не выявили значительных количеств носителей «степного» или «ямного» субклада R1b-Z2103. Везде опять доминируют носители субклада R1b-P312 или (в Нидерландах) R1b-U106, в Польше число носителей P312 и U106 практически равны друг другу, но доля Z2103 все равно заметно меньше. Это опять не согласуется с гипотезой, что ямники продвинулись в Центральную и Западную Европу.

Возникает вопрос – если не в Европу, то куда двинулись ямники? Ответ становится очевидным, как только мы смотрим за пределы Европы. Взглянем на состав субкладов гаплогруппы R1b в Армении и Турции, по данным соответствующих Проектов FTDNA.

Мы видим, что в Армении доля носителей R1b-Z2103 составляет 88% от всех носителей R1b, в Турции – 56%. Иначе говоря, картина обратная, чем в Европе – доминируют носители «ямного» субклада R1b-Z2103. Проверим этот вывод по данным YFull. Напомним, что в таблице показаны абсолютные числа носителей R1b, у которых определили «глубокие» снипы.

В этих двух странах снова «ямный» субклад R1b-Z2103 доминирует в гаплогруппе R1b. Но продолжим поиск R1b-Z2103 от России (севернее в Европе этот снип не встречается) и далее на юг, и рассмотрим соответствующие данные для 74 стран. Из них наиболее представленными в отношении абсолютного количества «ямного» субклада оказались Армения (70) и Турция (57), см. Таблицу 4, и далее Россия (26), Украина (17), и некоторые страны Кавказа – Чеченская республика (9), Грузия (7) и другие. Дальше к югу – Саудовская Аравия (31), Кувейт (20), Ирак (11), ОАЭ (7), Бахрейн (5), Ливан (4), Катар (3), Йемен (3), Сирия (3).

Эти результаты дополнительно усиливаются расчетами времен жизни общих предков носителей R1b-Z2103 по странам и регионам на основании гаплотипов, представленных в базах данных. Для России это 4580±500 лет назад (37-маркерные гаплотипы) и 5010±660 лет назад (менее точные для таких расчетов 12-маркерные гаплотипы; для Армении 4730±480 лет назад (67-маркерные гаплотипы), 4670±475 лет назад (37-маркерные) и 5050±580 лет назад (12-маркерные гаплотипы). Все эти

расчетные датировки согласуются с археологическими данными для ямной культуры (5300-4600 лет назад).

Комбинированная серия из 69 гаплотипов субклада Z2103 в 37-маркерном формате из Кувейта, Бахрейна, ОАЭ, Саудовской Аравии, Йемена, Ирака, Сирии, Иордании, Ливана и Палестины показала время жизни общего предка 4480±470 лет назад, опять в пределах погрешности с датировкой ямной культуры.

Комбинированная серия из 32 гаплотипов субклада Z2103 в 37-маркерном формате из Франции, Бельгии, Нидерландов, Испании, Италии показала время жизни общего предка 3970±440 лет назад, близкое к датировкам ямной культуры, хотя и несколько меньшее. Более того, как мы увидели выше, количество носителей R1b-Z2103 в Европе намного меньше, чем в Южной Азии.

Это еще более подчеркивается намного большим количеством ископаемых образцов ДНК в Европе, чем в Южной Азии. В Европе количество ископаемых образцов ДНК уже намного превышает две тысячи, и только единицы из них относятся к гаплогруппе R1b-Z2103. Типичный пример – недавно найденный образец R1b-Z2103 среди ископаемых скелетных остатков этрусков, с археологической датировкой 1740 лет назад, то есть уже в нашей эре. Из тех образцов ДНК субклада R1b-Z2103, найденных в Европе, два нашли в Италии, один в Богемии, один в культуре Гальштатт в Чехии, два в Сербии, один во Франции, один в Нидерландах, один в Венгрии. Большинство из них датируются относительно недавно, намного позже времен ямной культуры – в Италии 650-850 лет назад и 1740 лет назад (тот самый этрусский образец), в Польше – 1400±390 лет до н.э., в Чехии 800-550 лет до н.э., в Венгрии 296 лет до н.э., на западе Польши – 170 лет до н.э. Значительно более древние образцы R1b-Z2103 были найдены на востоке – в ямной и в афанасьевской археологических культурах, на Алтае и в Синцзяне, в Иране, Казахстане, среди скифов и сармат, но не в Европе. Закljučая, подчеркиваем, что такая картина никак не согласуется с концепцией «массивной миграции из степей» в Европу.

Страна/регион	R1b	R1b-P312	R1b-U106	R1b-Z2103
Армения	85	15	0	70
Турция	73	11	4	57

Таблица 4

ЛИТЕРАТУРА

Иванова, Киосак, Никитин 2017 - Иванова С.В., Никитин А.Г., Киосак Д.В. Степное население в Центральной Европе эпохи ранней бронзы, или путешествие туда и обратно. 2017 / Электронный ресурс: http://генофонд.рф/?page_id=27671&ysclid=lxdr94j4q887744425 (дата обращения – 13.05.2023).

Иванова, Киосак, Никитин 2019 - Иванова С.В., Никитин А.Г., Киосак Д.В. Проникновение ямной культуры в Центральную Европу: пространство и время для взаимодействия (генетика и археология) // VIR BIMARIS. Od kujawskiego matecznika do stepów nadczarnomorskich. Studia z dziejów międzymorza bałtycko-pontyjskiego ofiarowane Profesorowi Aleksandrowi Koško. Poznań, 2019. С. 649-663.

Клёсов 2015 - Клёсов А.А. Степь и язык – очередное недоразумение популяционных генетиков. 2015 / Электронный ресурс: <http://pereformat.ru/2015/02/steppe-and-languages/> (дата обращения – 13.05.2023).

Николова 2016 - Никонова Л. Парадигма как ископаемый метод в XXI веке. Псевдонаука в статье «Массовая миграция из степей как источник распространения индоевропейских языков в Европе». 2016 / Электронный ресурс: http://генофонд.рф/?page_id=7492&ysclid=lxhe60a4wf429047091 (дата обращения – 13.05.2023).

Armenia DNA 2023 - Armenia DNA Project by County – Y-DNA Classic Chart. 2023 / Электронный ресурс: <https://www.familytreedna.com/public/ArmeniaDNAProject?iframe=yresults> (дата обращения – 13.05.2023).

British Isles DNA 2023 - British Isles DNA Project by County – Y-DNA Classic Chart. 2023 / Электронный ресурс: <https://www.familytreedna.com/public/britishisles/default.aspx?section=yresults> (дата обращения – 13.05.2023).

Gimbutas 1963 - Gimbutas M. The Indo-Europeans: archaeological problems // American Anthropologist. 1963. № 65. S. 815-836.

Gimbutas 1973 - Gimbutas M. The beginning of the Bronze Age in Europe and the Indo-Europeans 3500-2500 B.C. J. // Indo-European studies. 1973. № 1. S. 163-214.

Gimbutas 1979 - Gimbutas M. The three waves of Kurgan people into Old Europe, 4500-2500 B.C. // Archives Suisses d'Anthropologie Générale. 1979. № 43. S. 113-137.

Haak et al. 2015 - Haak W., Lazaridis I., Patterson N. et al. Massive migration from the steppe was a source for Indo-European languages in Europe // Nature. 2015. № 522. S. 207-215.

Klyosov 2018 - Klyosov A.A. DNA Genealogy. Scientific Research Publishing, 2018. ISBN: 978-1-61896-615-5.

Klyosov 2022 - Klyosov A.A. On «massive migration from the steppe» to the bronze age Europe // Исторический формат. 2022. № 1. С. 151-156.

Klyosov, Kilin 2016 - Klyosov A.A., Kilin V.V. Kilin-Klyosov TMRCA calculator for time spans up to millions of years // Advances in Anthropology. 2016. № 6. S. 51-71.

Mathieson et al. 2015 - Mathieson I., Lazaridis I., Rohland N. et al. Genome-wide patterns of selection in 230 ancient Eurasians // Nature. 2015. № 528. S. 499-503.

Nikitin et al. 2017 - Nikitin A.G., Ivanova S., Kiosak D., Badgerow J., Pashnick J. Subdivisions of haplogroups U and C encompass mitochondrial DNA lineages of Eneolithic – Early Bronze Age Kurgan populations of western North Pontic steppe // Journal of Human Genetics. 2017. № 62. S. 605-613.

Papac et al. 2021 - Papac L., Ernee M, Dobeš M. et al. Dynamic changes in genomic and social structures in third millennium BCE central Europe // Science Advances. 2021. № 7 (35). doi: 10.1126/sciadv.abi6941.

Patterson et al. 2022 - Patterson N., Isakov M., Booth T. et al. Large-scale migration into Britain during the Middle to Late Bronze Age // Nature. 2022. № 601. S. 588-594.

Posth et al. 2021 - Posth C., Zaro V., Spyrou M.A. et al. The origin and legacy of the Etruscans through a 2000-year archeogenomic time transect // Science Advances. 2021. № 7 (39). doi: 10.1126/sciadv.abi7673.

R1b YTree - Дерево YTree v11.03.00. R1b. 2023 / Электронный ресурс: <https://www.yfull.com/tree/R1b/> (дата обращения – 13.05.2023).

R-Z2103 YTree - Дерево YTree v11.03.00. R-Z2103. 2023 / Электронный ресурс: <https://www.yfull.com/tree/R-Z2103/> (дата обращения – 13.05.2023).

Turkey DNA 2023 - Turkey DNA Project by County – Y-DNA Classic Chart. 2023 / Электронный ресурс: <https://www.familytreedna.com/public/turkey?iframe=yresults> (дата обращения – 13.05.2023).

Unterländer et al. 2017 - Unterländer M., Palstra F., Lazaridis I. Ancestry and demography and descendants of Iron Age nomads of the Eurasian Steppe // Nature Communications. 2017. 8:14615. doi: 10.1038/ncomms14615.

Y-DNA Haplogroup Tree 2019-2020 - Y-DNA Haplogroup Tree 2019-2020. Version: 15.73. 2020 / Электронный ресурс: <https://isogg.org/tree/index.html> (дата обращения – 13.05.2023).

REFERENCES

Armenia DNA 2023 - Armenia DNA Project by County – Y-DNA Classic Chart, 2023, Electronic resource: <https://www.familytreedna.com/public/ArmeniaDNAProject?iframe=yresults> (Date of access – 13.05.2023) [in English].

- British Isles DNA 2023** - British Isles DNA Project by County – Y-DNA Classic Chart, 2023, Electronic resource: <https://www.familytreedna.com/public/britishisles/default.aspx?section=yresults> (Date of access – 13.05.2023) [in English].
- Gimbutas 1963** - Gimbutas M. The Indo-Europeans: archaeological problems, in: *American Anthropologist*, 1963, № 65, pp. 815-836 [in English].
- Gimbutas 1973** - Gimbutas M. The beginning of the Bronze Age in Europe and the Indo-Europeans 3500-2500 B.C. J., in: *Indo-European studies*, 1973, № 1, pp. 163-214 [in English].
- Gimbutas 1979** - Gimbutas M. The three waves of Kurgan people into Old Europe, 4500-2500 B.C., in: *Archives Suisses d'Anthropologie Générale*, 1979, № 43, pp. 113-137 [in English].
- Haak et al. 2015** - Haak W., Lazaridis I., Patterson N. et al. Massive migration from the steppe was a source for Indo-European languages in Europe, in: *Nature*, 2015, № 522, pp. 207-215 [in English].
- Ivanova, Kiosak, Nikitin 2017** - Ivanova S.V., Nikitin A.G., Kiosak D.V. Stepnoe naselenie v Central'noj Evrope epohi rannej bronzy, ili puteshestvie tuda i obratno [Steppe population in Central Europe of the Early Bronze Age, or a round trip], 2017, Electronic resource: http://genofond.rf/?page_id=27671&ysclid=lxhdx94j4q887744425 (Date of access – 13.05.2023) [in Russian].
- Ivanova, Kiosak, Nikitin 2019** - Ivanova S.V., Nikitin A.G., Kiosak D.V. Proniknovenie yamnoj kul'tury v Central'nyu Evropu: prostranstvo i vremya dlya vzaimodejstviya (genetika i arheologiya) [The penetration of the Yamnaya culture into Central Europe: space and time for interaction (genetics and archaeology)], in: *VIR BIMARIS. Od kujawskiego macecznika do stepów nadczarnomorskich. Studia z dziejów międzymorza bałtycko-pontyjskiego ofiarowane Profesorowi Aleksandrowi Koško [VIR BIMARIS. From Kujawy Cradle to Black Sea Steppes. Studies on the Prehistory of the Baltic-Pontic Between-the-Seas In Recognition of Professor Aleksander Koško]*, Poznań, 2019, pp. 649-663 [in Russian].
- Klyosov 2015** - Klyosov A.A. Step' i yazyk – ocherednoe nedorazumenie populyacionnyh genetikov [Steppe and language – another misunderstanding of population geneticists], 2015, Electronic resource: <http://pereformat.ru/2015/02/steppe-and-languages/> (Date of access – 13.05.2023) [in Russian].
- Klyosov 2018** - Klyosov A.A. DNA Genealogy. Scientific Research Publishing, 2018, ISBN: 978-1-61896-615-5 [in English].
- Klyosov 2022** - Klyosov A.A. On «massive migration from the steppe» to the bronze age Europe, in: *Istoricheskij format [Historical format]*, 2022, № 1, pp. 151-156 [in English].
- Klyosov, Kilin 2016** - Klyosov A.A., Kilin V.V. Kilin-Klyosov TMRCA calculator for time spans up to millions of years, in: *Advances in Anthropology*, 2016, № 6, pp. 51-71 [in English].
- Mathieson et al. 2015** - Mathieson I., Lazaridis I., Rohland N. et al. Genome-wide patterns of selection in 230 ancient Eurasians, in: *Nature*, 2015, № 528, pp. 499-503 [in English].
- Nikitin et al. 2017** - Nikitin A.G., Ivanova S., Kiosak D., Badgerow J., Pashnick J. Subdivisions of haplogroups U and C encompass mitochondrial DNA lineages of Eneolithic – Early Bronze Age Kurgan populations of western North Pontic steppe, in: *Journal of Human Genetics*, 2017, № 62, pp. 605-613 [in English].
- Nikolova 2016** - Nikolova L. Paradigma kak iskopaemyj metod v XXI veke. Pseudonauka v stat'e «Massovaya migraciya iz stepej kak istochnik rasprostraneniya indoevropejskih yazykov v Evrope» [Paradigm as a fossil method in the XXI century. Pseudoscience in the article "Mass migration from the steppes as a source of the spread of Indo-European languages in Europe"], 2016, Electronic resource: http://genofond.rf/?page_id=7492&ysclid=lhxe60a4wf429047091 (Date of access – 13.05.2023) [in Russian].
- Papac et al. 2021** - Papac L., Ernee M., Dobeš M. et al. Dynamic changes in genomic and social structures in third millennium BCE central Europe, in: *Science Advances*, 2021, № 7 (35), doi: 10.1126/sciadv.abi6941 [in English].
- Patterson et al. 2022** - Patterson N., Isakov M., Booth T. et al. Large-scale migration into Britain during the Middle to Late Bronze Age, in: *Nature*, 2022, № 601, pp. 588-594 [in English].
- Posth et al. 2021** - Posth C., Zaro V., Spyrou M.A. et al. The origin and legacy of the Etruscans through a 2000-year archeogenomic time transect, in: *Science Advances*, 2021, № 7 (39), doi: 10.1126/sciadv.abi7673 [in English].
- R1b YTree** - Дерево YTree v11.03.00. R1b, 2023, Electronic resource: <https://www.yfull.com/tree/R1b/> (Date of access – 13.05.2023) [in English].
- R-Z2103 YTree** - Дерево YTree v11.03.00. R-Z2103, 2023, Electronic resource: <https://www.yfull.com/tree/R-Z2103/> (Date of access – 13.05.2023) [in English].
- Turkey DNA 2023** - Turkey DNA Project by County – Y-DNA Classic Chart, 2023, Electronic resource: <https://www.familytreedna.com/public/turkey?iframe=yresults> (Date of access – 13.05.2023) [in English].
- Unterländer et al. 2017** - Unterländer M., Palstra F., Lazaridis I. Ancestry and demography of Iron Age nomads of the Eurasian Steppe, in: *Nature Communications*, 2017, 8:14615, doi: 10.1038/ncomms14615 [in English].
- Y-DNA Haplogroup Tree 2019-2020** - Y-DNA Haplogroup Tree 2019-2020. Version: 15.73, 2020, Electronic resource: <https://isogg.org/tree/index.html> (Date of access – 13.05.2023) [in English].

Клёсов Анатолий Алексеевич

– Доктор химических наук, профессор, Президент Академии ДНК-генеалогии, иностранный член Национальной академии наук Грузии (Бостон, США).

Anatole Klyosov

– Doctor of Chemical sciences, Professor, President of the Academy of DNA Genealogy, Foreign Member of the National Academy of Sciences of Georgia (Boston, USA).

aklyosov@comcast.net

ПРАВИЛА ПУБЛИКАЦИИ В ЖУРНАЛЕ

В соответствии с требованиями ВАК и наукометрических баз данных РИНЦ и Scopus, в международном научном журнале «Исторический формат» вводятся следующие правила публикации.

Журнал публикует оригинальные статьи с результатами научных исследований на русском, английском, французском и немецком языках, относящиеся к исторической тематике, а также сообщения о проводимых под эгидой или при участии журнала научных мероприятиях. Редакция не вступает с авторами в содержательное обсуждение статей, переписку по методике написания и оформления научных статей и не занимается доведением статей до необходимого научно-методического уровня. Плата за публикацию в международном научном журнале «Исторический формат» не взимается. Авторский гонорар не выплачивается, не оплачивается рецензирование статей. Для обеспечения широкого доступа материалы журнала размещаются в Интернете: на сайте журнала, в научной электронной библиотеке «КиберЛенинка», в наукометрической базе данных РИНЦ и т.д.

Авторы статей, принятых к публикации высылают на электронный адрес редакции скан-копию бланка согласия, в котором дают разрешение на редактирование статьи, включение ее в электронные базы данных, а также на безвозмездную передачу указанных прав третьим лицам, при условии соблюдения их неимущественных авторских прав, извлечение из статьи и использование на безвозмездной основе метаданных (название, имя автора/правообладателя, аннотации, библиографические материалы и пр.) с целью включения в базы данных РИНЦ и Scopus, и подтверждение, что материал ранее не был опубликован и не находится на рассмотрении и/или не принят к публикации в каком-либо ином издании. Бланк согласия должен быть подписан автором и заверен в организации, в которой он работает или обучается.

В случае несоблюдения каких-либо требований редакция оставляет за собой право не рассматривать поступившие статьи. Журнал не публикует авторские материалы, ранее напечатанные в других изданиях; материалы, не соответствующие тематике журнала; статьи, не содержащие новой информации либо содержащие фактологические, исторические или иные ошибки, которые не могут быть исправлены; статьи, содержащие утверждения и гипотезы, прямо противоречащие установленным научным фактам; литературно-художественные и публицистические произведения любого содержания, в том числе и на научную тему; любую информацию и объявления, не имеющие непосредственного отношения к научной деятельности; материалы, содержащие сведения, которые составляют государственную либо коммерческую тайну; материалы, содержащие оскорбления, клевету либо заведомо ложные сведения в отношении граждан и организаций.

ПОРЯДОК СДАЧИ МАТЕРИАЛА:

Статья оформляется в соответствии с требованиями к оформлению материалов и высылается вместе со скан-копией заверенного бланка согласия на электронный адрес редакции: mail@histformat.com

Файлы должны быть поименованы по фамилии автора в латинской графике (например, IvanovStatya, IvanovBlank). Рукописи принимаются к рассмотрению непрерывно в течение года. Материал не должен превышать 1 п.л. (40 тыс. знаков с пробелами, включая рисунки, таблицы, список литературы и прочие компоненты статьи), сообщения — 0,5 п.л., рецензии — 0,2 п.л.

Статьи, поступившие в редакцию, подлежат внутреннему и внешнему рецензированию. Внутреннее рецензирование осуществляется редколлегией. Внешнее рецензирование научных материалов обеспечивается автором предоставленного материала и осуществляется специалистом соответствующего профиля, имеющим ученую степень доктора или кандидата наук. В случае несоблюдения каких-либо требований редакция оставляет за собой право не рассматривать такие статьи.

ТРЕБОВАНИЯ К ОФОРМЛЕНИЮ МАТЕРИАЛОВ:

Редколлегия журнала «Исторический формат» принимает только материалы, присланные файлом, прикрепленным к электронному письму (формат Word, файл с расширением .doc, .docx, .rtf). Статья должна быть оформлена строго в соответствии общими требованиями к оформлению научных публикаций и тщательно вычитана.

Рукописи, направляемые в журнал, должны содержать следующие разделы:

1. Индекс по Универсальной десятичной классификации (УДК).

2. Название статьи, ФИО автора(ов), сведения об авторе, адресные данные (полное юридическое название организации, адрес организации, адрес электронной почты всех или одного автора), авторское резюме и ключевые слова на русском языке, адрес электронной почты. Объем аннотации должен включать от 100 до 250 слов. Ключевых слов и словосочетаний должно быть не более 10.

3. Те же данные, указанные на английском языке, в той же последовательности, что в п. 2. Авторское резюме на английском языке (Abstract) может отличаться от русского аналога, но обязательно должно быть максимально подробным, чтобы выполнять функцию независимого от статьи источника информации. Информация резюме на английском должна быть понятна и интересна англоязычному читателю, который мог бы без обращения к полному тексту получить наиболее полное представление о тематике и уровне исследования.

4. Полный текст статьи, оформленный в соответствии с действующими требованиями журнала, приме-

чания, список использованной литературы (название «Литература»), список литературы в романском алфавите (название «References»).

Параметры оформления статьи: выравнивание — по ширине листа; первая строка — отступ 1,25; межстрочный интервал — одинарный; шрифт — Times New Roman; размер — 14; без автоматической расстановки переносов.

Иллюстрации (фотографии, рисунки, таблицы, графики, диаграммы и т.п.) должны иметь сквозную нумерацию согласно их положению в тексте и дополнительно прилагаться в виде отдельных файлов. Иллюстрации предоставляются в форматах tif или jpeg (разрешением не менее 300 dpi).

При оформлении статьи используется «гарвардский стиль» — оформление библиографии, когда список литературы выстроен в алфавитном порядке, а отсылка в тексте оформляется через фамилию автора (или фамилия первого автора, если авторов несколько), год издания и по необходимости номер страницы.

5. Список литературы с последующей английской транслитерацией. Автоматизировать процесс транслитерации можно, воспользовавшись программным

обеспечением, которое доступно по адресу <http://translit.ru> (в раскрывающемся списке «Варианты» выбирать BGN). После автоматического транслитерирования необходимо вручную проверить правильность полученного результата и внести необходимые коррективы. Транслитерированные ссылки должны содержать только значащие для аналитической обработки элементы (ФИО авторов, название первоисточника, выходные данные). В списке литературы названия работ на языках, использующих нелатинизированные алфавиты, должны быть переведены на английский и заключены в квадратные скобки; названия источников должны быть транслитерированы, в конце следует указать язык оригинала в квадратных скобках. В случае цитирования книги название издательства (если это название учреждения) должно быть переведено на английский язык, во всех остальных случаях — транслитерировано, место издания — переведено.

Примером оформления публикации может служить любая статья в последнем опубликованном номере журнала. Просим авторов обратить на это внимание и следовать принятым правилам оформления материалов.

МЕЖДУНАРОДНЫЙ НАУЧНЫЙ ЖУРНАЛ ИСТОРИЧЕСКИЙ ФОРМАТ

2022, № 2

* * *

ЭЛЕКТРОННОЕ ПЕРИОДИЧЕСКОЕ ИЗДАНИЕ

Дата выхода номера: 25.08.2023

Формат 210x297

Электронный файл PDF

Гарнитура «Source Sans Pro»

Издатель: Редакция журнала
«Исторический формат»

Верстка: Жих М.И.

Редакция может не разделять точку зрения авторов статей, не вступает с авторами в содержательное обсуждение статей, переписку по методике написания и оформления научных статей и не занимается доведением статей до необходимого научно-методического уровня. Ответственность за содержание публикуемых материалов несет автор.

При любом использовании материалов ссылка на журнал обязательна.

* * *

Е-mail редакции: mail@histformat.com
Официальный сайт: <http://histformat.com/>



© Исторический Формат, 2022-2023
ISSN 2411-9415



<http://histformat.com/>